

باز و بست: سگدست جلو

۱. قطعاتی که در تمامی موارد باید تعویض شوند

تعداد (برای یک سمت)	شرح
1	مجموعه پیچ-مهره (کمک فنر/سگدست)
1	مهره (سیبک فرمان)
1	مجموعه پیچ-مهره (سیبک پایین جلو/سگدست جلو)
1	مهره (میل موجگیر کوتاه)
1	مهره پلوس (مهره پرچی) (مسئولیت محدود)

۲. ابزار

اولین سامانه دیجیتال تعمیرکاران خودرو در ایران

تجهیزات: ابزار جدا کردن سگدست.

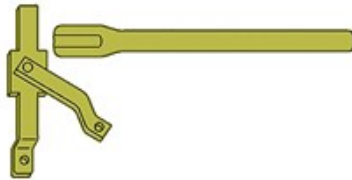
ابزار	شماره فنی	توضیح
<p>[6310-T1]</p>  <p>Figure : E5AB06YT</p>	[6310-T1]	ابزار بدنه قیچی نگهدارنده توپی چرخ جلو با کد اختصاصی ۲۵۱۰۲۰۱۶ و ابزار دسته قیچی نگهدارنده توپی چرخ با کد اختصاصی ۲۵۱۰۲۰۱۷

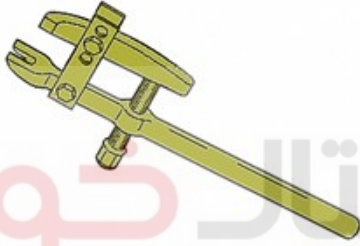
<p>[0622]</p>  <p>Figure : E5AG08MT</p>	<p>[0622]</p>	<p>بزار جداکننده سیبک از طبق با کد اختصاصی ۲۵۱۰۱۰۰۳</p>
<p>[0709]</p>  <p>Figure : E5AG02WT</p>	<p>[0709]</p>	<p>بزار بیرون کشیدن سیبک با کد اختصاصی ۲۴۷۰۴۰۰۱</p>

اولین سامانه دیجیتال تعمیرکاران خودرو در ایران

۳. باز کردن

خودرو را توسط جک بالا ببرید و مقید کنید به نحوی که چرخ ها معلق باشند.

باز کنید:

- چرخ جلو
- پین و قفسه پلوس (بسته به تجهیزات)

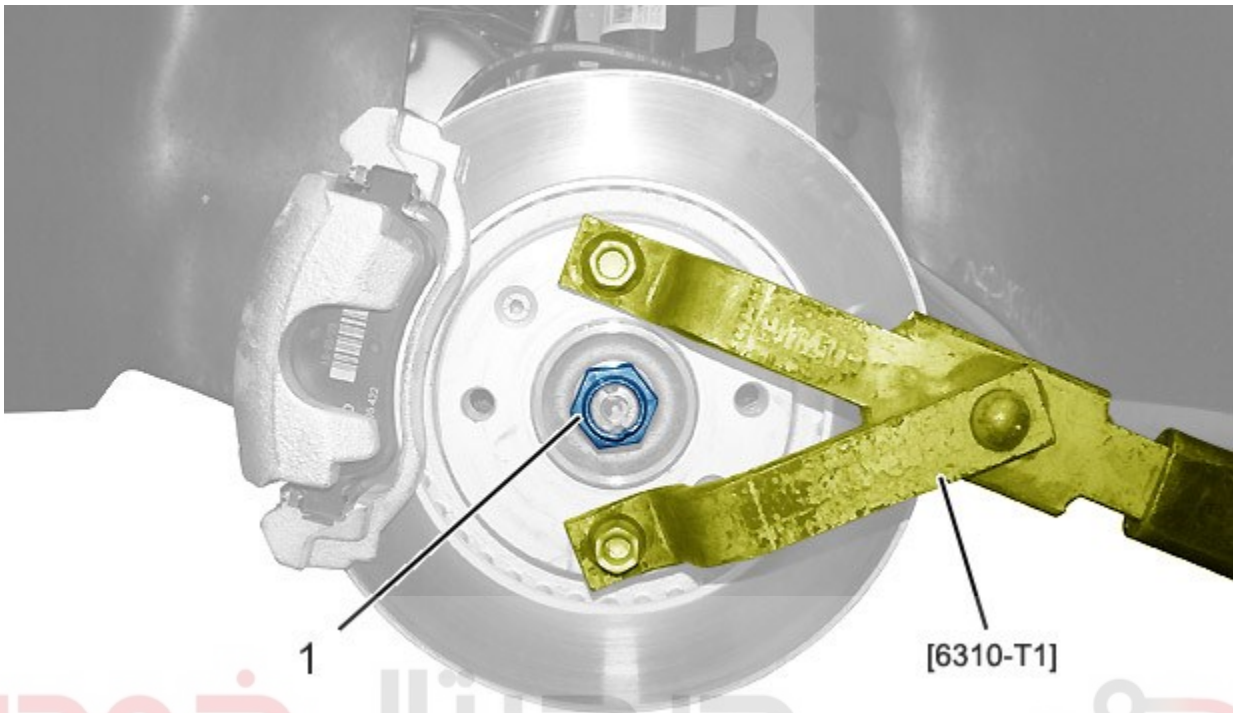

شکل : B3BG0I8D

شرکت دیجیتال خودرو سامانه (مسئولیت محدود)

اولین سامانه دیجیتال تعمیرکاران خودرو در ایران

احتیاط: هنگام باز و بست مهره پلوس (۱)، از بکس بادی استفاده نکنید.

احتیاط: هرگز برای باز کردن مهره (۱) ترمز نگیرید خطر بریدن پیچ های دیسک ترمز وجود دارد.

ابزار [6310-T1] را ببندید.

مهره (۱) را باز کنید (بسته به تجهیزات).

باز کنید:

- مهره (۱)
- ابزار [6310-T1]

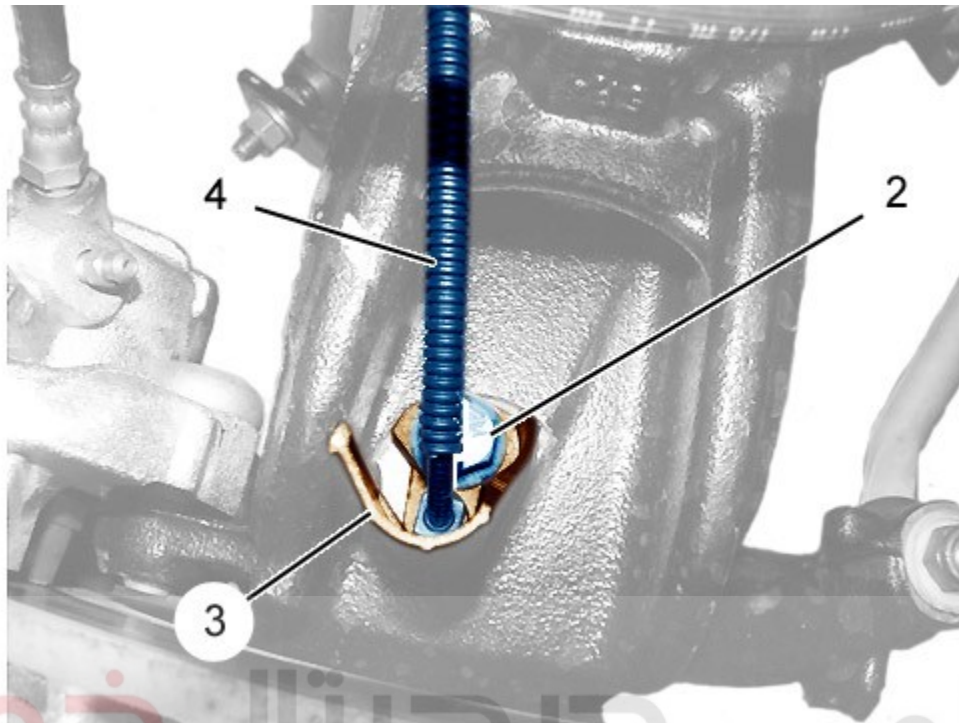

دیجیتال خودرو
 شرکت دیجیتال خودرو سامانه (مسئولیت محدود)
 شکل : B3CG01LD

اولین سامانه دیجیتال تعمیرکاران خودرو در ایران



باز کنید:

- پیچ (۲)
- محافظ (۳)

احتیاط: از ضربه زدن به سنسور چرخ جلو (۲) خودداری کنید.

سنسور سرعت چرخ (۴) را کنار بگذارید.

دیسک ترمز جلو را باز کنید.

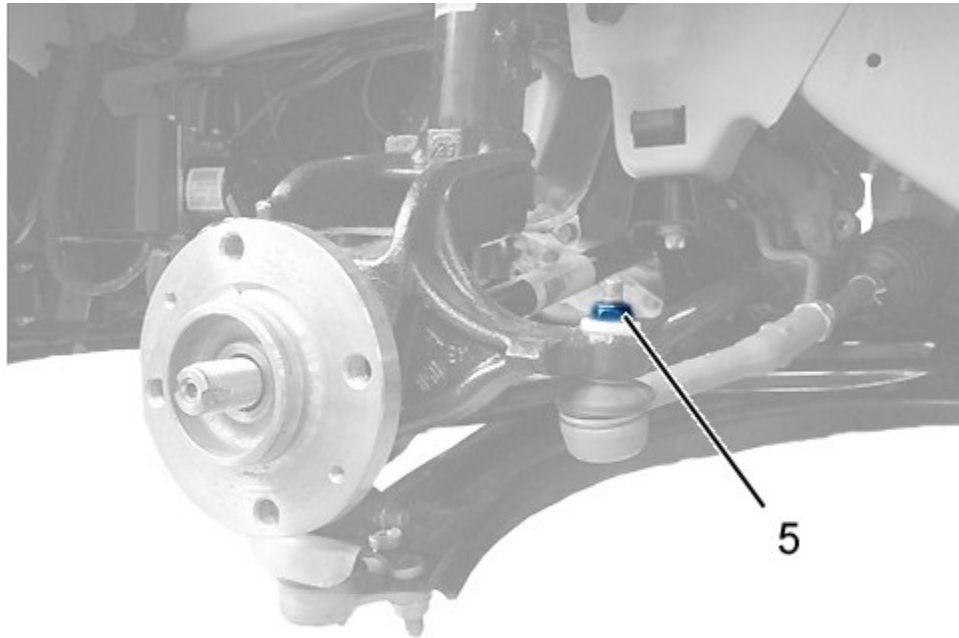

دیجیتال خودرو

شکل : B3CG01MD

شرکت دیجیتال خودرو سامانه (مسئولیت محدود)

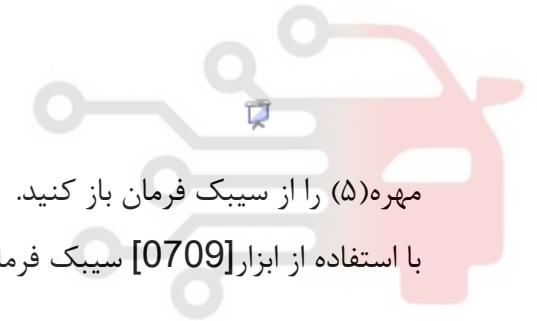

مهره (۵) را از سیبک فرمان باز کنید.

با استفاده از ابزار [0709] سیبک فرمان را جدا کنید.

وبسایت سامانه دیجیتال تعمیرکاران خودرو در ایران

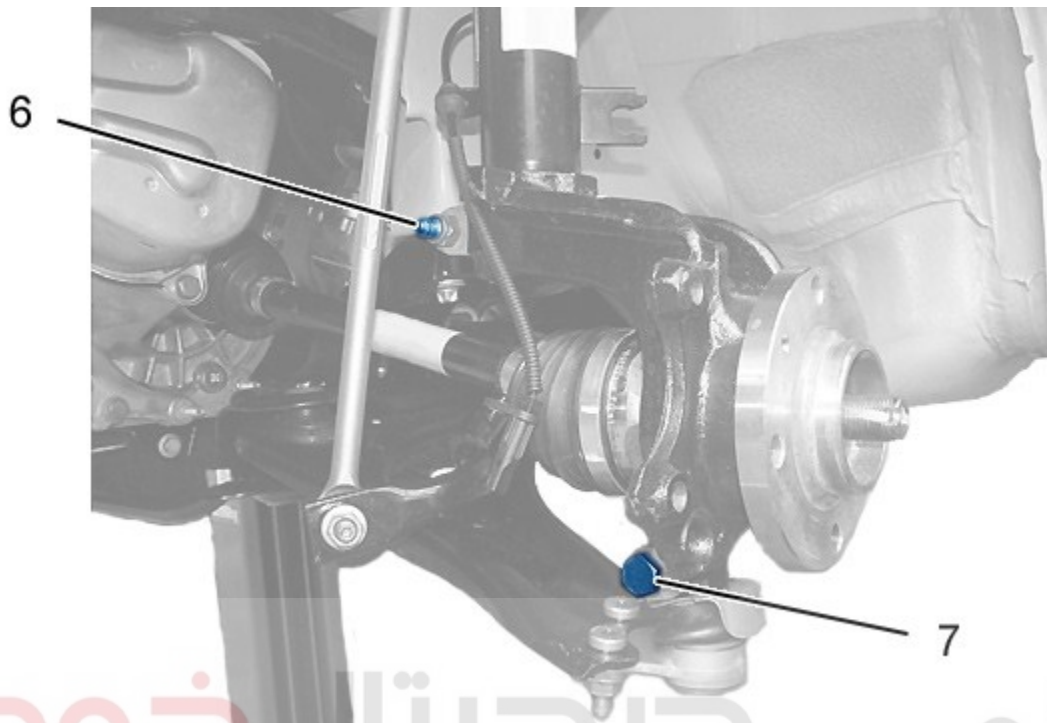

دیجیتال خودرو

شکل : B3CG0CID

شرکت دیجیتال خودرو سامانه (مسئولیت محدود)

اولین سامانه دیجیتال تعمیرکاران خودرو در ایران

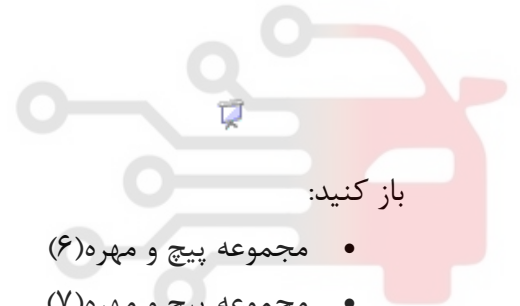

باز کنید:

- مجموعه پیچ و مهره (۶)
- مجموعه پیچ و مهره (۷)

با استفاده از ابزار [0622]، سبک را از سگدست جدا کنید.

نکته: پوشش محافظ سبک را بازیافت کنید.

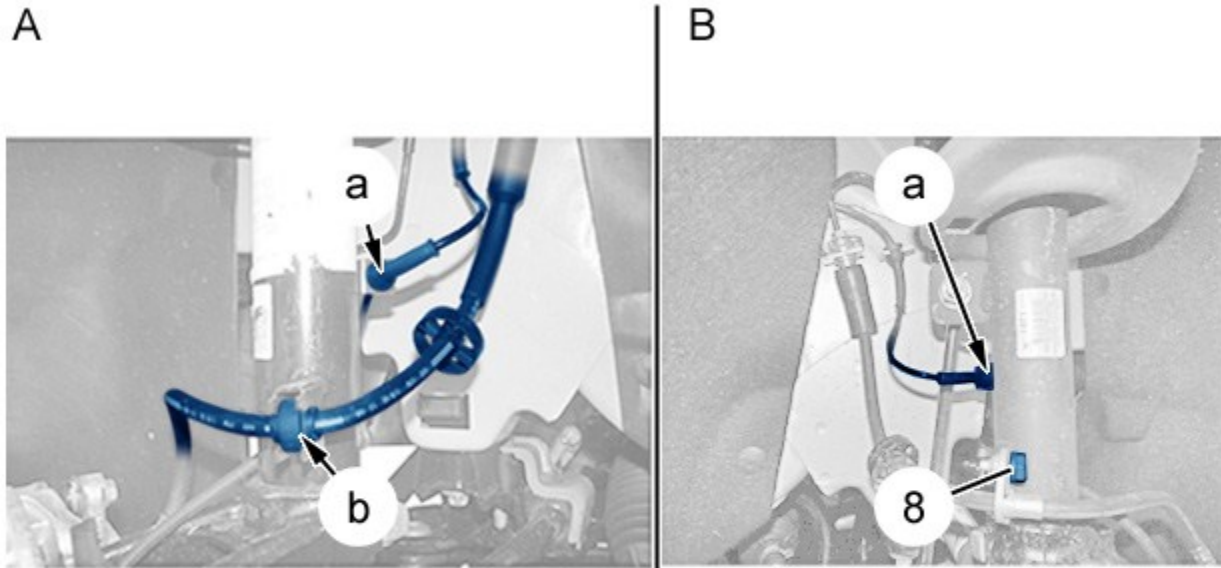

دیجیتال خودرو

شکل : B3CG0FFD

شرکت دیجیتال خودرو سامانه (مسئولیت محدود)

اولین سامانه دیجیتال تعمیرکاران خودرو در ایران



۱,۳ مجموعه "A"

باز کنید:

- دسته سیم (در نقطه a)
- شیلنگ ترمز (در نقطه b)

۲,۳ مجموعه "B"

دسته سیم را آزاد کنید (در نقطه a).
پیچ (۸) را از نگهدارنده شیلنگ ترمز باز کنید.

۳,۳ باز کردن (ادامه)

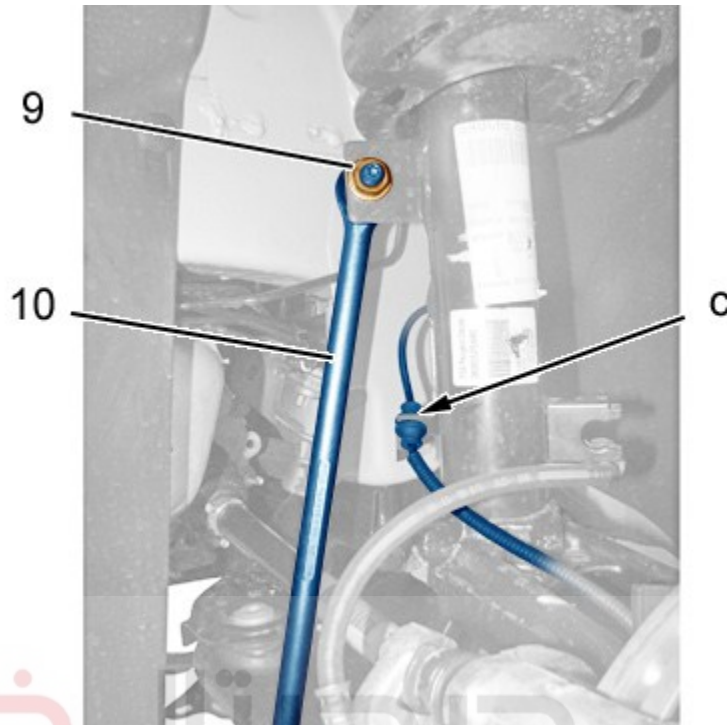

دیجیتال خودرو
 شرکت دیجیتال خودرو سامانه (مسئولیت محدود)
 B3CG0FDD : شکل

اولین سامانه دیجیتال تعمیرکاران خودرو در ایران

دسته سیم (در نقطه C) را باز کنید.
 مهره (۹) را باز کنید.
 میل موجگیر کوتاه (۱۰) را کنار بگذارید.

احتیاط: برای جلوگیری از خروج روغن از گیربکس، پلوس را در دیفرانسیل نگه دارید.

پلوس را از توپی چرخ جدا کنید.

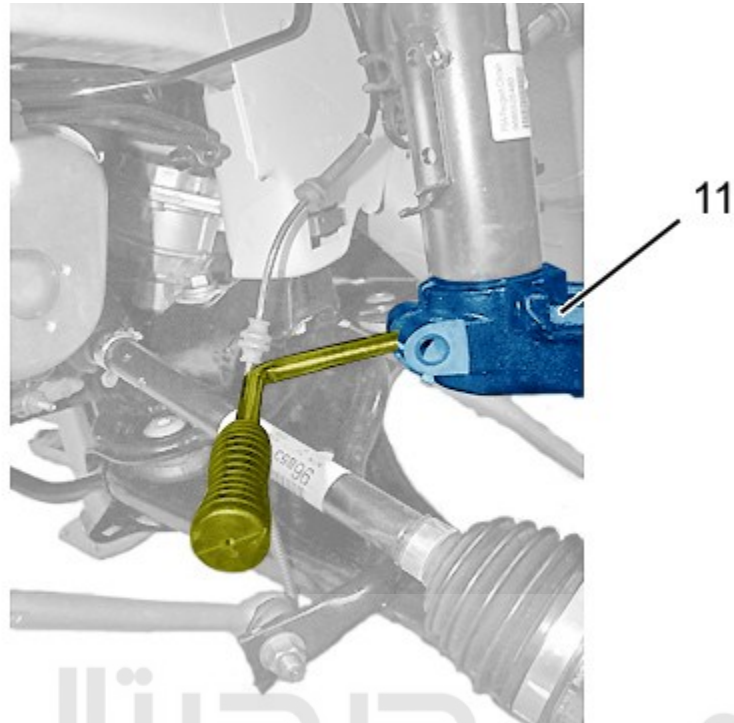

دیجیتال خودرو

شکل : B3CG0FED

شرکت دیجیتال خودرو سامانه (مسئولیت محدود)

ابزار جدا کننده سگدست را در شیار سگدست جلو قرار دهید.

یک چهارم دور آن را بچرخانید تا بست سگدست باز شود.

سگدست (۱۱) را باز کنید.

۴. بستن

احتیاط: گشتاورهای اتصالات را رعایت کنید.



گشتاورهای اتصالات:

- تعلیق جلو
- فرمان
- پلوس ها
- چرخ ها

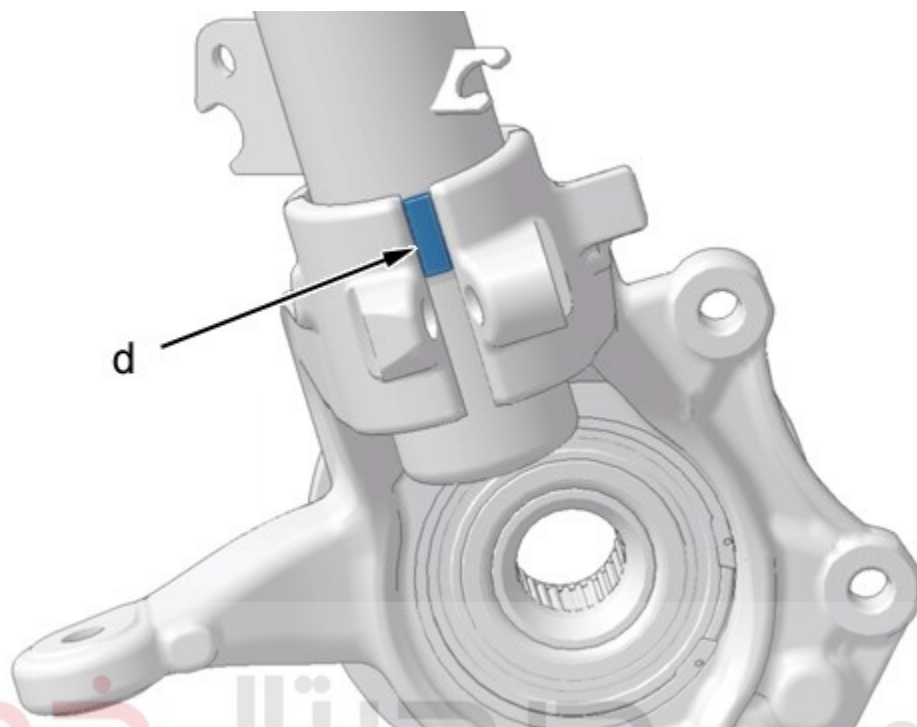

شکل : B3CG0CKD

شرکت دیجیتال خودرو سامانه (مسئولیت محدود)

سگدست (۱۱) را ببندید.

احتیاط: کمک فنر را به درستی در سگدست (نقطه d) قرار دهید.

پلوس را با تویی چرخ درگیر کنید.

نکته: هنگام بستن طبق به سگدست، اطمینان حاصل کنید که گردگیر سیبک در شرایط خوبی قرار دارد (بریدگی وجود ندارد) و به درستی قرار گرفته است.

قسمت مخروطی سیبک را تمیز کنید، گردگیر را از بالا به سمت پایین حرکت دهید به طوری که کاملاً انعطاف پذیر باشد. گردگیر را به طور کامل در موقعیت خود قرار دهید.

سیبک را در طبق درگیر کنید، فراموش نکنید که محافظ سیبک به درستی در موقعیت خود قرار گرفته باشد. سیبک فرمان را متصل کنید.

ببندید:

- مجموعه پیچ و مهره (۶)
- مجموعه پیچ و مهره (۷)

- مهره سبک فرمان (۵)
- میل موجگیر کوتاه (۱۰)
- مهره (۹)
-

۱,۴. مجموعه "a"

دسته سیم را بست بزنید (در نقاط a و b).

۱,۴. مجموعه "b"

پیچ (۸) را ببندید.

دسته سیم را بست بزنید (در نقطه a).

۳,۴. بستن (ادامه)

احتیاط: شیلنگ ترمز را به دقت ببندید (در نقطه C).

شرکت دیجیتال خودرو (مسئولیت محدود)

اولین سامانه دیجیتال تعمیرکاران خودرو در ایران

دیسک ترمز جلو را ببندید.

احتیاط: از ضربه زدن به سنسور سرعت چرخ (۴) خودداری کنید.

بررسی کنید که سنسور سرعت چرخ جلو (۴) تمیز باشد.

ببندید:

- محافظ (۳)
- سنسور سرعت چرخ جلو (۴)
- پیچ (۲)

ابزار [6310-T1] را ببندید.

مهره (۱) را ببندید.

مهره (۱) را قفل کنید (بسته به تجهیزات).

ابزار [6310-T1] را باز کنید.

ببندید:

- پین و قفسه پلوس (بسته به تجهیزات)
- چرخ جلو
- خودرو را روی چرخ هایش قرار دهید.

دیجیتال خودرو

شرکت دیجیتال خودرو سامانه (مسئولیت محدود)

اولین سامانه دیجیتال تعمیرکاران خودرو در ایران

