

باز و بست : هوزینگ ترموستات (خروجی مایع خنک کننده موتور) (آب) / ترموستات**اخطار : رعایت نکات ایمنی و نظافت ضروری است****۱- قطعات تعویضی در تمام حالت ها (موارد) :**

تعداد	شرح
1	واشر هوزینگ ترموستات
1	اورینگ سنسوردمای مایع خنک کننده موتور
1	اورینگ ترموستات

۲- ابزار مخصوص :

شرح ابزار	کد اختصاصی	تصویر
ابزار مخصوص باز و بست بست شیلنگ	۲۴۳۰۲۰۰۳	 <p>شکل: E5AB05MT</p>

۳- باز کردن :

اتصالات باطری را جدا کنید .

باز کنید :

- در پوش موتور
- مجموعه محفظه فیلتر هوا

مایع خنک کننده موتور را تخلیه کنید .

۴- هوزینگ ترموستات (پلاستیکی) :

۴-۱- باز کنید

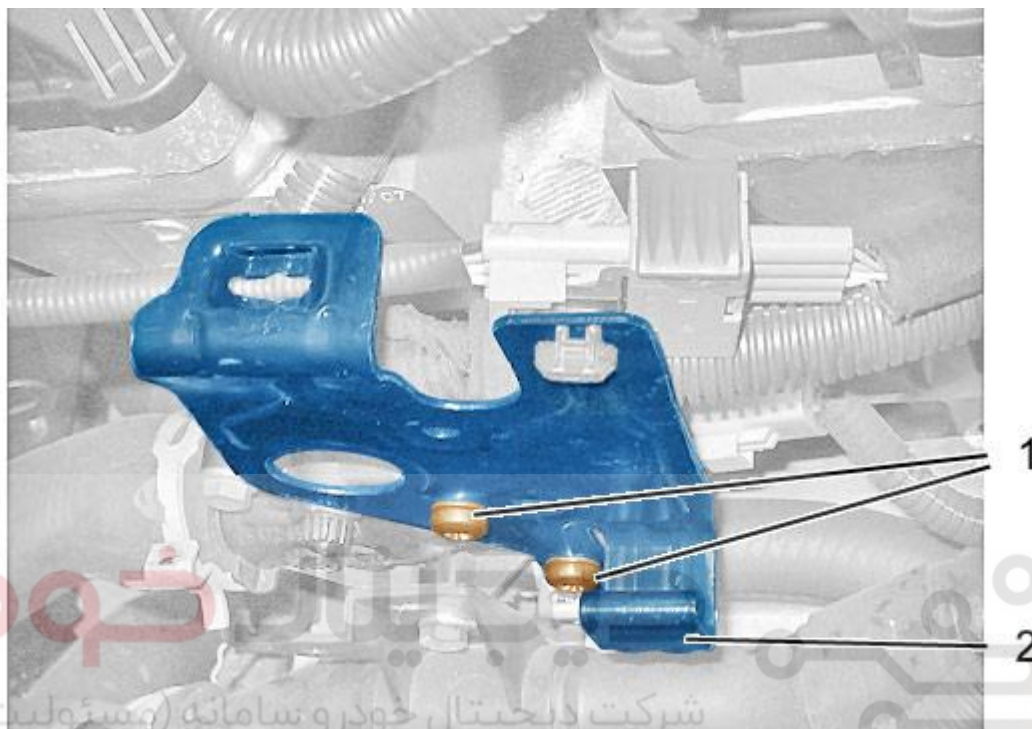

شرکت دیجیتال خودرو سامانه (مسئولیت محدود)

اولین سامانه دیجیتال تعمیرکاران خودرو در ایران

شکل: B1GG197D

پیچ های (1) را باز کنید .

پایه (2) را به همراه دسته سیم کنار بگذارید .

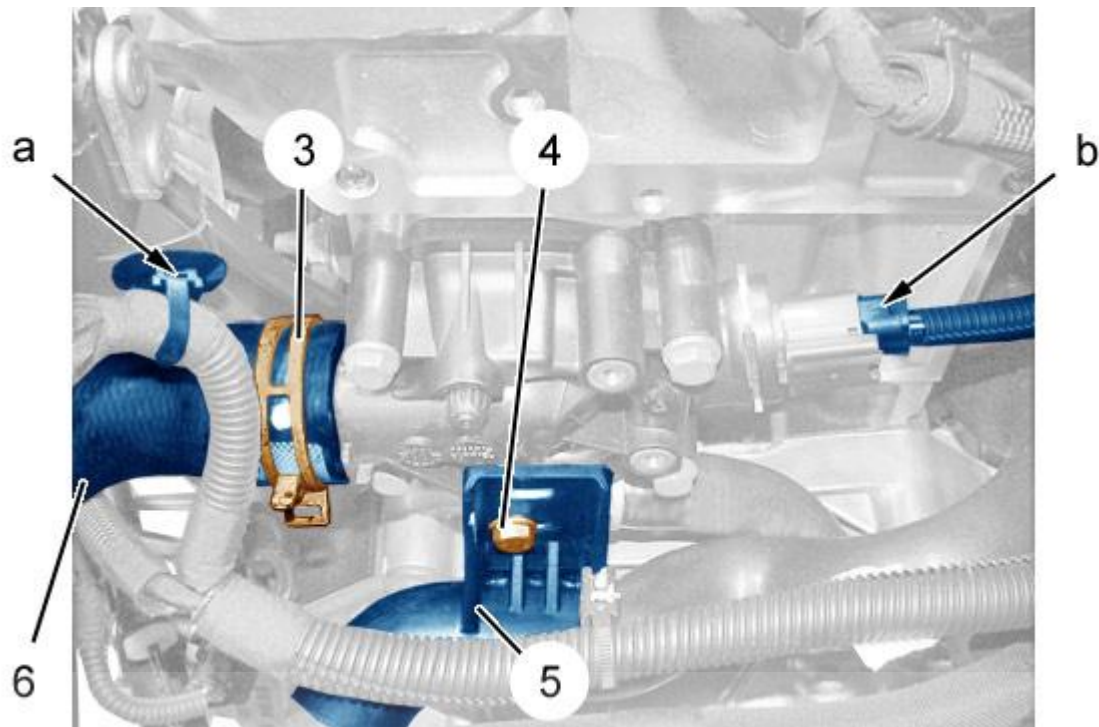

دیجیتال خودرو

شرکت دیجیتال خودرو سامانه (مسئولیت محدود)

اولین سامانه دیجیتال تعمیرکاران خودرو در ایران

شکل: B1GG198D

بست دسته سیم را باز کنید (در محل "a").

کانکتور را جدا کنید (در محل "b").

با استفاده از ابزار مخصوص باز و بست بست شیلنگ با کد اختصاصی ۲۴۳۰۲۰۰۳ ، بست (3) را شل کرده و کنار بگذارید کنید .

لوله (6) را از هوزینگ جدا کرده و کنار بگذارید .

پیچ (4) را باز کنید .

پایه (5) را کنار بگذارید .

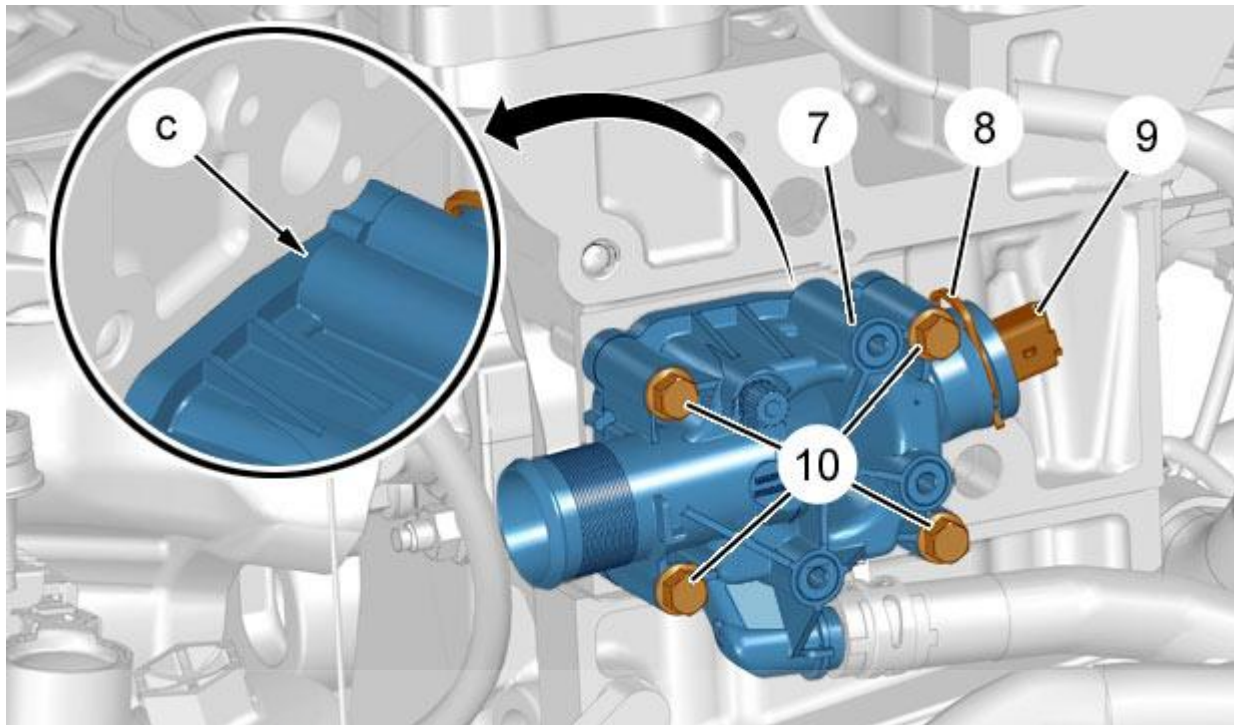

شکل: B1GG199D

احتیاط : سطوح تماس با واشرها فاقد هر گونه (نوع) اثر ضربه باشد .

احتیاط: اگر سنسور دمای مایع خنک کننده (9) به زمین برخورد کند یا به آن ضربه شدید وارد شده است ، باید

تعویض گردد .

باز کنید :

اولین سامانه دیجیتال تعمیرکاران خودرو در ایران

- بست (8)
- سنسور دمای مایع خنک کننده (9) (به همراه واشر)
- پیچ های (10)

نکته : با استفاده از پیچ گشتی تخت هوزینگ ترموستات (خروجی مایع خنک کننده موتور) (7) را جدا کنید (در محل "C") .

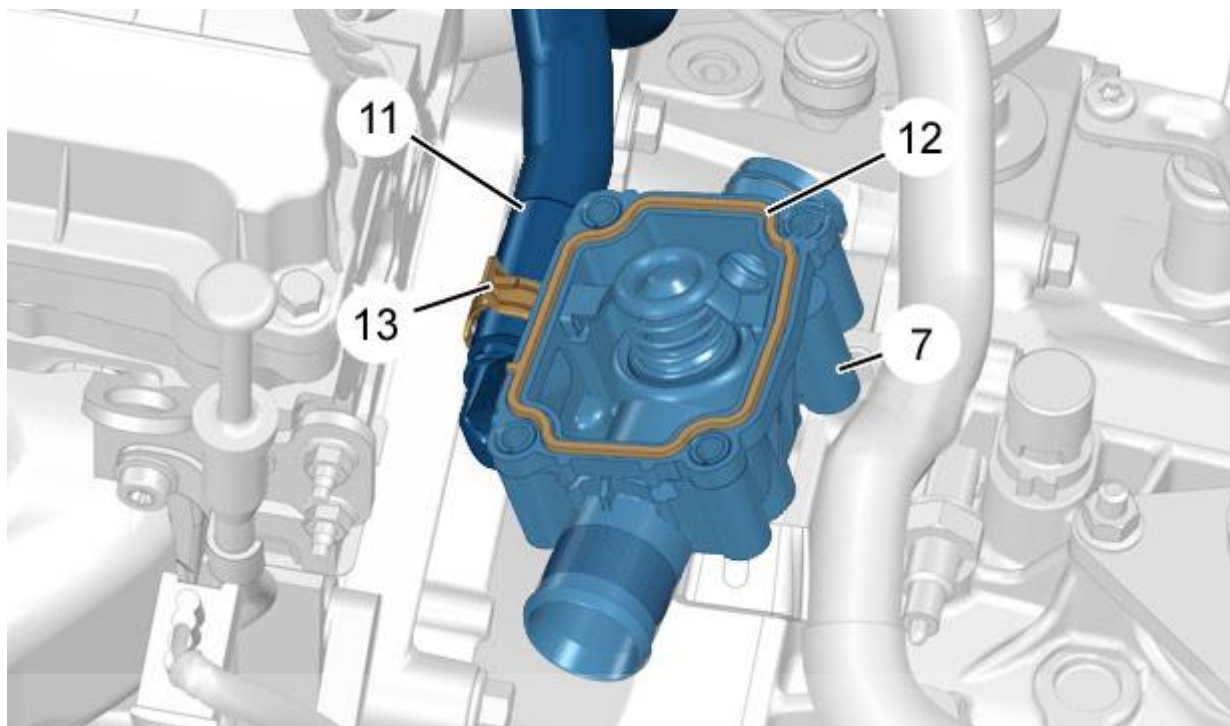

شکل: B1GG19AD

هوزینگ ترموستات (خروجی مایع خنک کننده موتور) (7) را از سرسیلندر جدا کرده و کنار بگذارید (بچرخانید).
 با استفاده از ابزار مخصوص باز و بست بست شیلنگ با کد اختصاصی ۲۴۳۰۲۰۰۳ ، بست فنری (13) را شل کنید .

لوله (11) را از هوزینگ جدا کرده و کنار بگذارید .
 باز کنید :

- ترموستات (7)
- واشر (12) روی هوزینگ ترموستات (خروجی مایع خنک کننده موتور) (7)

۲- بستن :

احتیاط : گشتاور سفت کردن مجاز را رعایت کنید .

احتیاط : وضعیت قرار گرفتن واشر (12) روی هوزینگ ترموستات (خروجی مایع خنک کننده موتور) (7) را بررسی کنید .

احتیاط : سطوح تماس واشر را با استفاده از مواد رسوب زدا مورد تأیید تمیز کنید. ابزار برنده یا ساینده استفاده نکنید . سطوح تماس با واشرها فاقد هر گونه (نوع) اثر ضربه باشد .

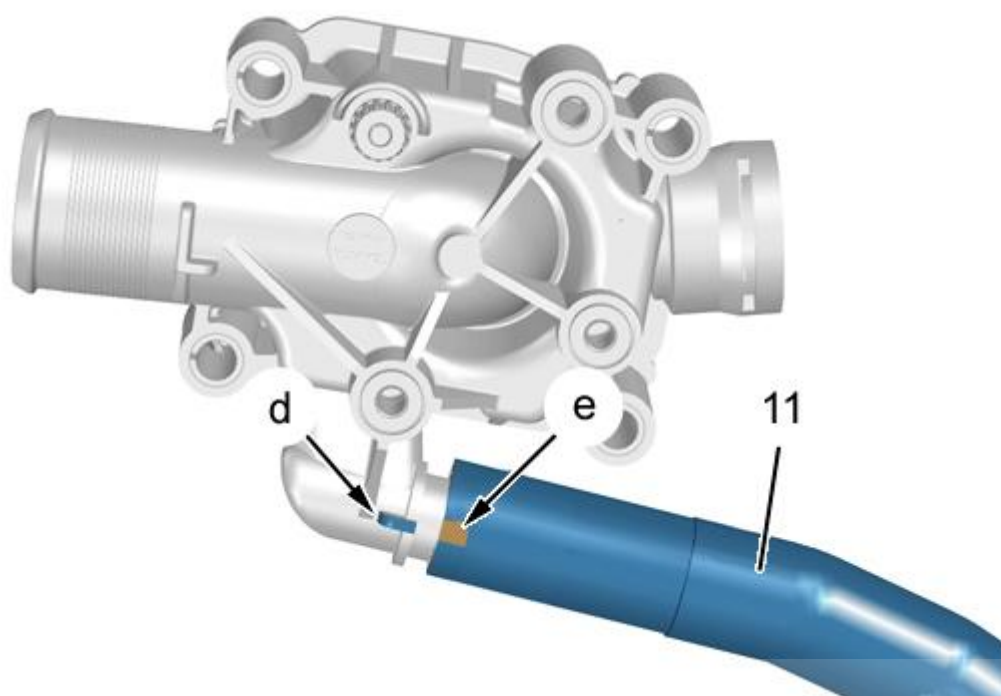

شکل: B1GG19BD

احتیاط : علائم را در یک راستا قرار دهید (در محل "d", "e").

شرکت دیجیتال خودرو سامانه (مسئولیت محدود)

لوله (11) را جابزنید .

با استفاده از ابزار مخصوص باز و بست بست شیلنگ با کد اختصاصی ۲۴۳۰۲۰۰۳، بست فنری (13) را جابزنید .

بیندید :

• هوزینگ ترموستات (خروجی مایع خنک کننده موتور) (7) با یک واشر جدید (12)

• پیچ های (10)

لوله (6) را جابزنید .

با استفاده از ابزار مخصوص باز و بست بست شیلنگ با کد اختصاصی ۲۴۳۰۲۰۰۳ ، بست (3) را جابزنید .

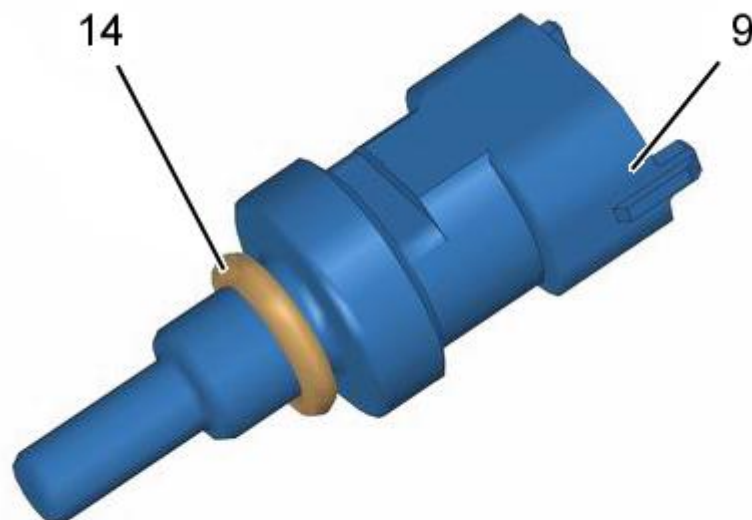

شکل: B1GG19CD

احتیاط : احتیاط : اورینگ (14) سنسور(حسگر) دمای مایع خنک کننده موتور (9) را با یک اورینگ (واشر) آغشته به مایع خنک کننده موتور تأیید شده توسط کارخانه تعویض کنید

احتیاط : تمیز بودن محل قرار گرفتن سنسور(حسگر) دمای مایع خنک کننده موتور (9) را بررسی کنید.

احتیاط : سنسور(حسگر) دمای مایع خنک کننده موتور (9) معیوب یا دارای ظاهر معیوب را استفاده نکنید

احتیاط : هنگام بستن روی هوزینگ ترموستات (7) از کانکتور سنسور دمای مایع خنک کننده موتور (9)

محافظت کنید . سنسور دمای مایع خنک کننده موتور(9) باید طوری قرار گیرد که آبندی آن از هیچ طریقی معیوب نگردد .

احتیاط : سنسور(حسگر) دمای مایع خنک کننده موتور(9) باید بدون آغشته شدن روی آن به هیچ گونه مایع خنک کننده (ضد یخ) یا روغن بسته شود .

ببندید :

• سنسور(حسگر) دمای مایع خنک کننده موتور(9) همراه اورینگ جدید (14)

• خار (8)

کانکتور را جابزنید (در محل "b").

ببندید:

- پایه (5)
- پیچ (4)

بست دسته سیم را جایزینید (در محل "a").

ببندید :

- مجموعه پایه (2) را به همراه دسته سیم
- پیچ های (1)

۵- هوزینگ ترموستات (خروجی مایع خنک کننده موتور) (آلومینیومی) :

۵-۱- باز کردن

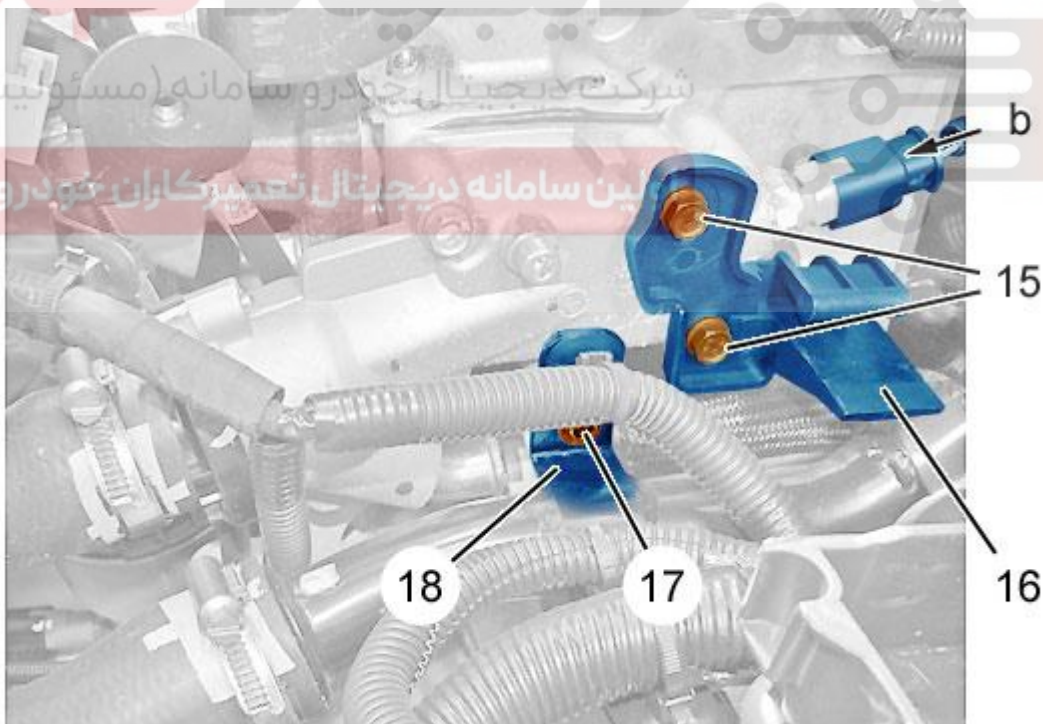

شکل : B1GG19DD

کانکتور را جدا کنید (در محل "b").

باز کنید :

- پیچ های (15)
- پایه (16)
- پیچ (17)

پایه (18) را کنار بگذارید .

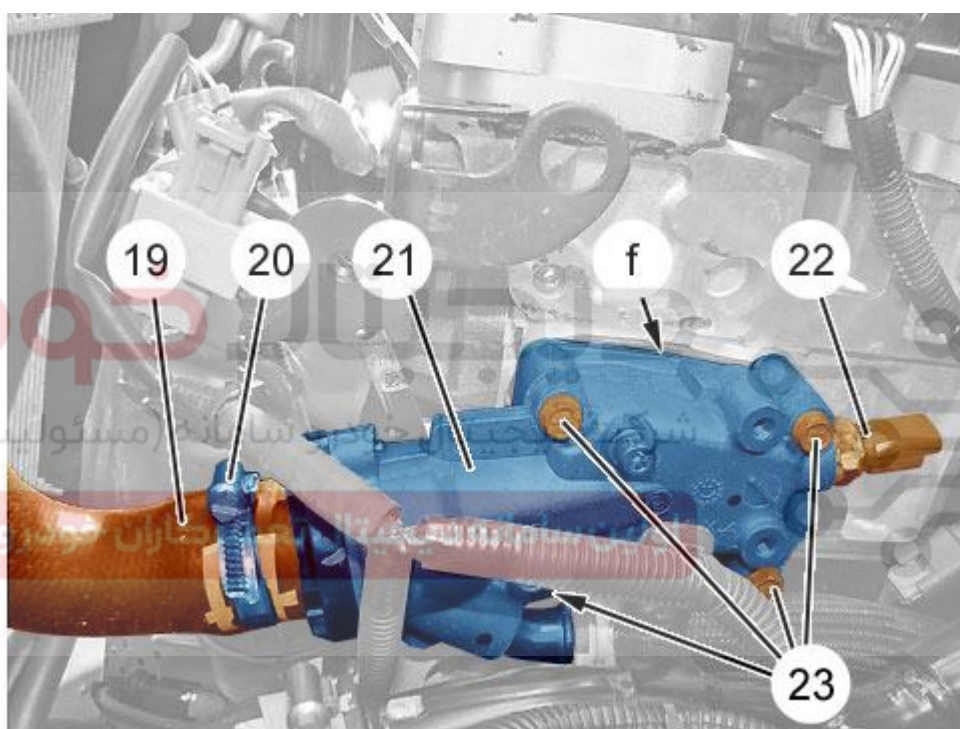

شکل: B1GG19ED

احتیاط : از ابزاری که می تواند سنسوردمای مایع خنک کننده موتور و سطح تماس آنرا در عملیات باز کردن – بستن معیوب کند ، استفاده نکنید .

احتیاط : اگر سنسوردمای مایع خنک کننده موتوره زمین برخورد کند یا به آن ضربه شدیدی وارد شده ، باید تعویض گردد .

احتیاط : سنسور(حسگر) دمای مایع خنک کننده موتور جهت تکیه گاه در زمان انجام عملیات استفاده نکنید.

بست (20) را شل کنید .

لوله (19) را از هوزینگ جدا کرده و کنار بگذارید .

باز کنید :

- سنسور دمای مایع خنک کننده موتور (22)
- پیچ های (23)

نکته : با استفاده از پیچ گشتی تخت (در محل "f") هوزینگ ترموستات (21) را جدا کنید .

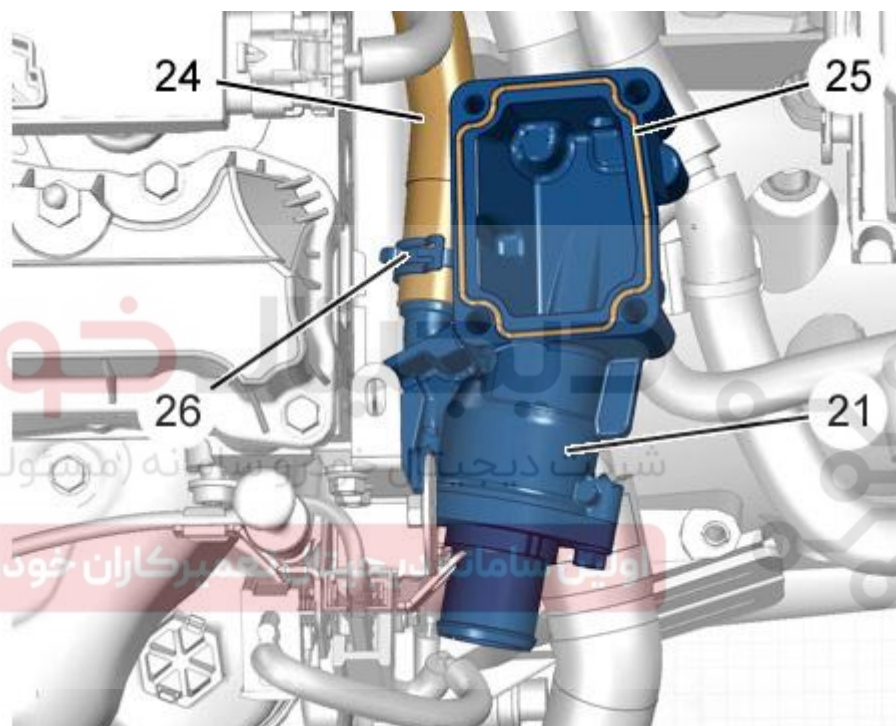

شکل : B1GG19FD

احتیاط : قبل از جدا کردن لوله (24) موقعیت آنرا علامت گذاری کنید .

هوزینگ ترموستات (21) را از سرسیلندر جدا کرده و کنار بگذارید.

با استفاده از ابزار مخصوص باز و بست بست شیلنگ با کد اختصاصی ۲۴۳۰۲۰۰۳ ، بست (26) را شل کنید .

لوله (24) را از هوزینگ ترموستات جدا کنید .

باز کنید :

- واشر (25) روی هوزینگ ترموستات (21)
- ترموستات (21)

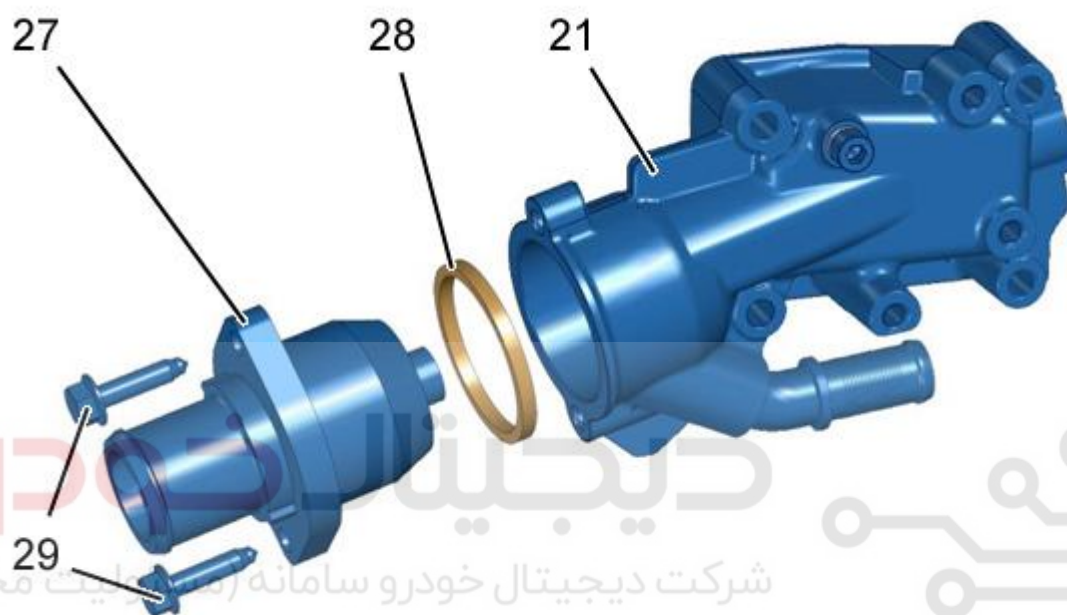

شکل: B1GG19GD

قطعات زیر را باز کنید :

- پیچ های (29)
- ترموستات (27)
- واشر (28)

۵-۲-بستن



احتیاط : گشتاور سفت کردن مجاز را رعایت کنید .

احتیاط : وضعیت قرار گرفتن واشر (25) روی هوزینگ ترموستات (21) را بررسی کنید .

احتیاط : ابتدا هوزینگ ترموستات (21) با واشر آبندی (25) و سپس سنسور (حسگر) دمای مایع خنک کننده موتور (22) را ببندید.

قطعات زیر را ببندید :

- واشر ترموستات (28) (جدید)

- ترموستات (27) روی هوزینگ ترموستات (21)

- پیچ های (29)

احتیاط : علامت گذاری هنگام جدا کردن لوله (24) را هم راستا کرده و آنرا جابزنید.

لوله (24) را روی هوزینگ ترموستات جابزنید .

با استفاده از ابزار مخصوص باز و بست بست شیلنگ با کد اختصاصی ۲۴۳۰۲۰۰۳، بست (26) را جابزنید.

دیجیتال خودرو

شرکت دیجیتال خودرو سامانه (مسئولیت محدود)

- هوزینگ ترموستات (21) با یک واشر جدید (25)

اولین سامانه دیجیتال تعمیرکاران خودرو در ایران

- پیچ های (23)

لوله (19) را متصل کنید.

بست (20) را سفت کنید.

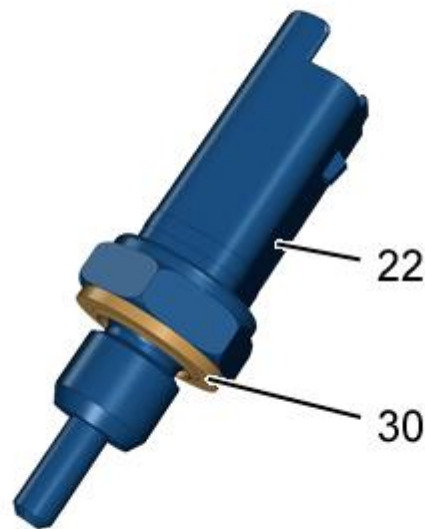

شکل : B1GG19HD

احتیاط : تمیز بودن محل قرار گرفتن سنسور دمای مایع خنک کننده موتور را بررسی کنید.

احتیاط : سنسور دمای مایع خنک کننده موتور (22) معیوب یا دارای ظاهر معیوب را استفاده نکنید.

احتیاط : سنسور (حسگر) دمای مایع خنک کننده موتور (22) باید بدون آغشته شدن روی آن به هیچ گونه مایع خنک کننده (ضد یخ) یا روغن بسته شود.

سنسور دمای مایع خنک کننده موتور (22) همراه اورینگ جدید (30) ببندید.

کانکتور را جابزنید (در محل "b").

ببندید :

- پایه (18)
- پیچ (17)
- پایه (16)
- پیچ های (15)

۶- ترموستات روی هوزینگ (خروجی مایع خنک کننده موتور) (پلاستیکی) :

نکته : ترموستات روی هوزینگ پلاستیکی (7) جداگانه بفروش نمیرسد ، در صورت لزوم هوزینگ پلاستیکی (7) را تعویض کنید . به بخش 4.1, 4.2 مراجعه کنید.

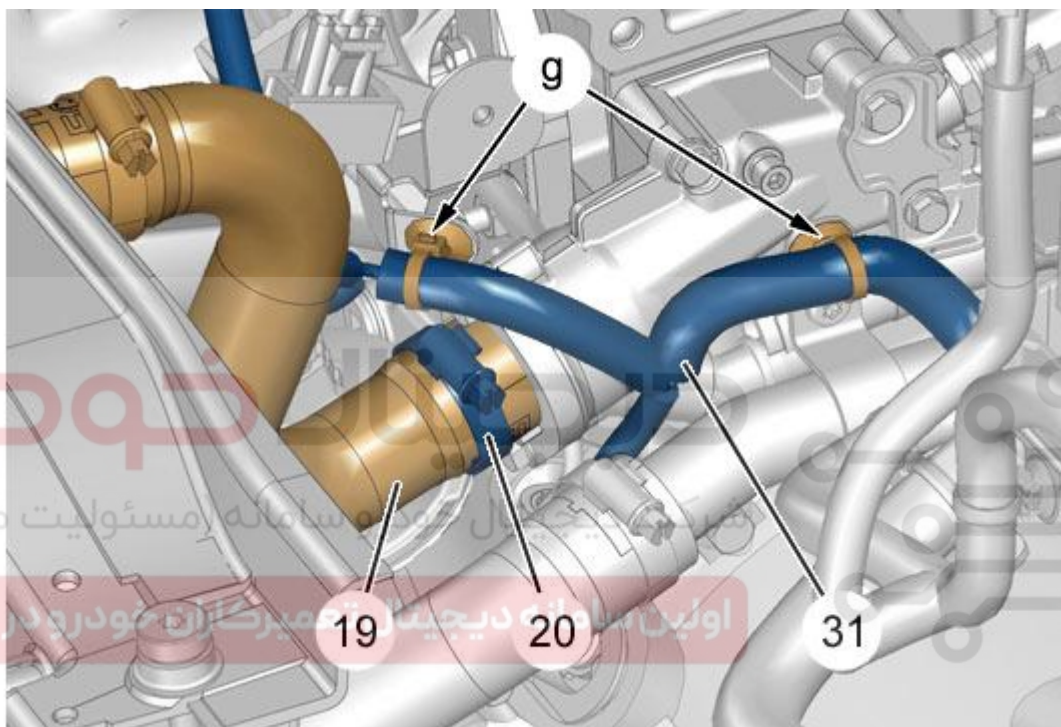
۷- ترموستات روی هوزینگ (خروجی مایع خنک کننده موتور) (آلومینیومی) :**۷-۱- باز کردن**

شکل: B1GG19ID

بست دسته سیم (31) را باز کنید (در محل "g").

دسته سیم (31) را کنار بگذارید.

بست (20) را شل کنید .

لوله (19) را جدا کرده و کنار بگذارید.

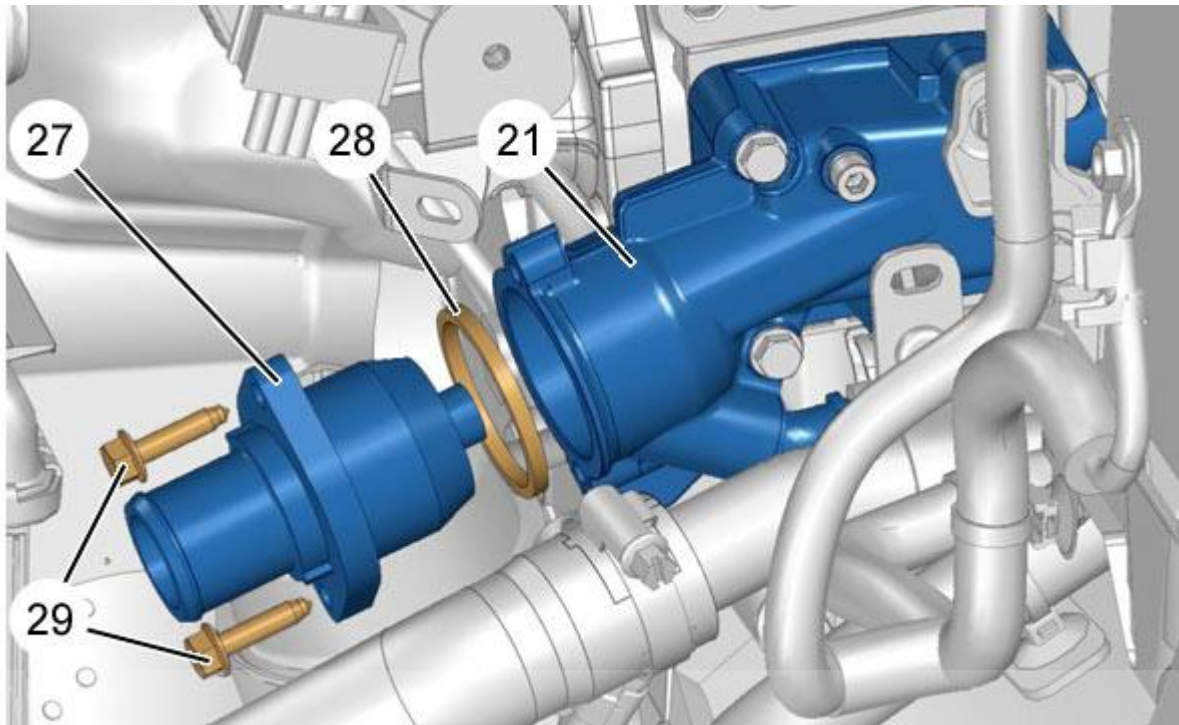

دیجیتال خودرو

شرکت دیجیتال خودرو سامانه (مسئولیت محدود)

اولین سامانه دیجیتال تعمیرکاران خودرو در ایران

شکل: B1GG19JD

باز کنید :

- پیچ های (29)
- ترموستات (27) از هوزینگ ترموستات (21)
- واشر (28)

۷-۲-بستن

احتیاط : گشتاور سفت کردن مجاز را رعایت کنید .
قطعات زیر را ببندید :

- واشر ترموستات (28) (جدید)
- ترموستات (27) روی هوزینگ ترموستات (21)
- پیچ های (29)
- لوله (19) را جابزینید .
- بست (20) را سفت کنید .

دسته سیم (31) را در محل مربوطه قرار دهید.

بست دسته سیم (31) را محکم کنید (در محل "g").

۸- بستن :

احتیاط : مایع خنک کننده موتور تأیید شده توسط کار خانه استفاده کنید .

سیستم خنک کاری موتور را پر کرده و هوا گیری کنید .

نکته : عدم وجود نشتی را بررسی کنید .

ببندید :

- مجموعه محفظه فیلتر هوا
- در پوش موتور

احتیاط : عملیات مورد نیاز را بعد از اتصال مجدد باتری انجام دهید.

اتصالات باتری را متصل کنید .

دیجیتال خودرو

شرکت دیجیتال خودرو سامانه (مسئولیت محدود)

اولین سامانه دیجیتال تعمیرکاران خودرو در ایران

