

دستگاه عیب یاب و پر کردن سیستم خنک کننده: استفاده



توجه، این دستورالعمل شامل یک یا چند هشدار است



ابزار مخصوص مورد نیاز	
24418004	دستگاه عیب یاب و پر کردن - هواگیری مدار سیستم خنک کننده.

قبل از هرگونه عملیات بر روی خودروی مجهز به سیستم Stop & Start، حتماً دستورالعمل‌های ایمنی را رعایت کنید (به خودرو: احتیاط‌های لازم برای انجام تعمیرات رجوع کنید).

هشدار



توصیف ابزار 24418004



دیجیتال خودرو

شرکت دیجیتال خودرو سامانه (مسئولیت محدود)

اولین سامانه دیجیتال تعمیرکاران خودرو در ایران

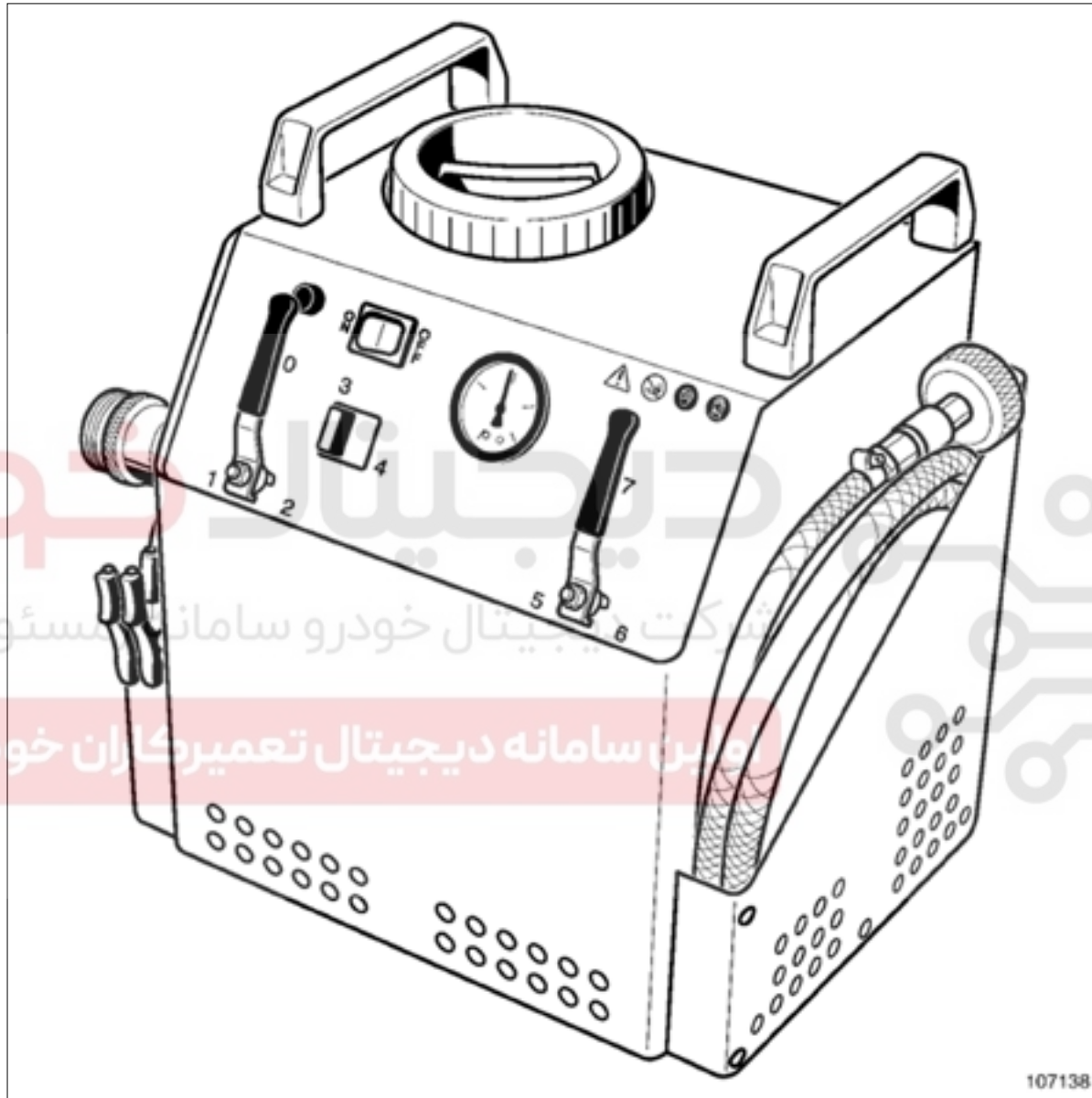

دیجیتال خودرو
شرکت دیجیتال خودرو سامانه مسئولیت محدود)
سامانه دیجیتال تعمیرکاران خودرو در ایران

اهرم کنترل اتصال بین سیستم خنک کننده خودرو و ابزار 24418004	(1)
فشارسنج	(2)
اهرم کنترل انتخاب ورودی و خروجی هوای پمپ الکتریکی	(3)
اهرم انتخاب ایجاد فشار یا خلاء	(4)
تغذیه الکتریکی	(5)
اتصال برای درپوش منبع انبساط مایع خنک کننده	(6)
فیوز محافظ پمپ الکتریکی	(7)
کلید روشن/خاموش کردن پمپ الکتریکی	(8)
لوله اتصال بین مدار سیستم خنک کننده خودرو و ابزار 24418004	(9)

دیجیتال خودرو

شرکت دیجیتال خودرو سامانه (مسئولیت محدود)

اولین سامانه دیجیتال تعمیرکاران خودرو در ایران

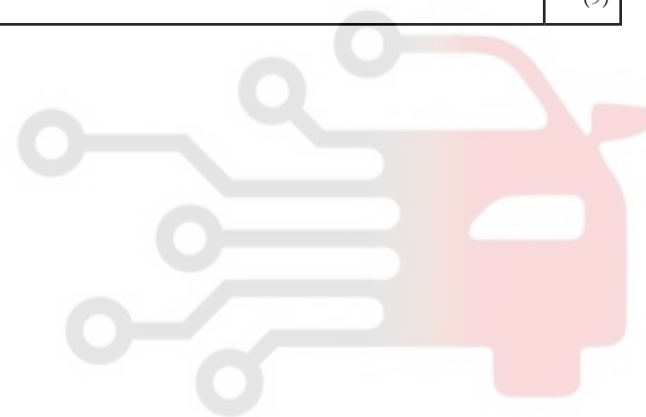

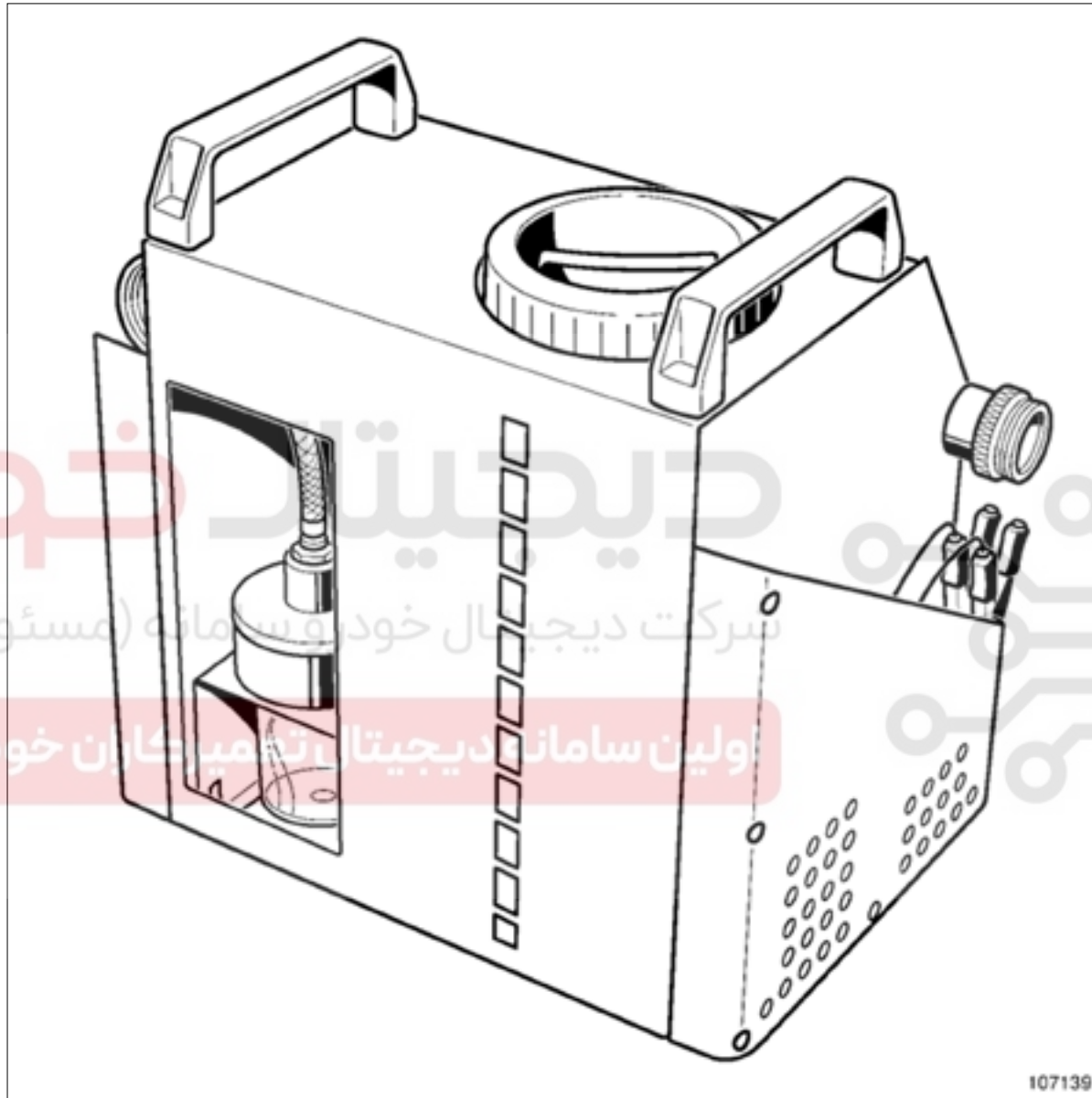

دیجیتال خودرو

شرکت دیجیتال خودرو سامانه (مسئولیت محدود)

ولین سامانه دیجیتال تعمیرکاران خودرو در ایران

(10)	مخزن تصفیه
(11)	نمایشگر سطح مایع خنک کننده در مخزن
(12)	مجرای پر کردن مخزن

۱. عیب یابی مدار سیستم خنک کننده موتور

توجه



عدم رعایت روش زیر ممکن است باعث تخریب موتور گردد.

۱- عیب یابی درپوش منبع انبساط مایع خنک کننده

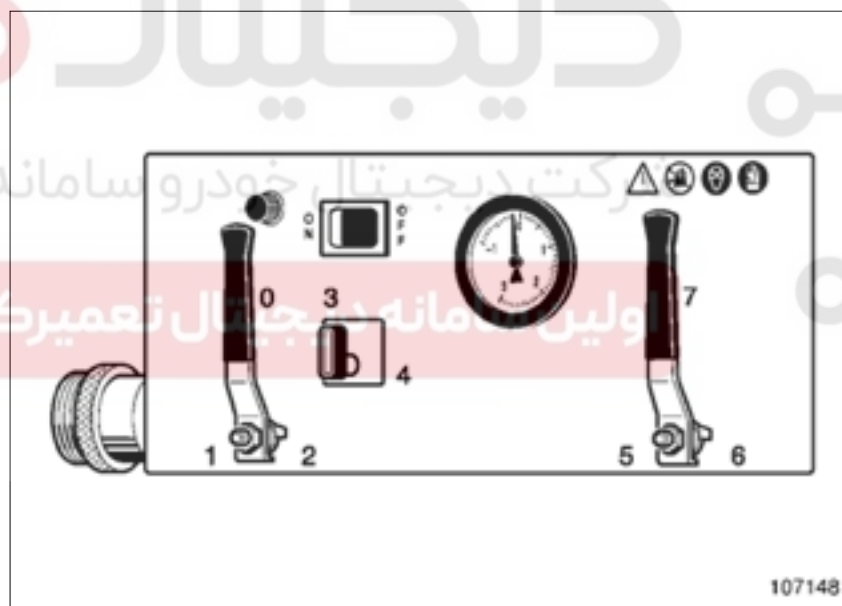

اجزاء زیر را در موقعیت تعیین شده قرار دهید:

اهرم (۱) روی "۰"

اهرم (۲) روی "۳"

اهرم (۳) روی "۷"

کلید روشن/خاموش (۴) بر روی "OFF".

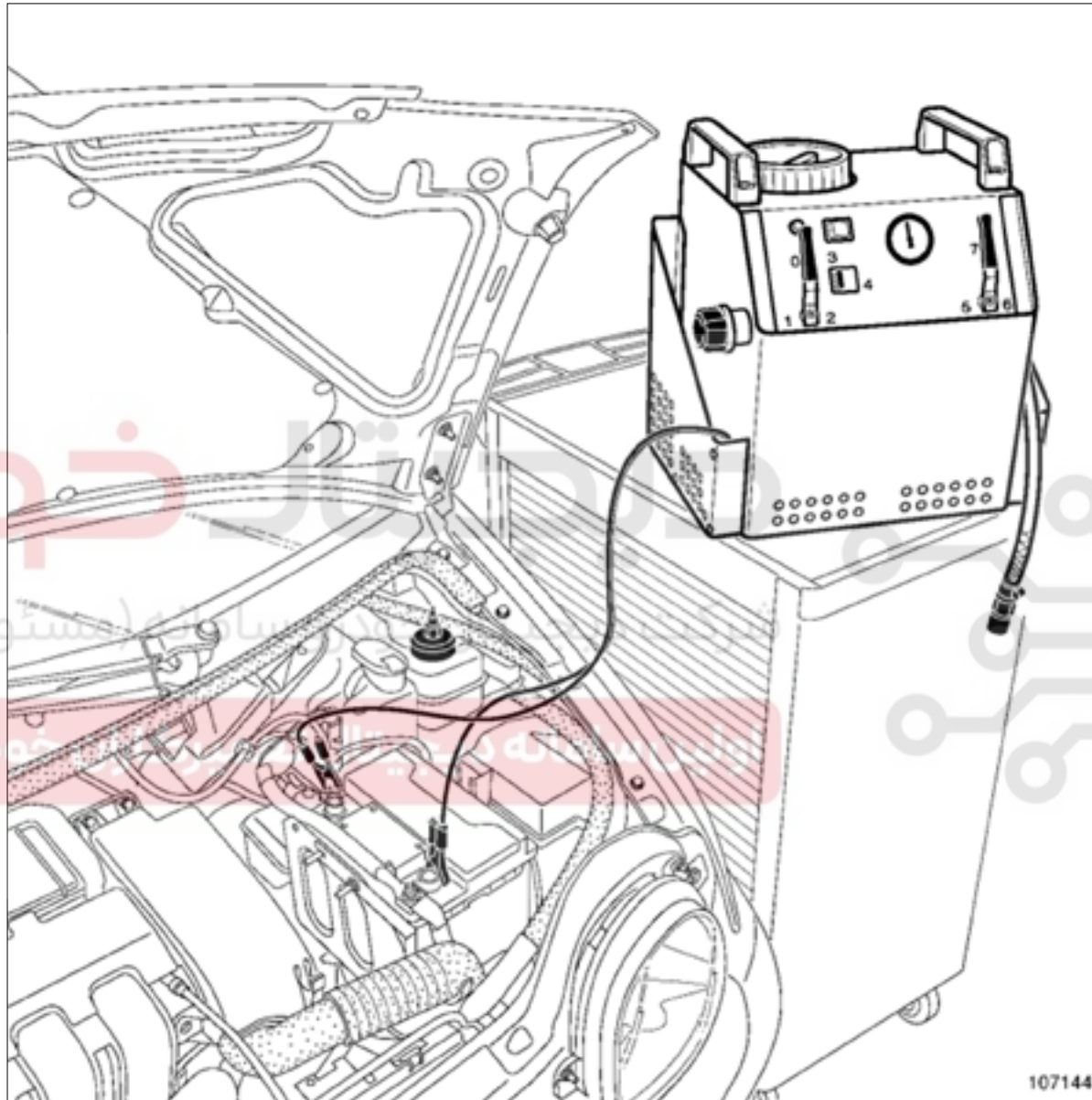

107144

قطعات زیر را ببندید:

درپوش منبع انبساط مایع خنک کننده در محل (۵) بر روی دستگاه عیب‌یاب و پر کردن - هواگیری مدار سیستم خنک کننده (Mot. 1700).
درپوش تبدیل (۶) (بدون لوله) بر روی مخزن انبساط مایع خنک کننده خودرو.

سیم ها را با رعایت موقعیت قطب ها بر روی باتری وصل کنید.

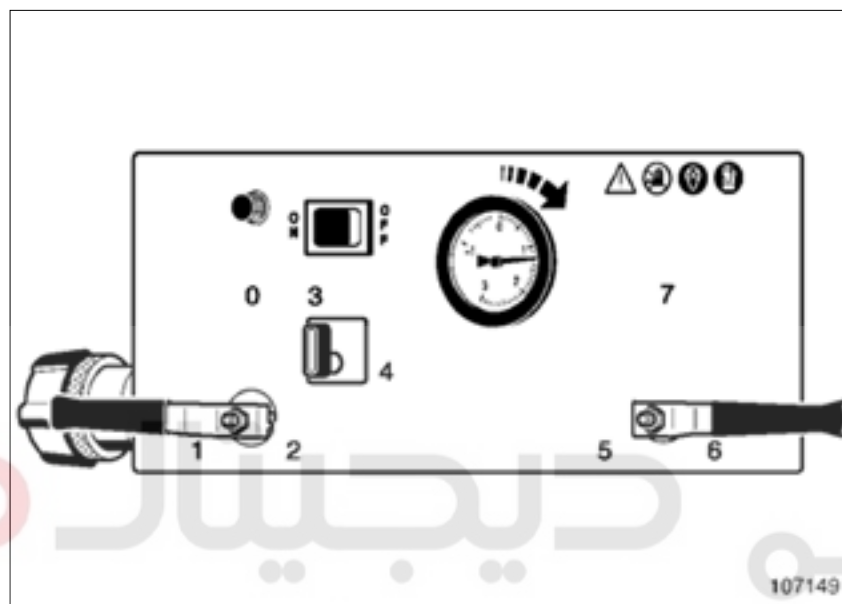

دیجیتال خودرو

شرکت دیجیتال خودرو سامانه (مسئولیت محدود)

اولین سامانه دیجیتال تعمیرکاران خودرو در ایران

اجزاء زیر را در موقعیت تعیین شده قرار دهید:

اهرم (۱) روی "۱"

اهرم (۳) روی "۶"

کلید روشن/خاموش (۴) بر روی "ON".

تذکر:

عقربه فشار سنج باید فشار را نشان دهد و بر روی مقدار کالیبراسیون سوپاپ درپوش منبع انبساط مایع خنک کننده تثبیت شود.

اگر عقربه مقدار کالیبراسیون را نشان ندهد یا 2 bar از آن تجاوز نماید، درپوش منبع انبساط مایع خنک کننده را تعویض کنید زیرا کالیبراسیون صحیح نیست.

کلید روشن/خاموش (۴) را روی "OFF" قرار دهید.

تذکر:

عقربه فشارسنج باید روی مقدار کالیبراسیون سوپاپ درپوش منبع انبساط مایع خنک کننده ثابت بماند. در صورتی که عقربه دوباره پایین بیاید، درپوش منبع

انبساط مایع خنک کننده را به دلیل وجود نشی تعویض کنید.

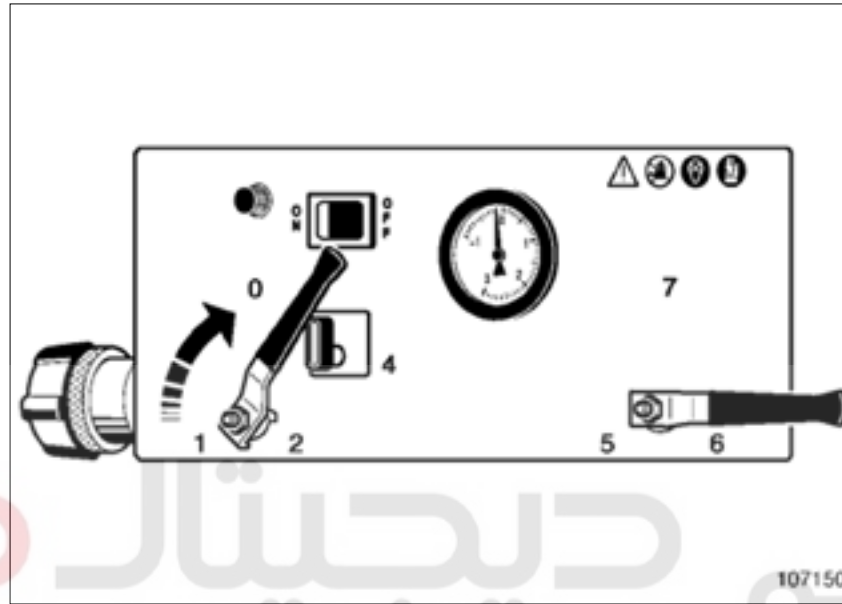

با چرخاندن اهرم کنترل (۱) در جهت نشان داده شده توسط فلش، فشار را پایین بیاورید.

دیجیتال خودرو
شرکت دیجیتال خودرو سامانه (مسئولیت محدود)

اولین سامانه دیجیتال تعمیرکاران خودرو در ایران



۲. عیب یابی مدار سیستم خنک کننده موتور

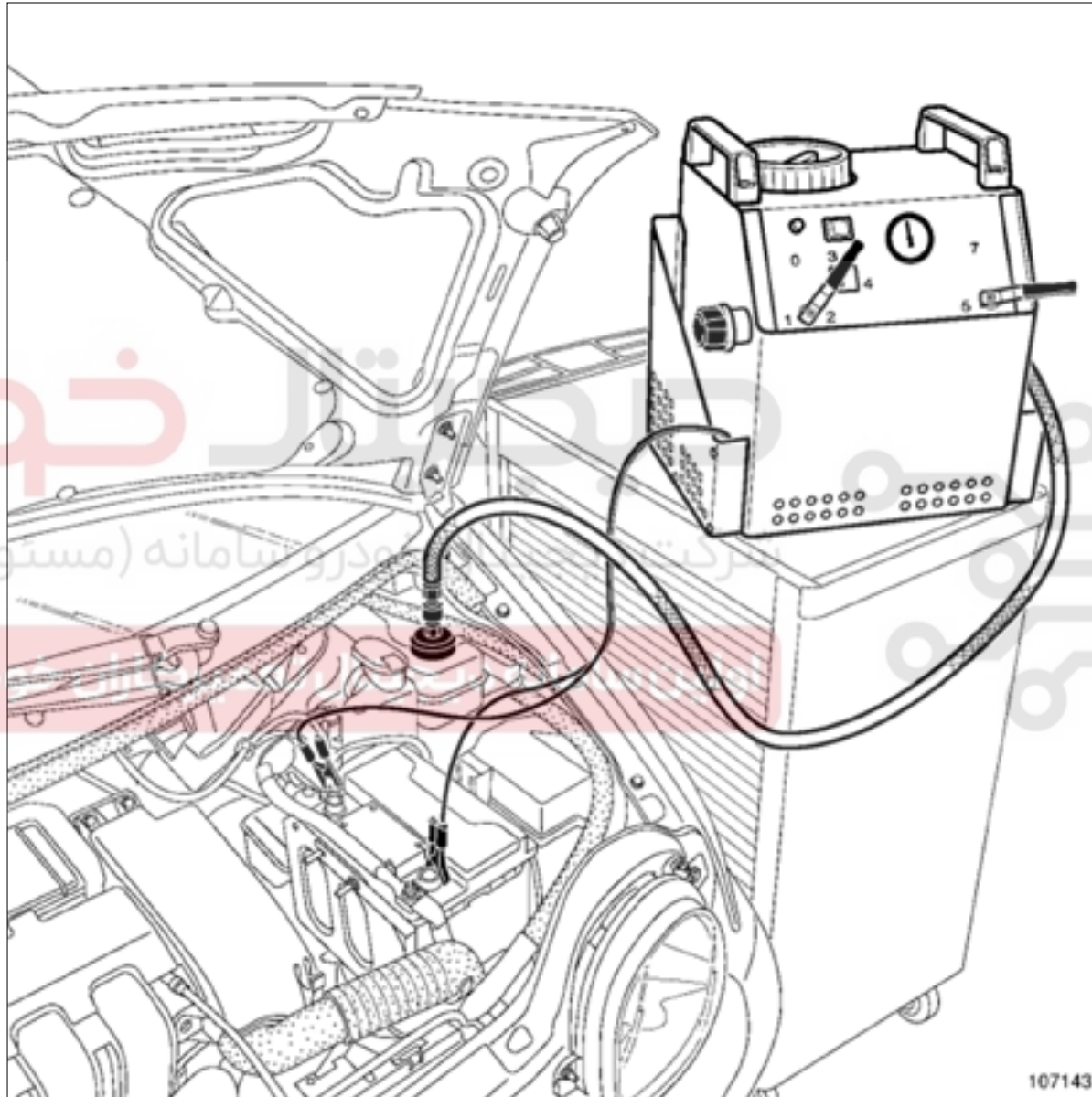

لوله دستگاه عیب یاب و پر کردن - هواگیری مدار سیستم خنک کننده (24418004) را به درپوش تبدیل وصل کنید.

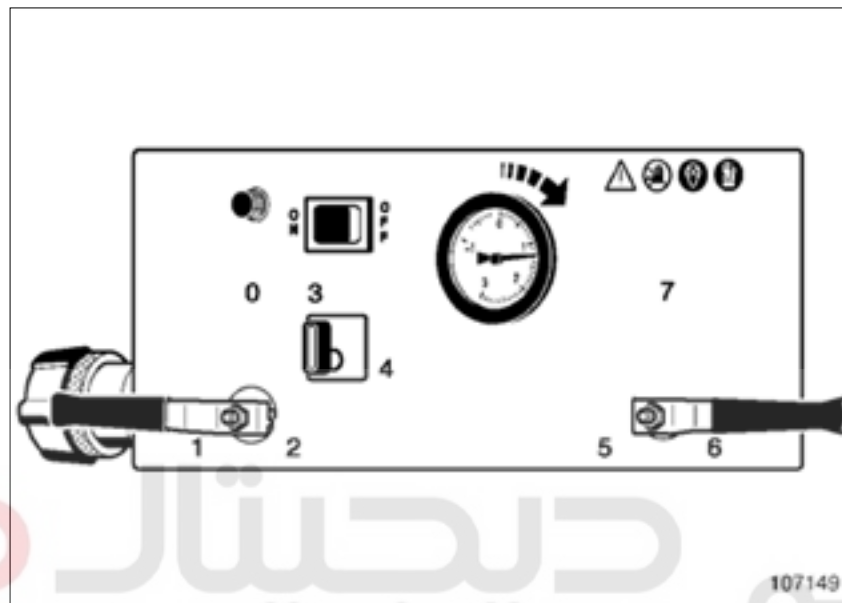

اجزاء زیر را در موقعیت تعیین شده قرار دهید:

اهرم (۱) روی "۱"،

اهرم (۳) روی "۶"،

کلید روشن/خاموش (۴) بر روی "ON".

تذکر:

عقربه فشار سنج باید فشار را نشان دهد و بر روی مقدار کالیبراسیون سوپاپ درپوش منبع انبساط مایع خنک کننده تثبیت شود.

کلید روشن/خاموش (۴) را روی "OFF" قرار دهید.



دیجیتال خودرو

شرکت دیجیتال خودرو سامانه (مسئولیت محدود)

اولین سامانه دیجیتال تعمیرکاران خودرو در ایران

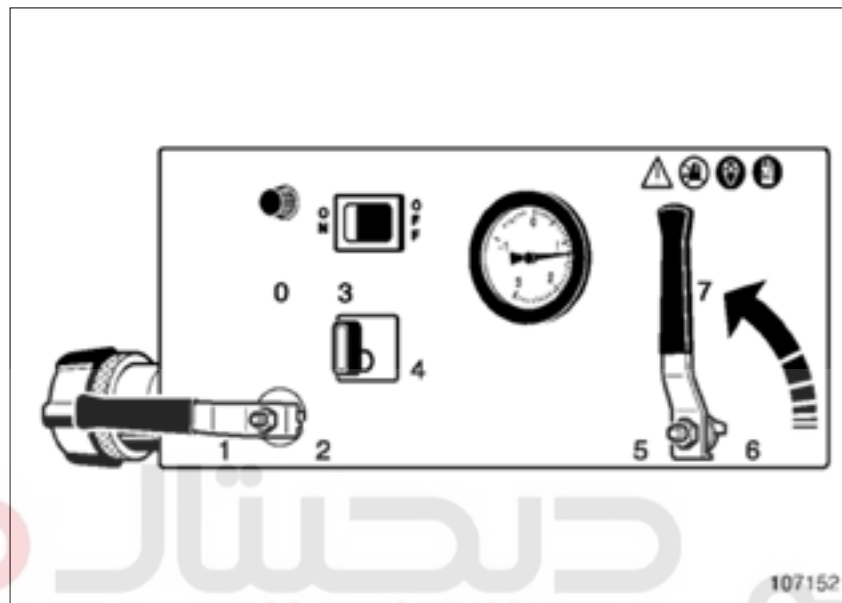

دیجیتال خودرو

شرکت دیجیتال خودرو سامانه (مسئولیت محدود)

عقربه فشارسنج باید ثابت بماند. در غیر این صورت، وجود نشستی در مدار سیستم خنک کننده را بررسی و تعمیر نمایید.

پس از تعمیرات، مدار سیستم خنک کننده را تحت فشار قرار دهید (با شروع مجدد عملیات قبلی).

اولین سامانه دیجیتال تعمیرکاران خودرو در ایران

اهم (۳) را روی "۷" قرار دهید.

تذکر:



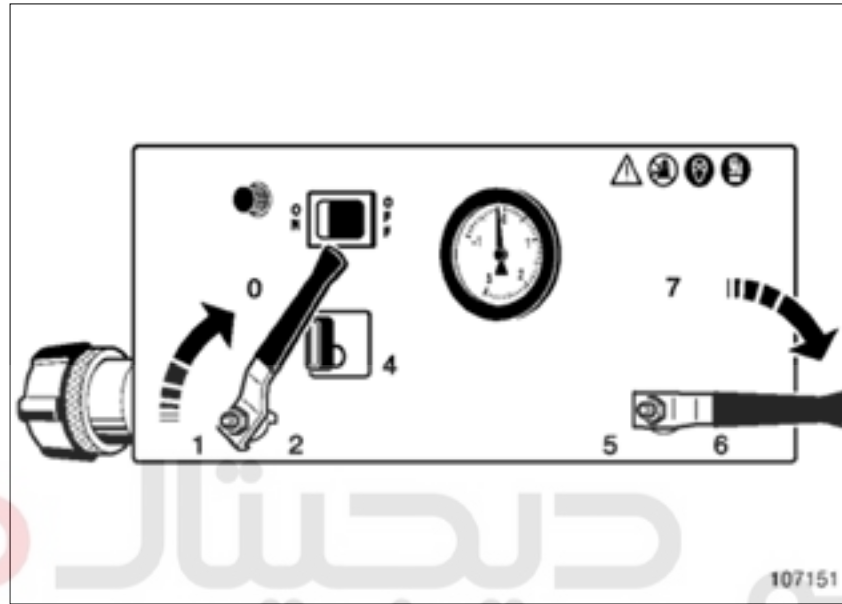

دیجیتال خودرو

شرکت دیجیتال خودرو سامانه (مسئولیت محدود) اهرم (۳) را روی "۶" قرار دهید، فشار را با چرخاندن اهرم کنترل (۱) در جهت نشان داده شده توسط فلش، به تدریج پایین بیاورید.

اولین سامانه دیجیتال تعمیرکاران خودرو در ایران

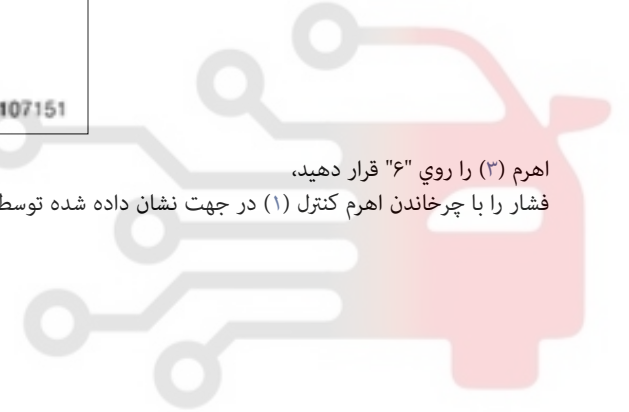

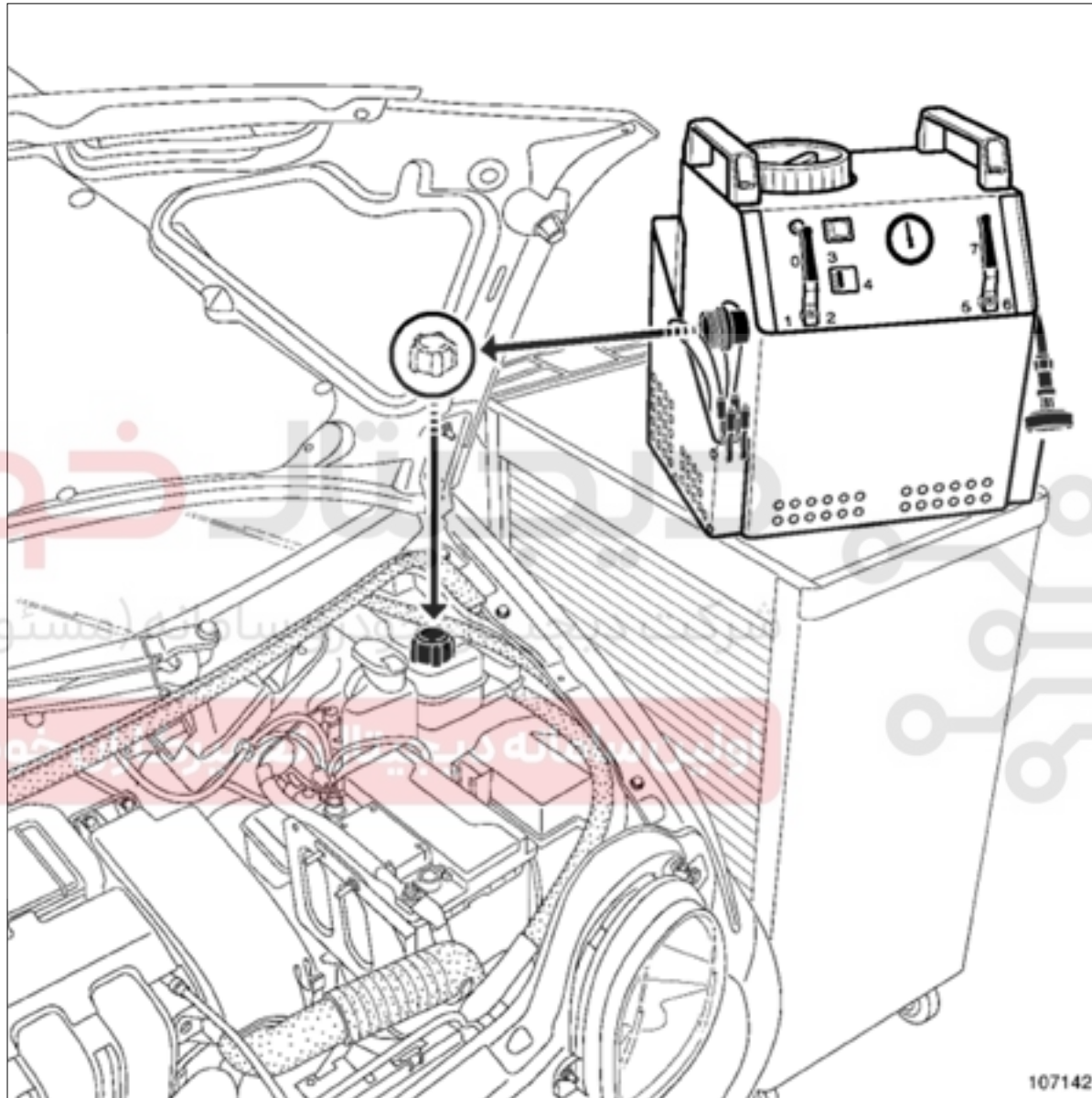

دستگاه عیب یاب و پر کردن - هواگیری مدار سیستم خنک کننده (24418004) را از خودرو جدا کنید.
درپوش منبع انبساط مایع خنک کننده را نصب کنید.

۲. پر کردن مدار سیستم خنک کننده

عملیات پر کردن می‌تواند پس از تخلیه کامل یا قسمتی از مدار سیستم خنک کننده انجام شود، و به باز کردن پیچ‌های هواگیری نیاز ندارد. پر کردن از طریق تخلیه فشار مدار سیستم خنک کننده انجام می‌شود.

توجه

عدم رعایت روش زیر ممکن است باعث تخریب موتور گردد.



۱- ایجاد خلاء در سیستم خنک کننده

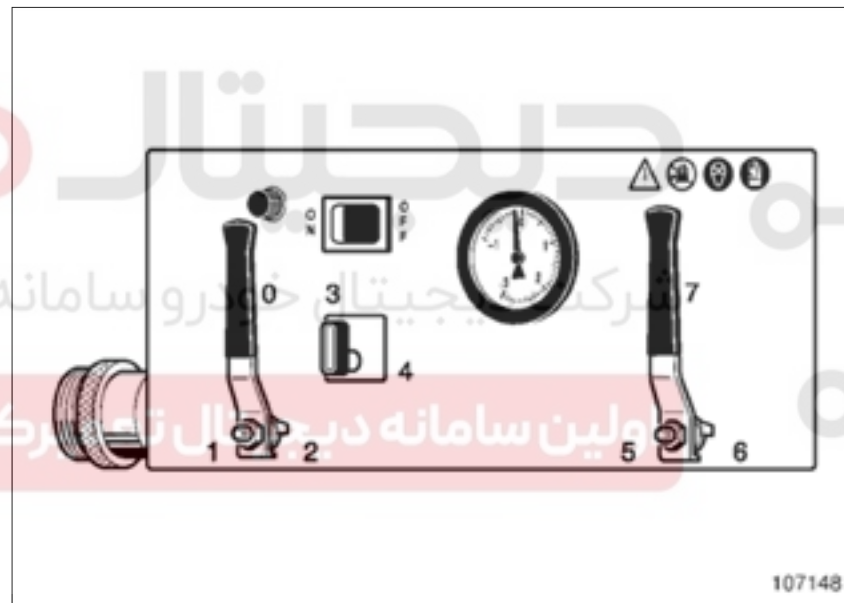

اجزاء زیر را در موقعیت تعیین شده قرار دهید:

اهرم (۱) روی "۰"

اهرم (۲) روی "۳"

اهرم (۳) روی "۷"

کلید روشن/خاموش (۴) بروی "OFF".

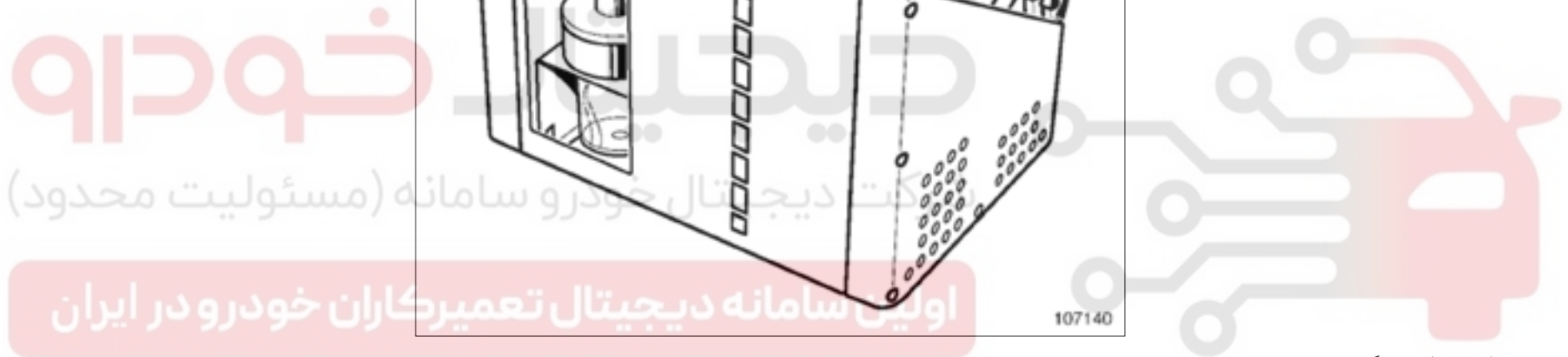
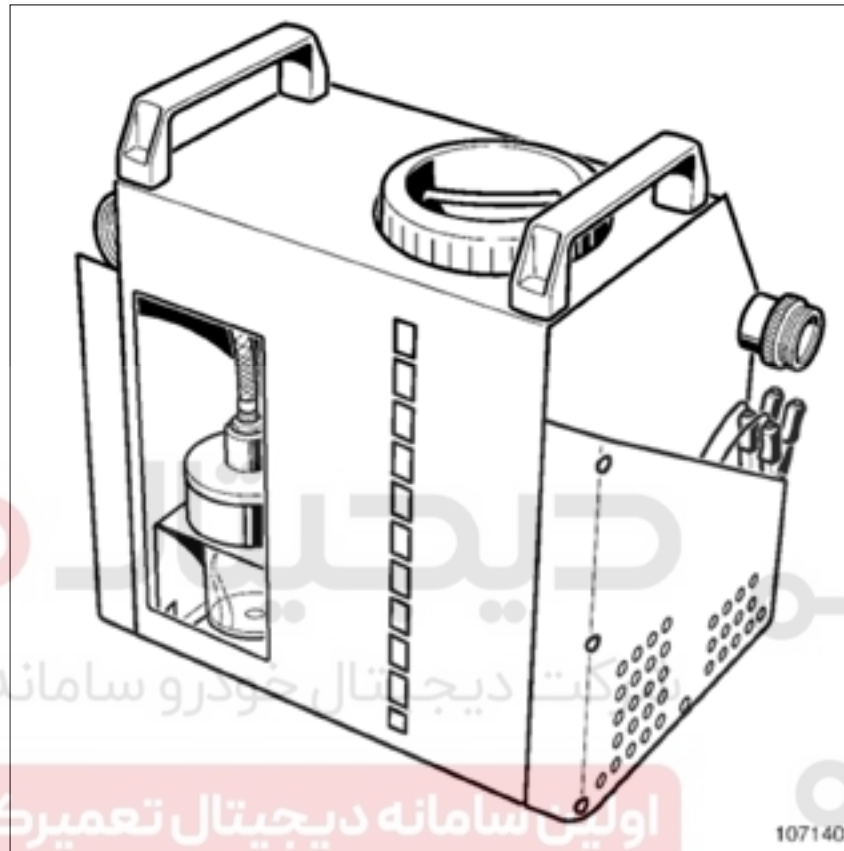

موارد زیر را بررسی کنید:

مخزن تصفیه (۵) خالی باشد،

میزان مایع خنک کننده در مخزن دستگاه عیب‌یاب و پر کردن - هواگیری مدار سیستم خنک کننده (24418004) کافی باشد.

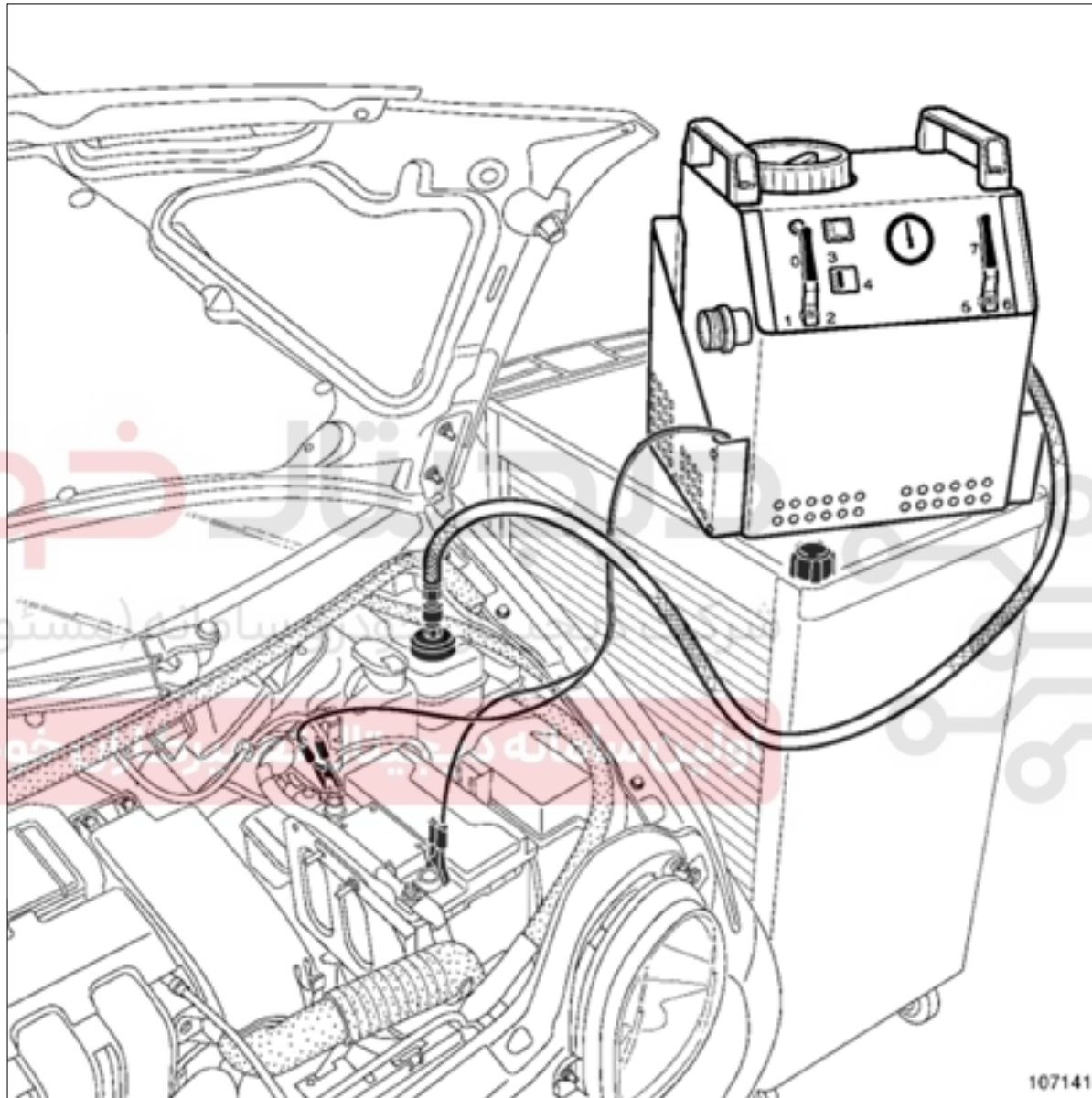

107141

درپوش تبدیل را روی منبع انبساط مایع خنک کننده خودرو نصب کنید.
 لوله دستگاه عیب یاب و پر کردن - هواگیری مدار سیستم خنک کننده (24418004) را به درپوش تبدیل وصل کنید.
 سیم ها را با رعایت موقعیت قطب ها بر روی باتری وصل کنید.

تذکر:



هنگام عملیات، درپوش منبع انبساط مایع خنک کننده را روی 24418004 قرار ندهید.



107153

شرکت دیجیتال خودرو سامانه (مسئولیت محدود)

اولین سامانه دیجیتال تعمیرکاران خودرو در ایران

اجزاء زیر را در موقعیت تعیین شده قرار دهید:

اهرم (۱) روی "۳"،

اهرم (۲) روی "۴"،

اهرم (۳) روی "۶"،

کلید روشن/خاموش (۴) بروی "ON".

تذکر:



عقربه فشارسنج باید افت فشار را نشان دهد.

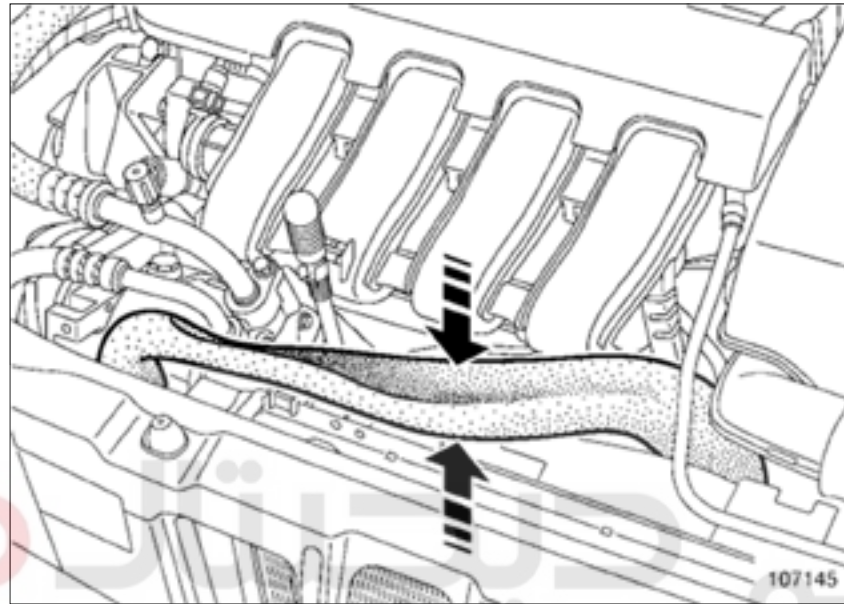

شیلنگ‌های مدار سیستم خنک کننده به حالت تخت در می‌آیند.

شرکت دیجیتال خودرو سامانه (مسئولیت محدود)

تذکر: در صورت تعویض یک قطعه که نیاز به تخلیه کامل مدار سیستم خنک کننده ندارد، هنگامی که مایع خنک کننده شروع به بالا آمدن در لوله اتصال بین منبع انبساط مایع خنک کننده و ابزار ۲۴۴۱۸۰۰۴ نمود، حتماً کلید (۴) را روی "OFF" و اهرم (۳) را روی "۷" قرار دهید.



اولین سامانه دیجیتال تعمیرکاران خودرو در ایران

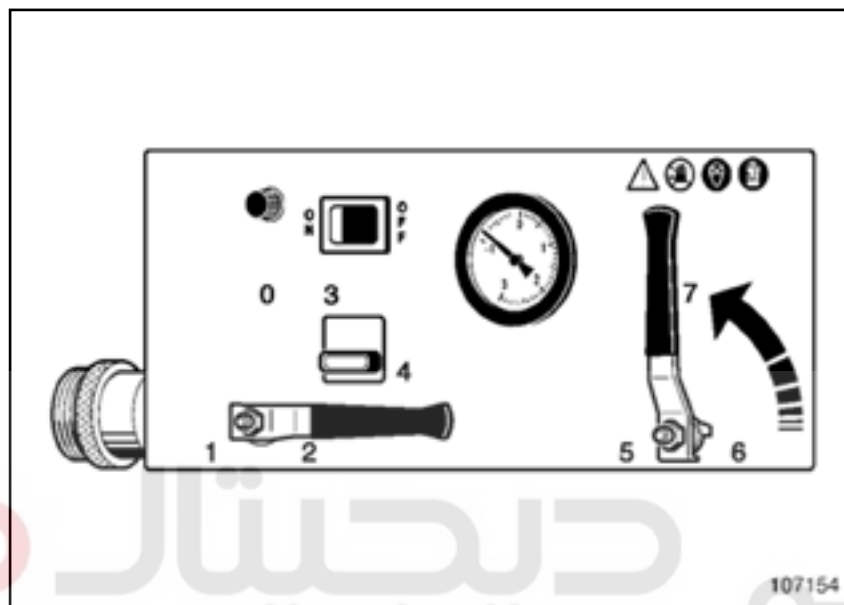

هنگامی که عقربه فشارسنج کاهش فشار 0,85 تا 0,95 bar را نشان داد (برحسب خودرو)، اجزاء زیر را در موقعیت های مشخص شده قرار دهید:
 کلید روشن/خاموش (۴) بروی "OFF"،
 اهرم (۳) روی "۷".

تذکر:



عقربه فشارسنج باید ثابت بماند. در غیر این صورت، وجود نشتی در مدار سیستم خنک کننده را بررسی و تعمیر نمایید.
 پس از تعمیرات، مدار سیستم خنک کننده را تحت فشار قرار دهید (با شروع مجدد عملیات قبلی).

۲ - پر کردن مدار سیستم خنک کننده

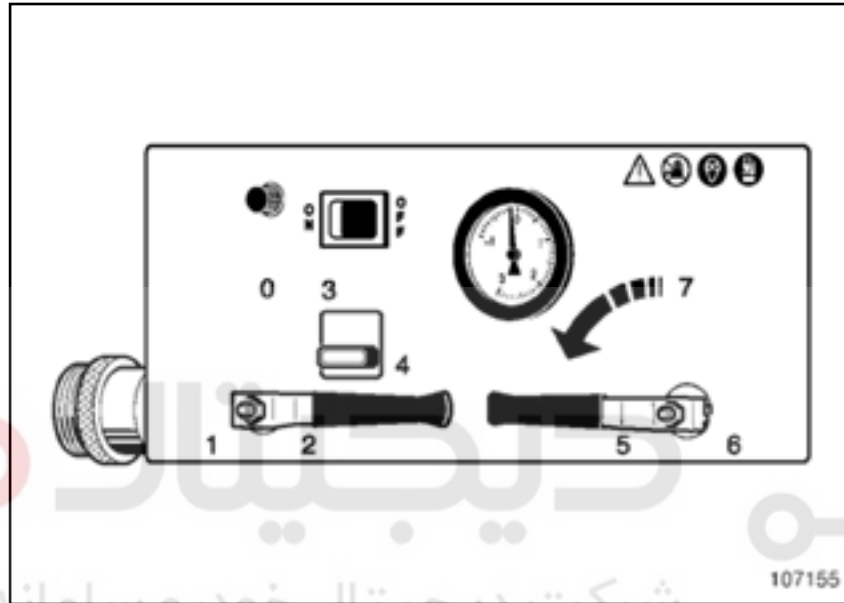

اهرم (۳) را روی "۵" قرار دهید.

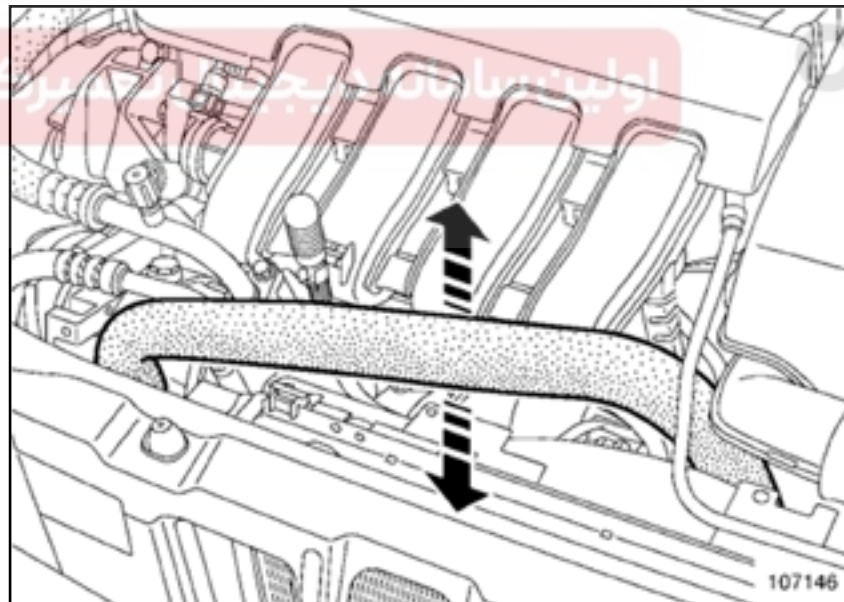

شیلنگ‌ها به حالت اولیه خود برمی‌گردند.
عقربه فشارسنج روی صفر برمی‌گردد.

تذکر:



برای مدارهای سیستم خنک کننده ای که ظرفیت مایع خنک کننده آن‌ها بیشتر از ۱۰ لیتر است، قبل از اینکه مخزن تخلیه شود، عملیات پر کردن مدار خنک کننده را متوقف کنید.

برای انجام این عملیات:

اهرم (۳) را روی "۷" قرار دهید،

میزان مایع خنک کننده را در مخزن مجدداً تنظیم کنید.

برای از سرگیری پر کردن مدار سیستم خنک کننده، اهرم کنترل (۳) را روی "۵" قرار دهید.

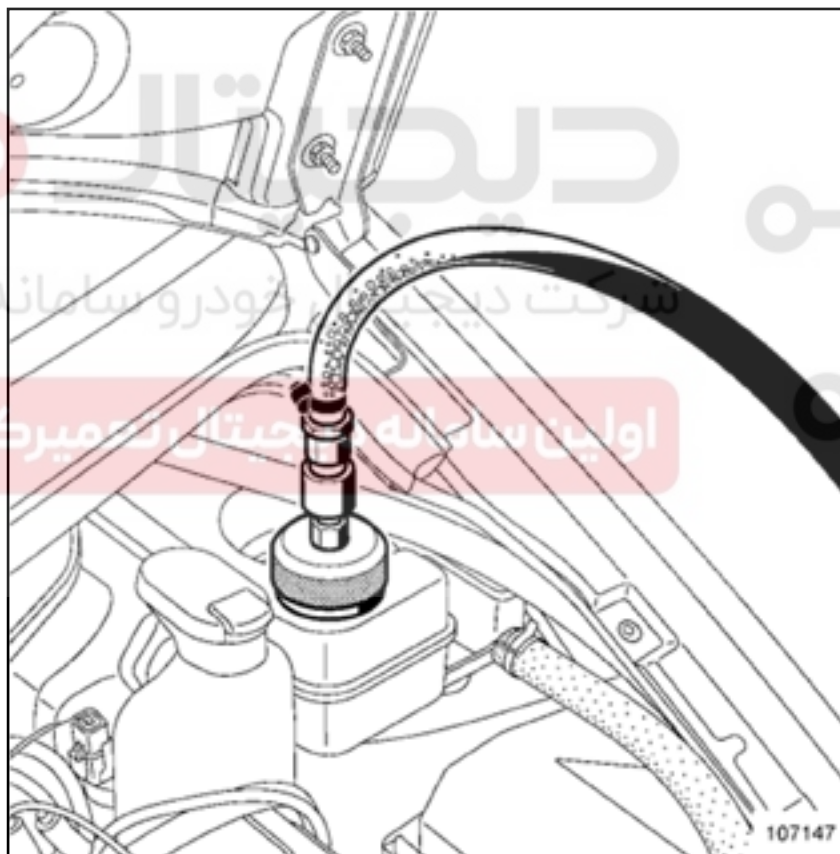

با ظاهر شدن حباب در لوله (۷) اتصال بین منبع انبساط مایع خنک کننده و دستگاه عیب‌یاب و پر کردن - هواگیری مدار سیستم خنک کننده (24418004)، سیستم خنک کننده پر شده است.

اهرم (۲) را روی "۳" قرار دهید.
لوله (۷) را از درپوش تبدیل جدا کنید.
درپوش تبدیل (۶) را باز کنید.
برای تخلیه مایع باقیمانده در لوله به طرف مخزن ابزار (24418004)، درپوش تبدیل را به لوله متصل کنید.

۳- تحت فشار قرار دادن مدار سیستم خنک کننده

برای تحت فشار قرار دادن مدار سیستم خنک کننده و بررسی عایق بودن مدار، درپوش تبدیل و لوله را بر روی منبع انبساط مایع خنک کننده خودرو نصب کنید.
درپوش منبع انبساط مایع خنک کننده (۸) را بر روی دستگاه عیب‌یاب و پر کردن - هواگیری مدار سیستم خنک کننده (24418004) قرار دهید.

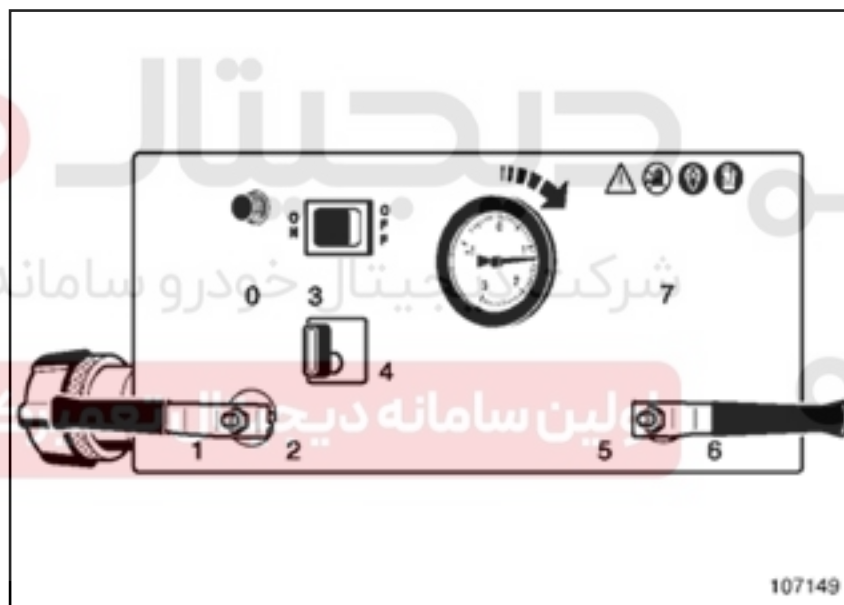

اجزاء زیر را در موقعیت تعیین شده قرار دهید:
اهرم (۱) روی "۱"
اهرم (۲) روی "۳"
اهرم (۳) روی "۶"
کلید روشن/خاموش (۴) بر روی "ON".

تذکر:

عقره فشار سنج باید فشار را نشان دهد و بر روی مقدار کالیبراسیون سوپاپ درپوش منبع انبساط مایع خنک کننده تثبیت شود.



کلید روشن/خاموش (۴) را روی "OFF" قرار دهید.

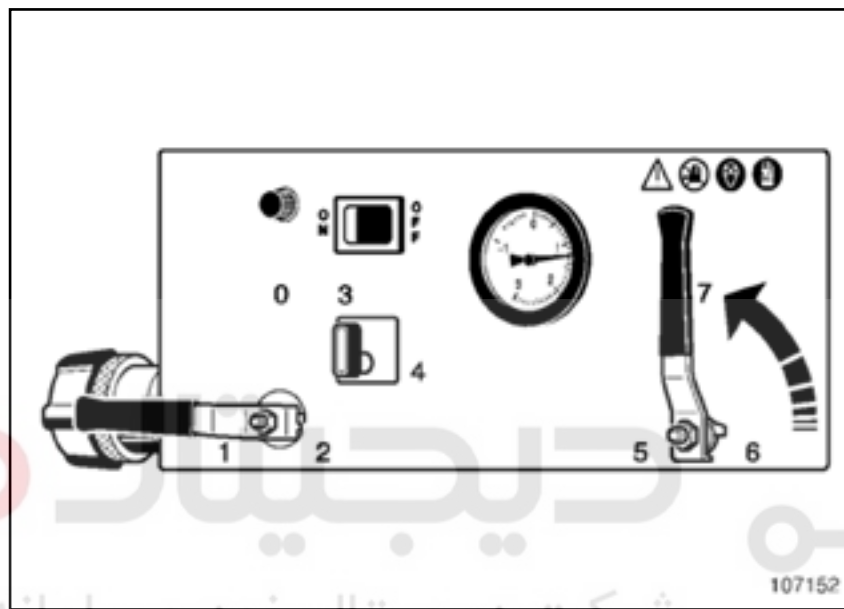

اهرم (۳) را روی "۷" قرار دهید.

تذکر:



عقربه فشارسنج باید ثابت بماند. در غیر این صورت، وجود نشتی در مدار سیستم خنک کننده را بررسی و تعمیر نمایید.
پس از تعمیرات، مدار سیستم خنک کننده را تحت فشار قرار دهید (با شروع مجدد عملیات قبلی).

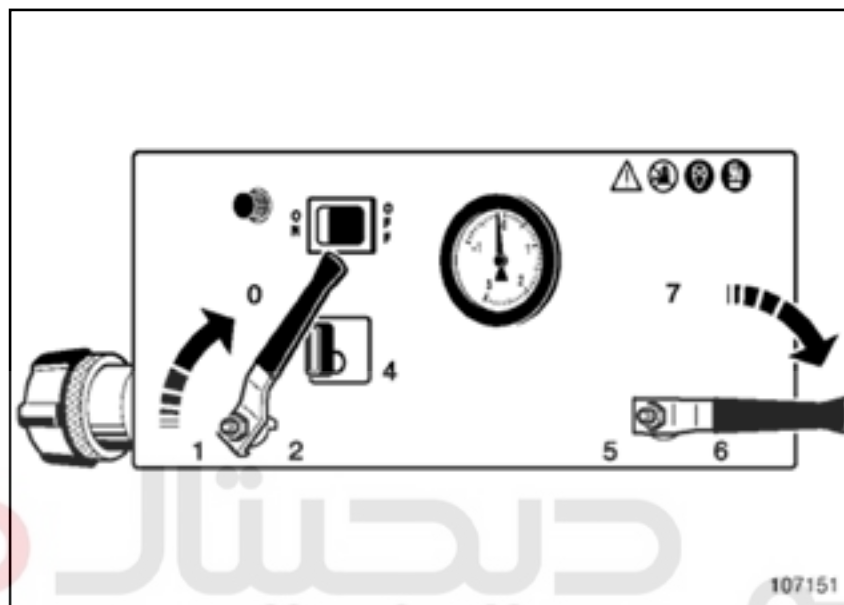

اهرم (۳) را روی "۶" قرار دهید، فشار را با چرخاندن اهرم کنترل (۱) در جهت نشان داده شده توسط فلش، به تدریج پایین بیاورید. ابزار عیب یابی و پر کردن - هواگیری مدار سیستم خنک کننده (24418004) را از خودرو جدا کنید. منبع انبساط مایع خنک کننده را تا حد لبریز شدن پر کنید (فقط بعد از تخلیه کامل مدار سیستم خنک کننده).

اولین سامانه دیجیتال تعمیرکاران خودرو در ایران

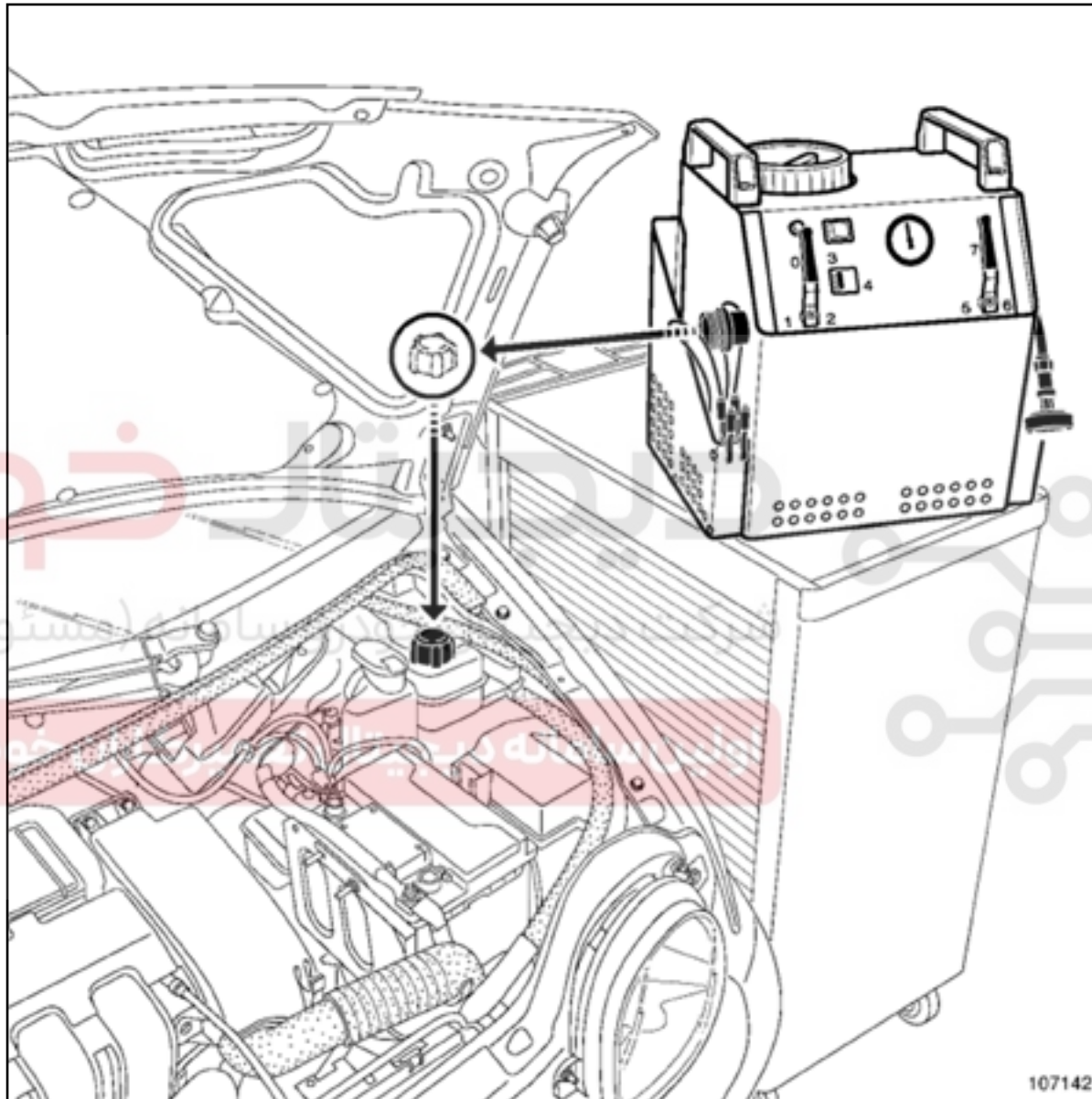

درپوش منبع انبساط مایع خنک کننده را نصب کنید.
مدار سیستم خنک کننده را هواگیری کنید (به 19A، سیستم خنک کننده، سیستم خنک کننده: تخلیه - پر کردن مراجعه کنید).

دیجیتال خودرو

شرکت دیجیتال خودرو سامانه (مسئولیت محدود)

اولین سامانه دیجیتال تعمیرکاران خودرو در ایران

