

فهرست

۱	نکات ایمنی
۲	بازو بست داشبورد کامل
۱۱	مونتاز داشبورد
۱۲	بازو بست ایربگ شاگرد
۱۳	بازو بست دریچه های کولر/بخاری روی داشبورد
۱۳	بازو بست تیوتر روی داشبورد
۱۳	بازو بست پوسته سپر عقب
۱۴	بازو بست پوسته سپر جلو
۱۵	بازو بست ضربه گیر سپر
۱۵	بازو بست محافظ بار
۱۶	بازو بست مهار قلاب بار
۱۷	بازو بست محافظ شیشه عقب
۱۷	بازو بست قاب ستون
۱۸	بازو بست قاب ستون پائین عقب
۱۸	بازو بست صندلی
۱۹	ریل صندلی/اهرم تنظیم، صندلی سمت چپ جلو
۲۰	بازو بست قاب بغل صندلی، سمت راست
۲۱	بازو بست ریل صندلی/صندلی سمت چپ جلو
۲۲	بازو بست ریل های صندلی، صندلی سمت راست جلو
۲۴	بازو بست کمر بند ایمنی
۲۴	بازو بست قلاب کمر بند ایمنی، جلو
۲۴	بازو بست تنظیم کننده ارتفاع کمر بند ایمنی
۲۵	بازو بست اجزاء رودری
۲۶	بازو بست آئینه جانبی
۲۷	بازو بست قاب پایینی ستون جلو
۲۹	بازو بست آفتابگیر
۲۹	بازو بست دستگیره سقف
۳۰	بازو بست پوشش سقف
۳۱	بازو بست موکت کف
۳۲	بازو بست در جعبه داشبورد
۳۲	بازو بست آنتن رادیو
۳۳	بازو بست قفل در بار
۳۳	بازو بست زاپاس
۳۴	بازو بست شل گیر چرخ عقب
۳۴	بازو بست شل گیر چرخ جلو
۳۵	بازو بست درپوش لاستیکی اتاق بار
۳۶	بازو بست موکت پشت صندلی
۳۶	بازو بست کنسول وسط
۳۷	بازو بست دستگیره در جانبی

دیجیتال خودرو

شرکت دیجیتال خودرو سامانه (مسئولیت محدود)

اولین سامانه دیجیتال تعمیرکاران خودرو در ایران



نکات ایمنی

لازم است با توجه به نصب ایربگ بر روی این مجموعه نکات ایمنی ذکر شده در زیر به دقت رعایت شود.

- هرگز اهم متر و یا هر وسیله ای که باعث عبور جریان می شود را به محرک ایربگ متصل نکنید .
- قبل از کار کردن بر روی هر یک از قطعات زیر ، حتماً سیستم ایربگ و کمر بند ایمنی را غیرفعال (سرباتری منفی جدا شود) کنید : کنسول جلو - سیستم ایربگ و کمر بند ایمنی و هرگونه تعمیراتی که نیاز به جوشکاری و یا پیاده کردن صفحه نمایش دهنده ها دارد .
- قبل از انجام اندازه گیری بر روی هر یک از قطعات زیر با اهم متر یا هر وسیله دیگر ، حتماً اتصالات آنها را جدا کنید : مدول ایربگ روی فرمان - مدول ایربگ روی کنسول جلو - و کشنده کمر بند
- هنگام تست قسمتهای برقی مدول ایربگ روی فرمان و مدول ایربگ روی کنسول جلو و کشنده های کمر بند ایمنی سمت راننده و شاگرد با دستگاههای اندازه گیری ، خطر فعال شدن آنها وجود دارد .
- هنگام اتصال کانکتورهای مدول ایربگ روی فرمان و روی کنسول جلو و کشنده کمر بند ایمنی ، هرگز دستگاههای اندازه گیری را به آنها متصل نکنید . یجیتال خودرو سامانه (مسئولیت محدود)
- از تعمیر ECU ایربگ اکیدا خودداری نمایید و در صورت بروز هرگونه مشکل آن را تعویض نمایید .
- از ایجاد فشار و ضربه به ECU جدا خودداری نمایید و در صورت بروز هرگونه فرورفتگی و شکستگی یا دفرمگی آن را تعویض نمایید .
- حتما موقع تعویض قطعه ، سیستم ایربگ را غیر فعال کنید .
- در هنگام غیر فعال کردن مدول ایربگ ، مثبت باتری را قطع کنید و پس از ۲ دقیقه اقدام به تعمیر یا تعویض ایربگ نمایید .
- در هنگام باز بودن سوئیچ ، کانکتور ECU را جدا نکنید .
- در هنگام حمل یا نصب ECU از ضربه زدن و افتادن آن جلوگیری نموده و مانع از افتادن قطعات دیگر بروی آن شوید
- از تماس هر گونه قطعه فلزی با پینهای کانکتور ECU جلوگیری شود.

بازو بست داشبورد کامل

باز کردن

۱- ابتدا جهت غیر فعالسازی ایربگ کابل منفی باطری

را جدا کرده و ۲ دقیقه صبر کنید تا سیستم غیر فعال شود..

۲- اهرم برف پاک کن را باز کنید.

(مطابق با راهنمای تعمیرات قطعات الکتریکی)

۳- قاب فیلتر هوای تهویه را جهت دسترسی به پیچهای

خارجی داشبورد باز کنید.

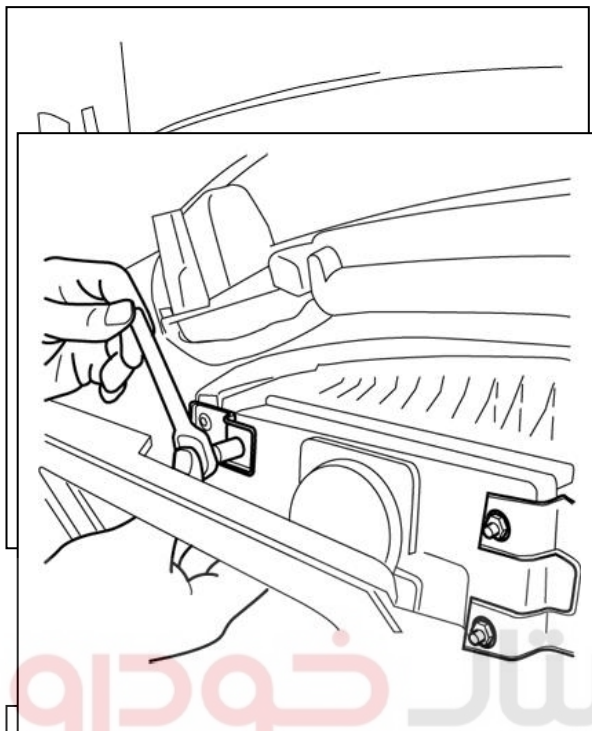

۴- اتصال بیرونی داشبورد دارای ۳ عدد پیچ است که

لازم است پیچها باز شوند.



۵- قابهای کناری داشبورد (پایین ستون جلو) را باز کنید.

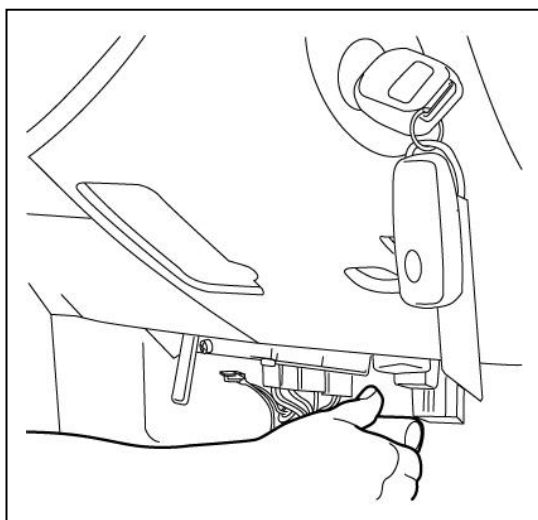

۶- قاب دسته دنده را خارج نمایید

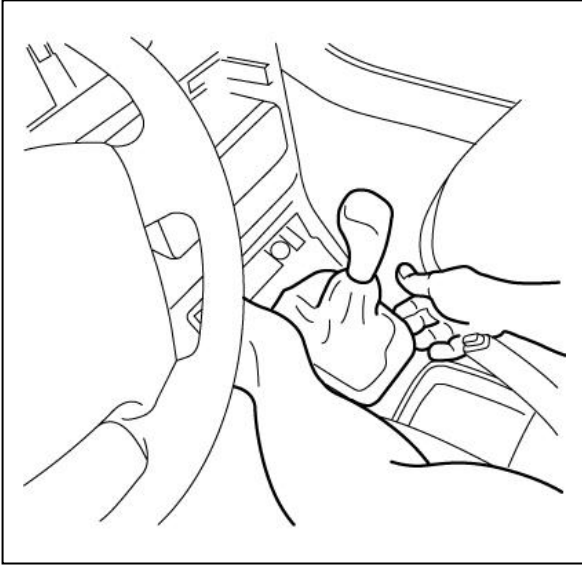

۷- قاب های کناری کنسول را با باز کردن پیچهای آن خارج نمایید.

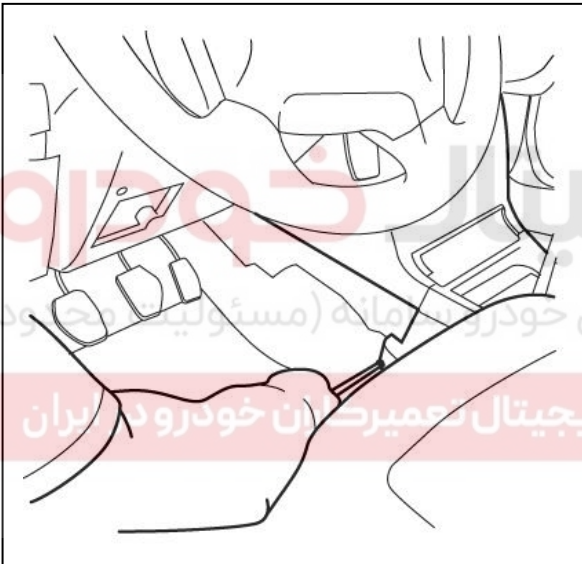

دیجیتال خودرو
شرکت دیجیتال خودرو سامانه (مسئولیت محدود)
اولین سامانه دیجیتال تعمیرکاران خودرو در ایران

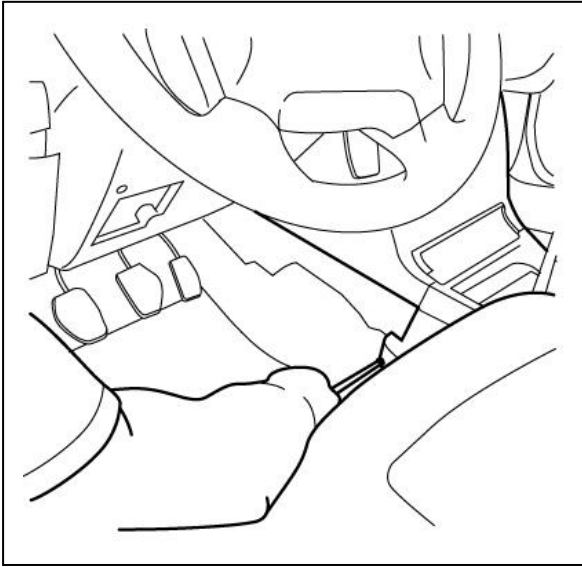

۸- پیچ قابهای کناری کنسول را باز نموده و کنسول را خارج نمایید.

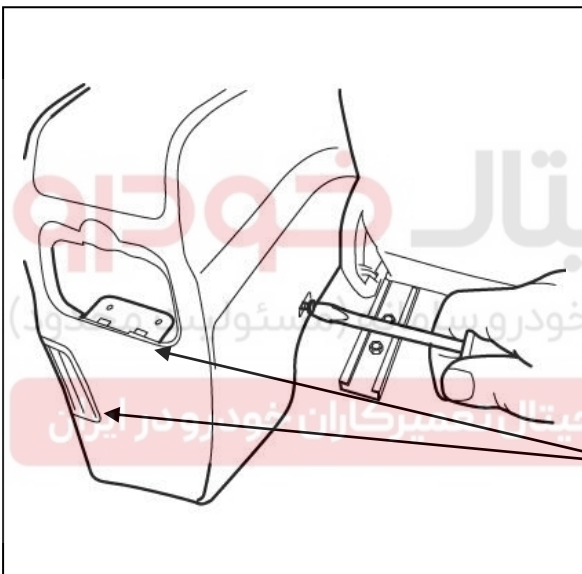

۹- جهت تعویض داکتهای عقب داخل کنسول لازم است کنسول باز شده و داکتها خارج شوند.

جهت باز کردن دریچه های هواکش روی کنسول از ابزار تریم استفاده شود.

ابزار مخصوص تریم

(کد اختصاصی ۲۶۱۰۲۰۰۵)

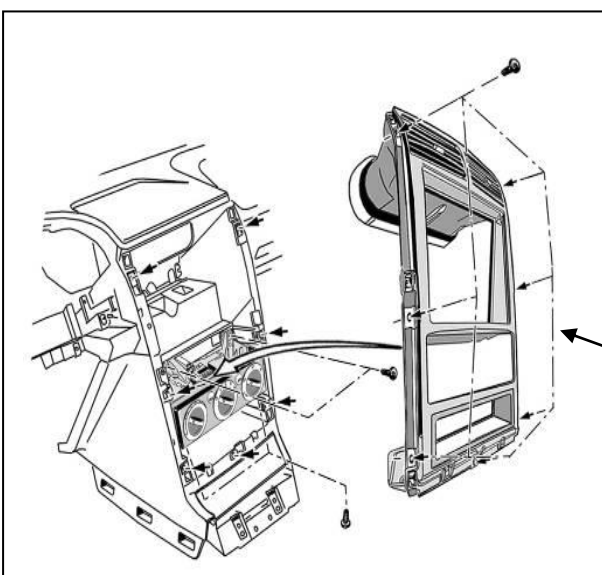

۱۰- قاب رویی پنل را با باز کردن پیچهای آن خارج نمایید.



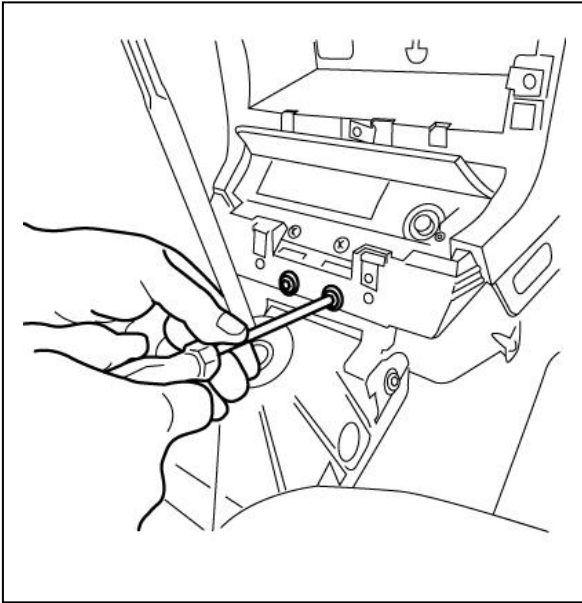

۱۱- پیچهای پایینی اتصال داشبورد را باز کنید .



۱۲- پیچ بالایی اتصال داشبورد را باز کنید.

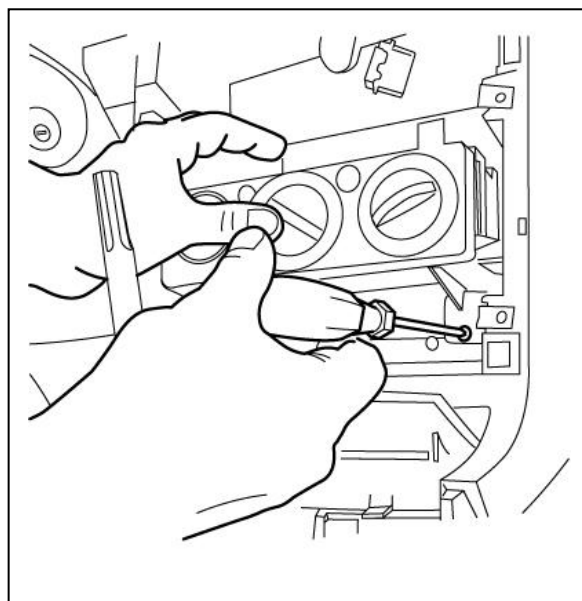

۱۳- پینل کولر بخاری را با باز کردن پیچهای آن خارج نمایید .

(کانکتور آن جدا شود)

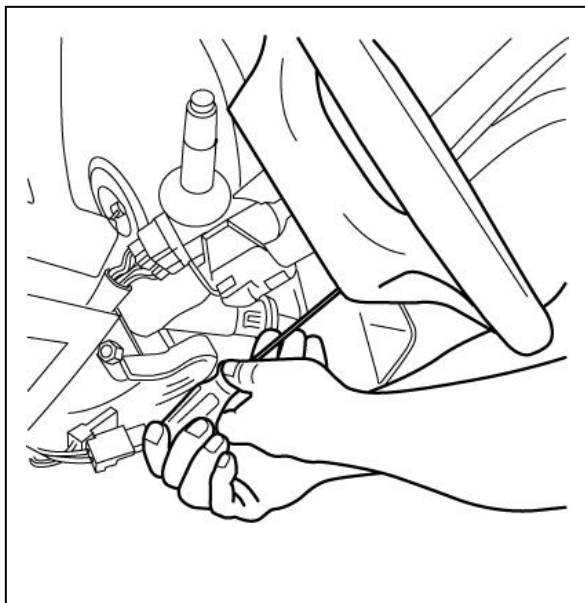

۱۴- قاب زیر فرمان را باز کنید (۳ عدد پیچ)

۱۵- جهت باز کردن کیسه هوای روی غربیلک فرمان

اقدام به باز کردن پیچهای پشت فرمان نمایید



۱۶- کانکتور مدول را با دقت جدا نموده و مدول

(کیسه هوا) را جدا نمایید.

توجه: منظور ایمنی بیشتر، هنگام خارج کردن مدول

ایر بگ در محلی دور از حرارت و الکتریسیته بصورت

رو به بالا قرار گیرد.

هشدار: رعایت نکات ایمنی ذکر شده در ابتدای کتاب الزامی

می باشد.

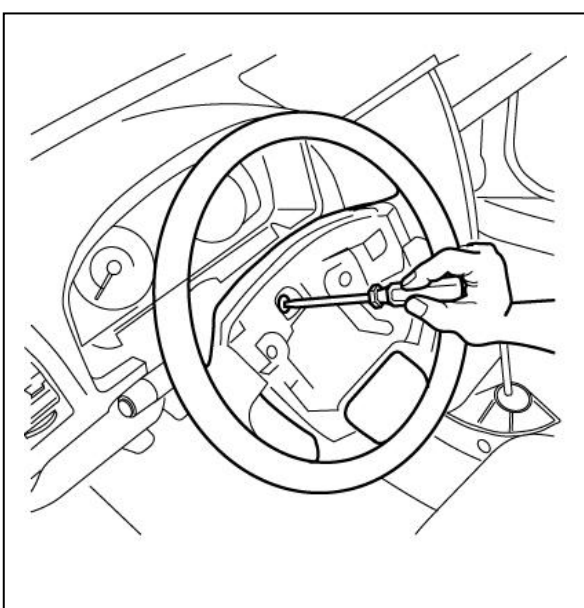

۱۷- پیچ بالای غربیلک فرمان را باز نموده و غربیلک

فرمان را خارج نمایید.

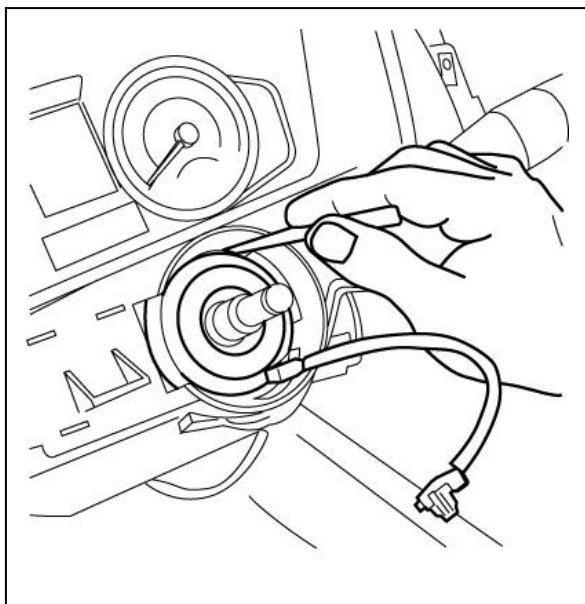

۱۸- با باز کردن خار فنر پیچشی ایربگ اقدام به باز نمودن

آن نمایید

توجه: (جهت باز کردن دقیق این قطعه به کتاب راهنمای

تعمیرات ایربگ راننده ۱۴۴۲۵ مراجعه نمایید)

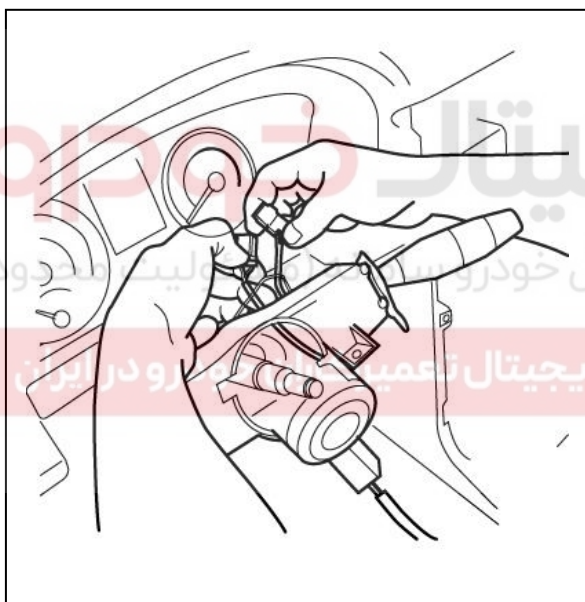

۱۹- کانکتورها جدا کرده و فنر پیچشی را خارج نمایید.

توجه: جهت مونتاژ فنر پیچشی به مستند راهنمای

تعمیرات ایربگ راننده ۱۴۴۲۵ مراجعه نمایید.

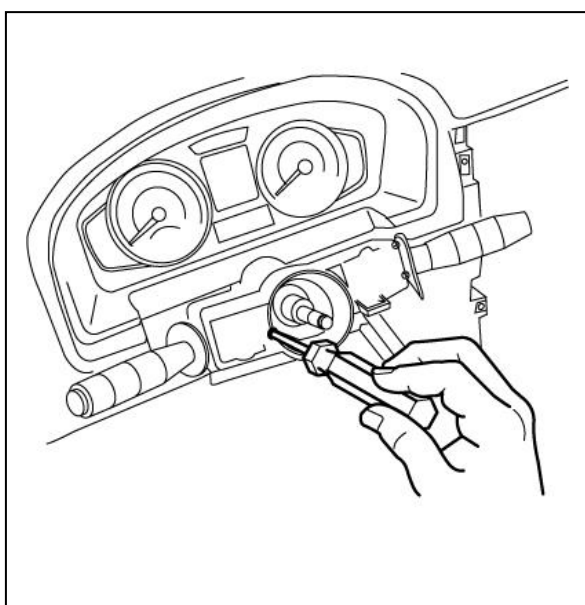

۲۰- پیچهای قاب دسته راهنما را باز نمایید

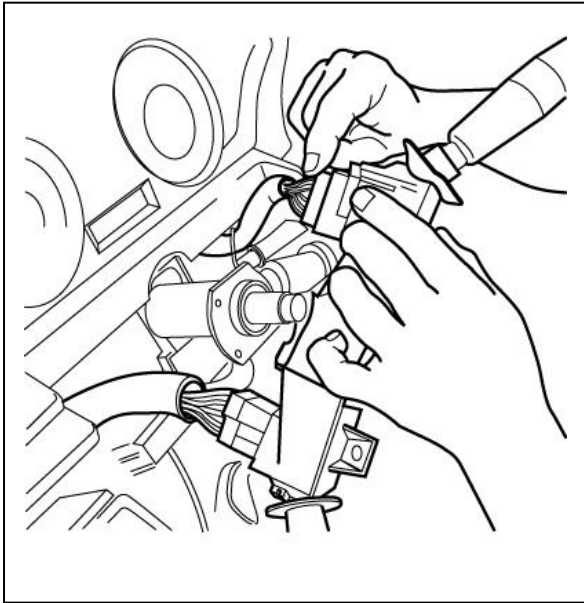

۲۱- کانکتورهای مربوط به دسته راهنما و برف پاک کن را جدا نموده و مجموعه دسته راهنما و برف پاک کن را جدا نمایید.

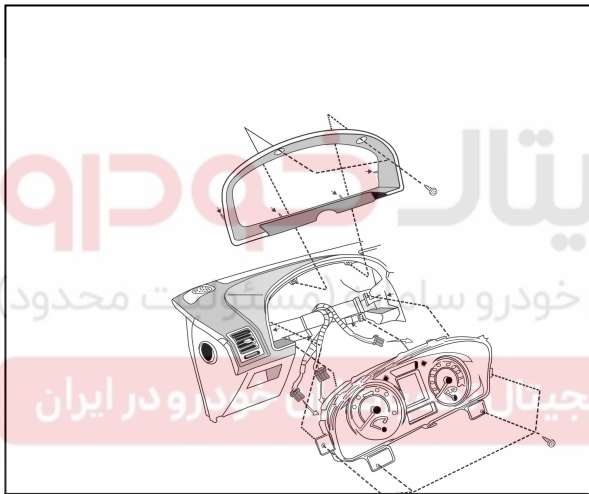

۲۲- پیچهای قاب نشانگر(جلوآمپر) را باز کنید و قاب را خارج نمایید.

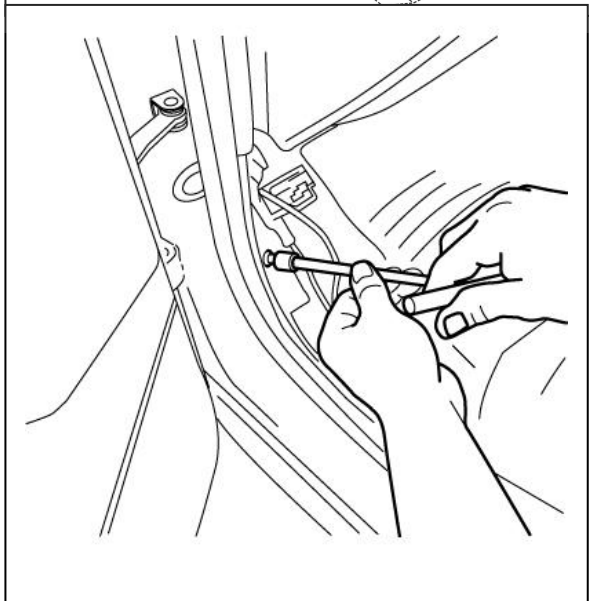

۲۳- پیچهای مجموعه نشانگر(جلوآمپر) را باز کنید و پس از جدا کردن کانکتور ها جلو آمپر را خارج نمایید

۲۴- پیچ های اتصال داشبورد به بدنه در دو طرف (چپ و راست) را باز کنید.

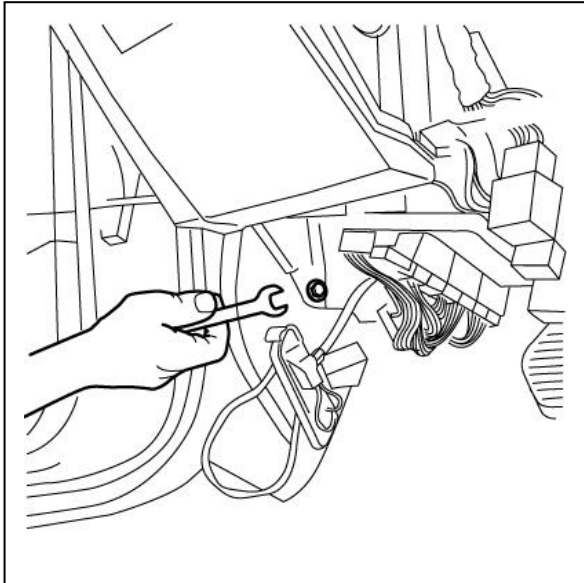

۲۵- پیچ اتصال داشبورد به بدنه، سمت شاگرد را باز کنید.

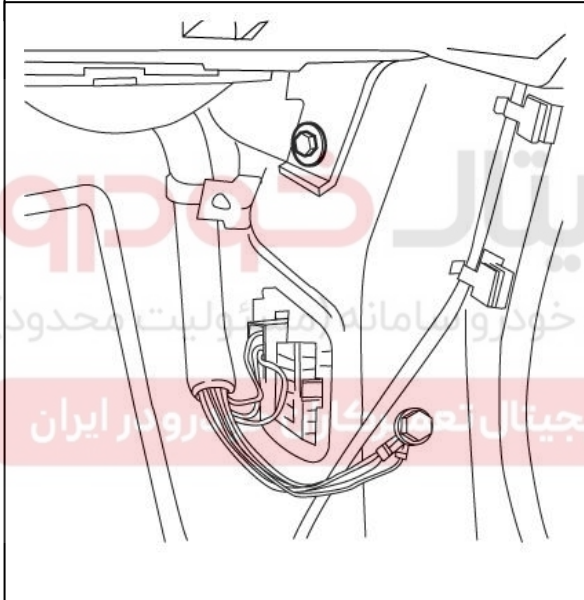

۲۶- پیچ اتصال بدنه مربوط به دسته سیم را باز نمایید.

شرکت دیجیتال خودرو سامانه های صوتی و تصویری (محدود)
اولین سامانه دیجیتال تعویض کابین خودرو در ایران

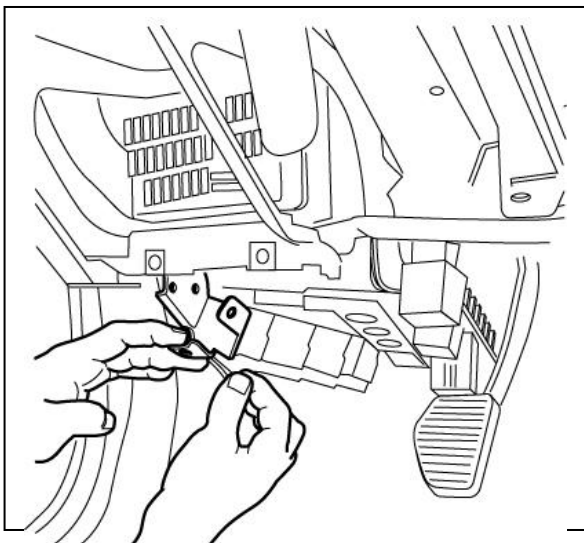
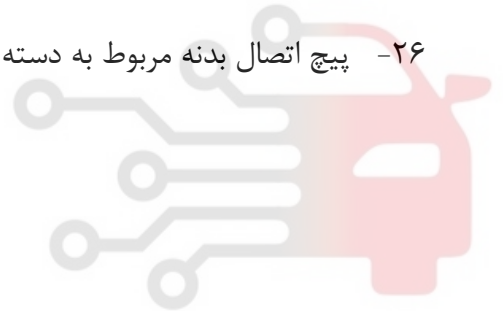

۲۷- کانکتورهای جعبه رله را جدا نمایید.

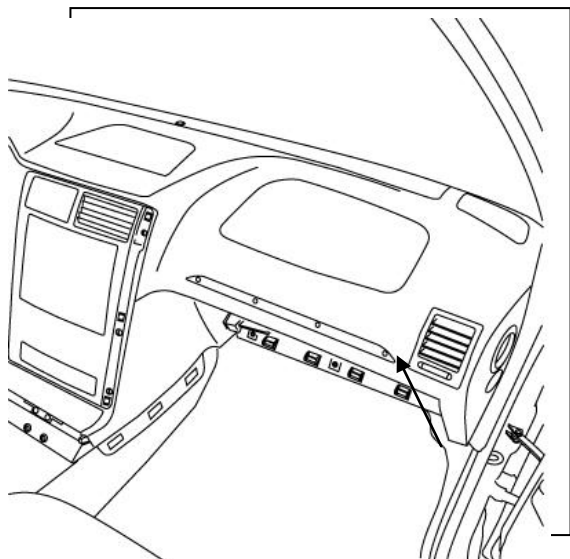

۲۸- درب جعبه داشبورد را باز کنید و پیچهای ایربگ را

باز نمایید

توجه: رعایت نکات ایمنی ذکر شده در ابتدای کتاب الزامی

می باشد.

۲۹- کانکتور کیسه هوا را جدا نمایید.

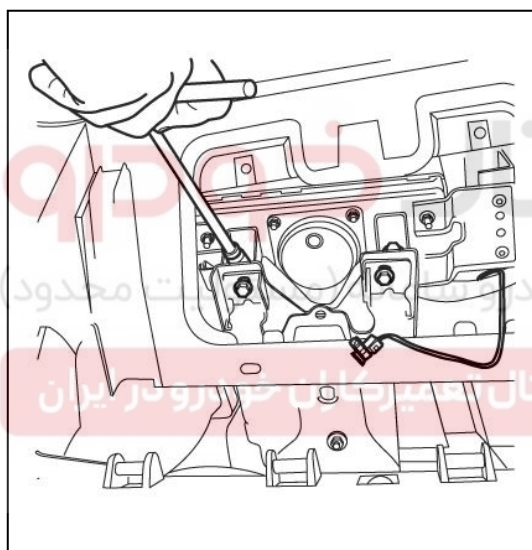

۳۰- دو پیچ اتصال کیسه هوا به پایه متصل به بدنه

خودرو را باز نمایید.



۳۱- کانکتور سوئیچ استپ ترمز را جدا کنید.

۳۲- داشبورد را خارج نمایید.

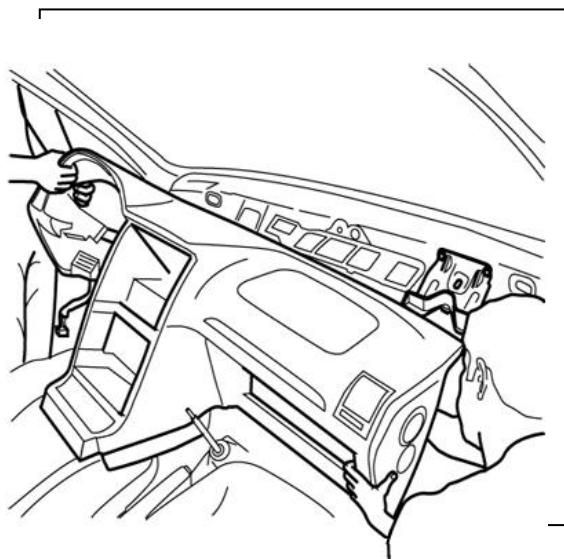

مونتاژ داشبورد

عملیات مونتاژ عکس عملیات باز کردن می باشد . لازم است گشتاور بستن پیچها مطابق با تصویر رعایت شود .

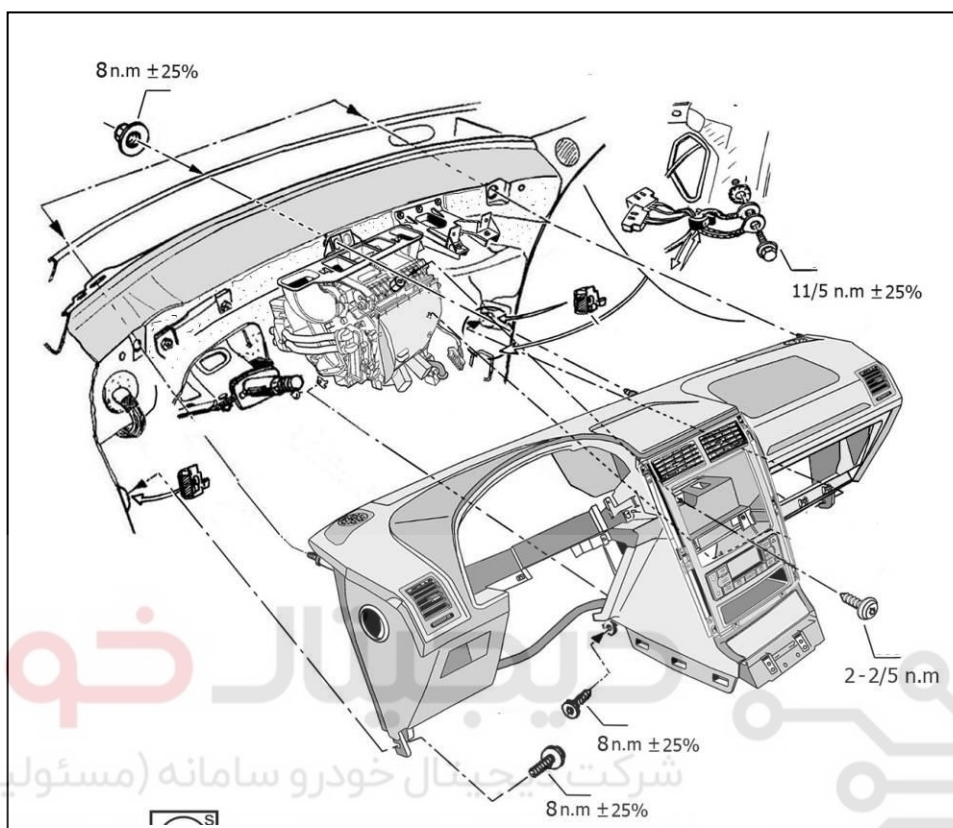

شرکت دیجیتال خودرو سامانه (مسئولیت محدود)

اولین سامانه دیجیتال تعمیرکاران خودرو در ایران

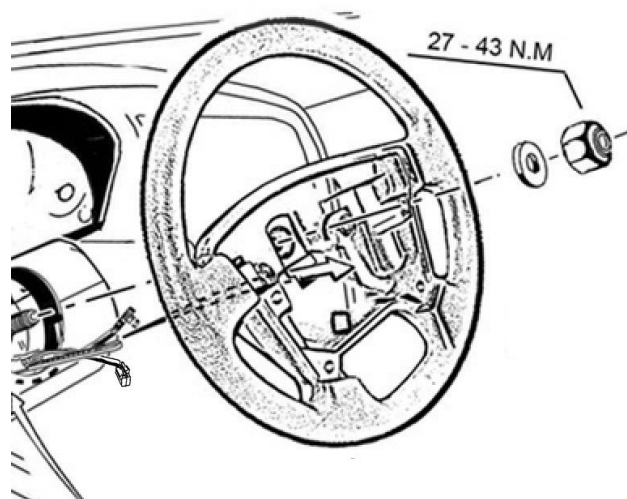

بازو بست ایربگ شاگرد

۴- ابتدا جهت غیر فعالسازی ایربگ کابل منفی باطری

را جدا کرده و ۲ دقیقه صبر کنید تا سیستم غیر فعال شود.

۱- مطابق با رویه باز کردن فوق، داشبورد را باز نمایید.

۲- پیچهای اتصال دو پایه مدول ایربگ به مجموعه

داشبورد باز نمایید.

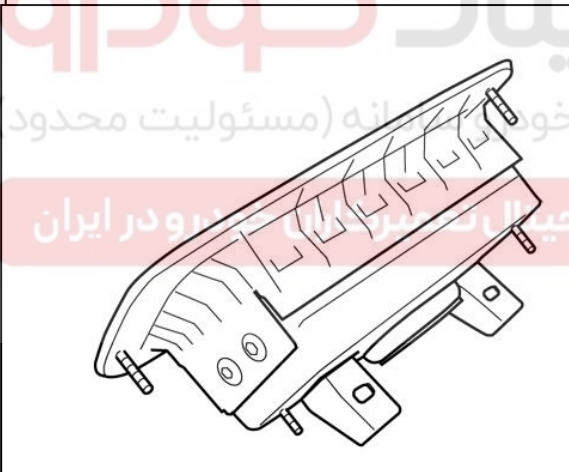
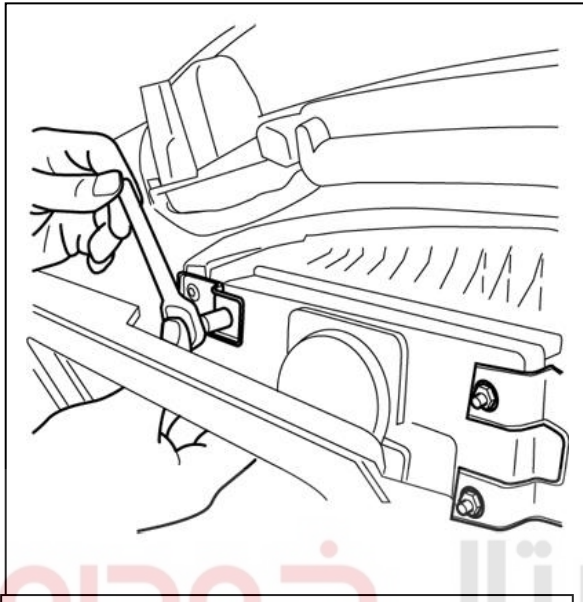

۶- مدول ایربگ را خارج نمایید

بستن

عملیات مونتاژ عکس عملیات باز کردن می باشد

جهت مونتاژ براکت ایربگ به بدنه گشتاورهای زیر را

رعایت نمایید.

گشتاور پیچ های ایربگ: ۱۰ N.M

بازو بست دریچه های کولر/بخاری روی داشبورد

۱- با استفاده از ابزار مخصوص تریم (کد اختصاصی ۲۶۱۰۲۰۰۵)

اقدام به باز کردن اتصال خاری یک سمت دریچه نمایید.

۲- با دقت اتصال خاری سمت دیگر دریچه را آزاد

نموده و دریچه را خارج نمایید

نصب

عملیات نصب عکس عملیات باز کردن است .

بازو بست تیوتر روی داشبورد

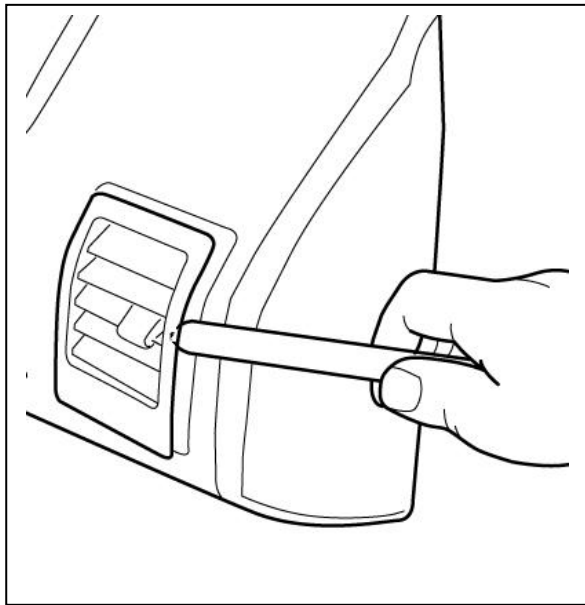
**باز کردن**

با باز کردن خارها توسط ابزار مخصوص تریم

(کد اختصاصی ۲۶۱۰۲۰۰۵) تیوتر را خارج نمایید.

نصب

عملیات نصب عکس عملیات باز کردن است .



بازو بست پوسته سپر عقب

باز کردن

۱- کانکتور چراغ پلاک را باز کنید

۲- پیچ های پارکابی روی سپر را باز کنید .

۳- ۴ عدد پیچ انتهائی سپر را باز کنید .

بستن

۱- ۴ عدد مهره انتهائی سپر را با گشتاور

۱۵ تا ۲۳ نیوتن متر ببندید

۲- پارکابی ها در جای خود قرار دهید

۳- کانکتور چراغ پلاک را متصل کنید .

باز و بست ضربه گیر سپر عقب

باز کردن

۱- پوسته سپر را باز کنید

۲- دو عدد مهره اتصال ضربه گیر را باز کنید.

(ضربه گیر سپر دو عدد می باشد)

۳- ضربه گیر را جدا کنید

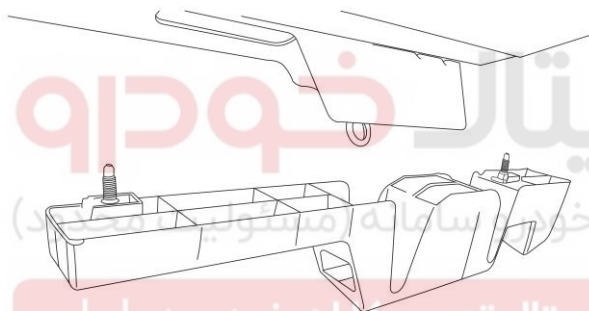

بستن

۱- ضربه گیر را در محل خود قرار دهید

۲- دو عدد مهره ضربه گیر را با گشتاور ۷ تا ۱۱

نیوتن متر محکم کنید

۳- پوسته سپر را ببندید .

باز و بست پوسته سپر جلو

باز کردن

۱- پیچ های اتصال سپر به سینی فن را باز کنید .

۲- ۳ عدد پیچ پائینی سپر را باز کنید

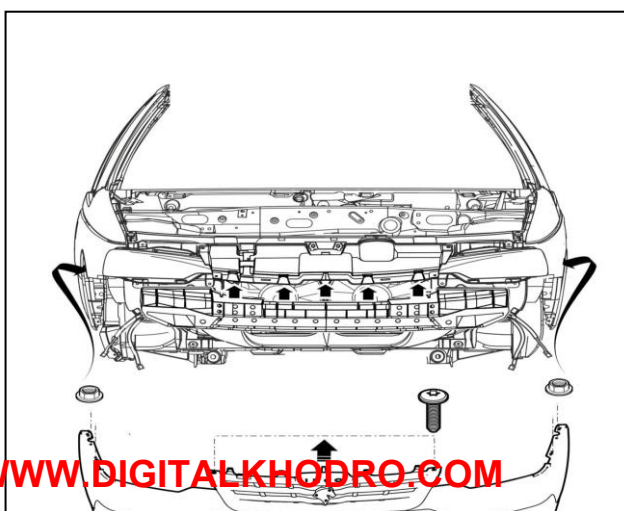

- ۳- با در آوردن بست پلاستیکی شل گیر چرخهای جلو را باز کنید
- ۴- ۲ عدد مهره در هر طرف اتصال سپر به بدنه را باز کنید
- ۵- سپر را در آورید

بستن

- ۱- ۲ عدد مهره در هر طرف اتصال سپر به بدنه را با گشتاور ۵/۵ نیوتن متر ببندید.
- ۲- با جازدن بست پلاستیک شل گیر چرخهای جلو را نصب کنید.
- ۳- ۳ عدد پیچ پائینی سپر را با گشتاور ۸ نیوتن متر ببندید.
- ۴- پیچ اتصال سپر به سینی فن را با گشتاور ۸ نیوتن متر محکم کنید .

باز و بست ضربه گیر سپر

باز کردن

- ۲- پوسته سپر را باز کنید
- ۳- مهره های ضربه گیر سپر را باز کنید
- ۴- پیچ های پربه گیر بالای سپر را باز کنید
- ۵- ضربه گیر را از محل خود جدا کنید

بستن

- ۱- ضربه گیر بالائی را در جای خود قرار دهید
- ۲- ضربه گیر پائین را در محل خود قرار دهید
- ۳- پیچ ضربه گیر بالائی را با گشتاور ۸ نیوتن متر سفت کنید
- ۴- مهره های ضربه گیر پائین را با گشتاور ۱۹ نیوتن متر محکم کنید.

باز و بست محافظ بار

باز کردن

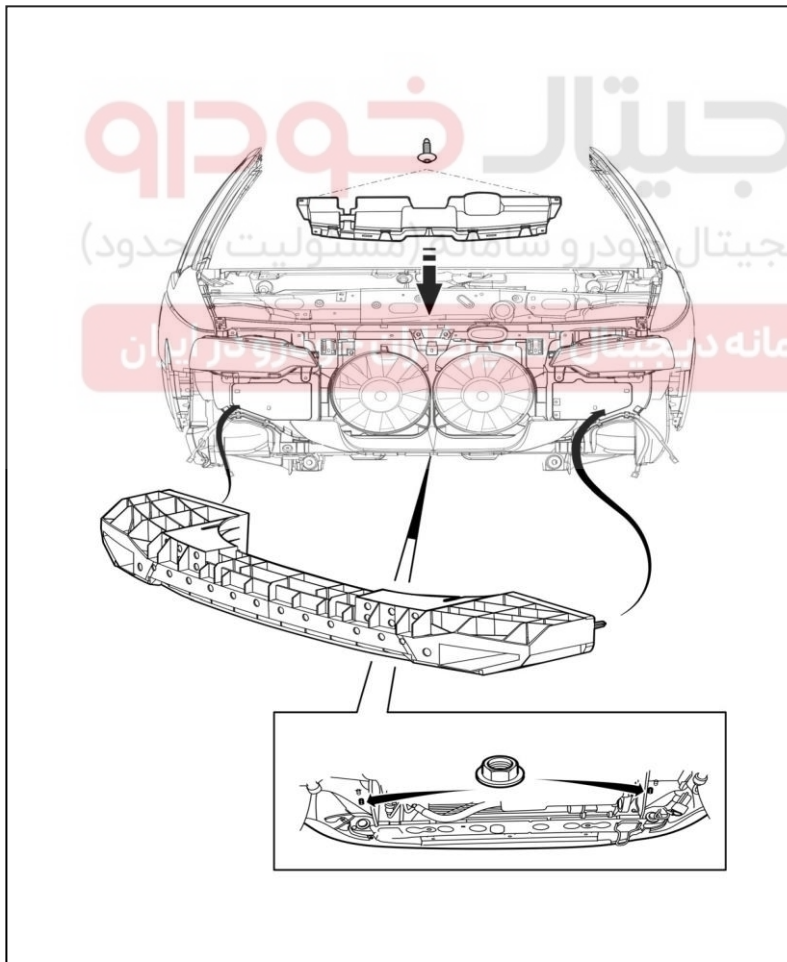



- ۱- پیچ های هریک از دریچه های بدنه را باز کنید.
 - ۲- ۲ عدد مهره هریک از قلاب مهار بار را باز کنید .
 - ۳- قلاب های مهار بار را جدا کنید
 - ۴- پیچ های محافظ بار را باز کنید.
- نکته: محافظ بار های مجاور در اتاق بار علاوه بر پیچ های نشان داده شده یک عدد پیچ در قسمتی که با فلش مشخص شده است وجود دارد .
- ۵- محافظ بار را جدا کنید

بستن

- ۱- محافظ بار را در محل خود قرار دهید.
- ۲- پیچ های محافظ بار را با گشتاور ببندید
- ۳- قلاب مهار بار را در محل خود قرار دهید
- ۴- ۲ عدد مهره هریک از قلاب مهار بار را با گشتاور ۳ نیوتن متر سفت نمائید.

شرکت دیجیتال خودرو سامانه (مسئولیت محدود)

- ۵- ۴ عدد پیچ های هریک از دریچه های بدنه را با گشتاور ۲ نیوتن متر ببندید.

اولین سامانه دیجیتال تعمیرکاران خودرو در ایران

باز و بست مهار قلاب بار

باز کردن

- ۱- ۴ عدد پیچ های هریک از دریچه های بدنه را باز کنید
- ۲- ۲ عدد مهره هریک از قلاب مهار بار را باز کنید .
- ۳- قلاب های مهار بار را جدا کنید.

بستن

- ۱- قلاب مهار بار را در محل خود قرار دهید
- ۲- ۲ عدد پیچ های محافظ بار را با گشتاور ۱۳ تا ۱۷ نیوتن متر ببندید
- ۳- ۴ عدد پیچ های هریک از دریچه های بدنه را با گشتاور ۱/۲ نیوتن متر محکم کنید

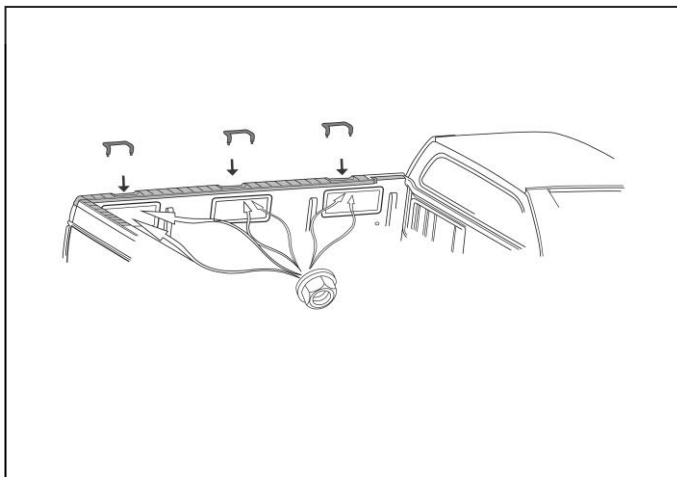

باز و بست محافظ شیشه عقب

باز کردن

- ۱- درپوش محافظه باز را باز کنید
- ۲- پیچ های محافظ شیشه عقب را باز کنید
- ۳- کانکتور چراغ خطر سوم را جدا نمائید.

بستن

- ۱- کانکتور چراغ خطر سوم را نصب کنید
- ۲- ۴ عدد پیچ محافظ شیشه عقب را با گشتاور ۹ نیوتن متر محکم کنید .

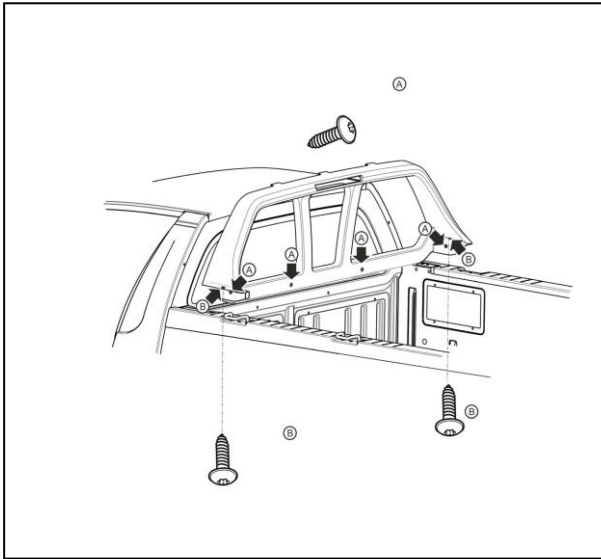

باز و بست قاب ستون

باز کردن

- ۱- پوشش بالایی ستون جلو را از قسمت بالا بیرون بکشید
- ۲- با بلند کردن پوشش ستون گیره اتصال پوشش به ستون را آزاد نموده و پوشش را بیرون آورید.

بستن

- ۱- قاب ستون را در محل خود قرار دهید تا گیره اتصال به ستون در محل خود قرار گیرد

- ۲- با اعمال فشار گیره اتصال به ستون محکم میگردد.

توجه: کنترل کنید که نوار لاستیکی آب بندی لبه در بطور صحیح نصب شده باشد.
باز و بست قاب ستون بالا عقب

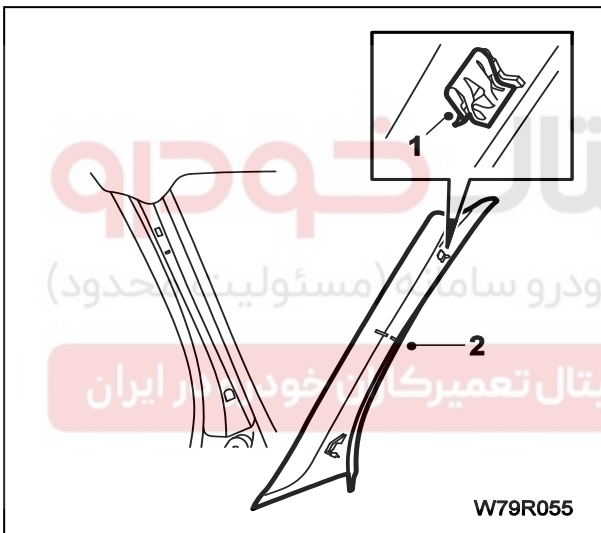
**باز کردن**

- ۱- پیچ های قاب ستون را باز کنید
- ۲- قاب را از خارهای مربوطه جدا کنید

بستن

- ۱- قاب را در خارهای تعبیه شده جا بزنید

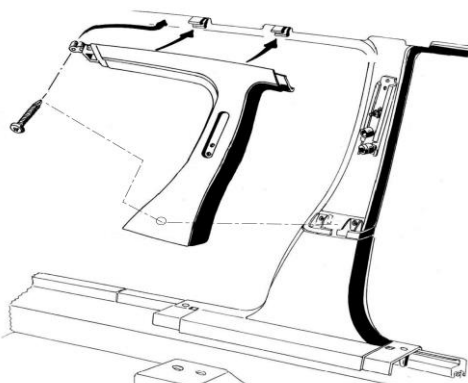

- ۲- پیچ های قاب ستون را با گشتاور ۱/۵ نیوتن متر سفت کنید

باز و بست قاب ستون پائین عقب

باز کردن

- ۱- نوار دور در از محل خود سمت قاب جدا کنید.
- ۲- پیچ های مربوط به قاب را باز کنید
- ۳- قاب را جدا کنید .

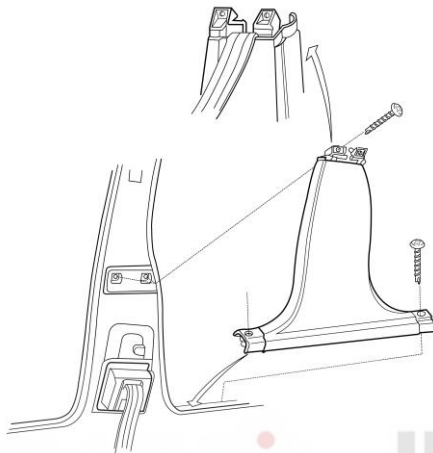

بستن

- ۱- قاب را در محل خود قرار دهید
- ۲- پیچ های مربوطه را با گشتاور ۱/۵ نیوتن متر سفت نمائید.
- ۳- نوار دور در را در جای خود قرار دهید.

باز و بست صندلی

باز کردن

- ۱- قاب پیچ اتصال کمر بند به صندلی را باز کنید
- ۲- پیچ اتصال کمر بند به صندلی را باز کنید
- ۳- پیچ های صندلی را باز کنید.

- نکته : جهت باز کردن صندلی ابتدا صندلی را به سمت جلو بیاورید و پس از باز کردن پیچ های عقبی جهت باز کردن پیچ های جلویی صندلی را به سمت عقب حرکت دهید در بستن نیز روش مذکور را انجام دهید .
- ۴- صندلی را از محل خود بردارید.

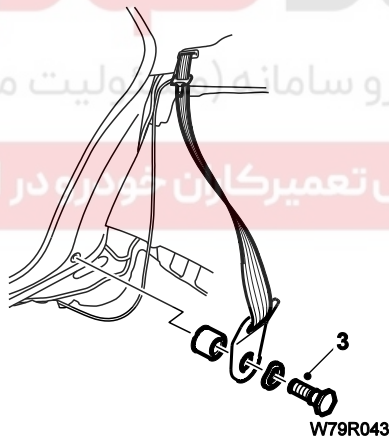

بستن

- ۱- صندلی را در جای خود قرار دهید .
- ۲- پیچ ها نگهدارنده پایه صندلی را با واشر و فاصله انداز ها در جای خود با گشتاور ۱/۸ تا ۲/۶ محکم کنید



توجه: مقدار گشتاور پیچ نگهدارنده کمر بند ایمنی ۴۰ نیوتن متر است

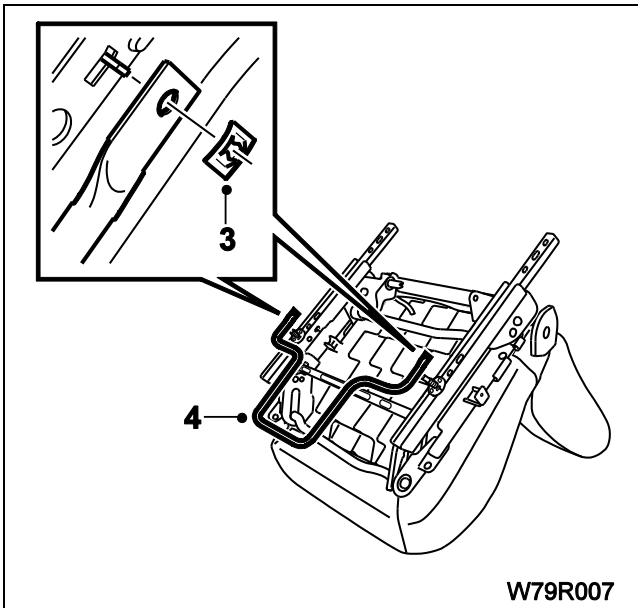

W79R007

ریل صندلی / اهرم تنظیم، صندلی سمت چپ جلو

باز کردن

- ۱ - صندلی سمت چپ جلو را از خودرو پیاده کنید.
- ۲ - قاب صندلی و قلاب صندلی را پیاده کنید.
- ۳ - مطابق شکل دو گیره را پیاده کنید.
- ۴ - اهرم تنظیم را پیاده کنید.

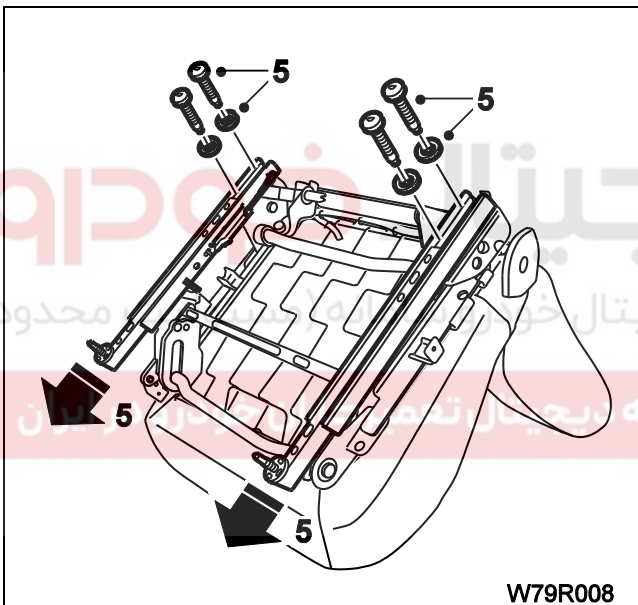

W79R008

- ۵ - ریل صندلی را بجلو رانده و دو پیچ عقبی را باز کنید و واشرها را حفظ کنید.

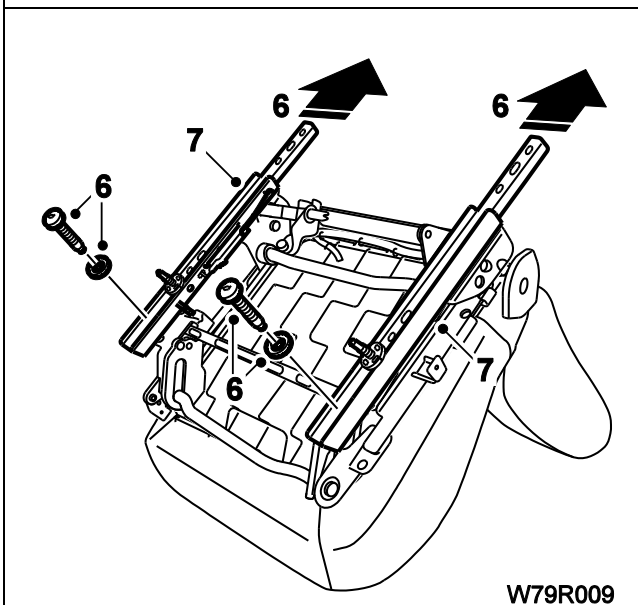

W79R009

- ۶ - ریل را به عقب رانده و پیچ و واشر (۶) را باز کنید.
- ۷ - کشوها را پیاده کنید.

باز و بست قاب بغل صندلی

باز کردن

- ۱ - دستگیره تنظیم پشتی صندلی را به سمت بیرون بکشید تا دستگیره جدا گردد .
- ۲ - پیچ ها نگهدارنده قاب بغل صندلی را باز کنید.
- ۳ - قاب بغل صندلی را پیاده کنید

بستن

- ۱ - قاب بغل صندلی را در محل خود قرار دهید
- ۲ - پیچ های نگهدارنده قاب بغل صندلی را ببندید
- ۳ - دستگیره تنظیم پشتی صندلی در جای خود قرار دهید .

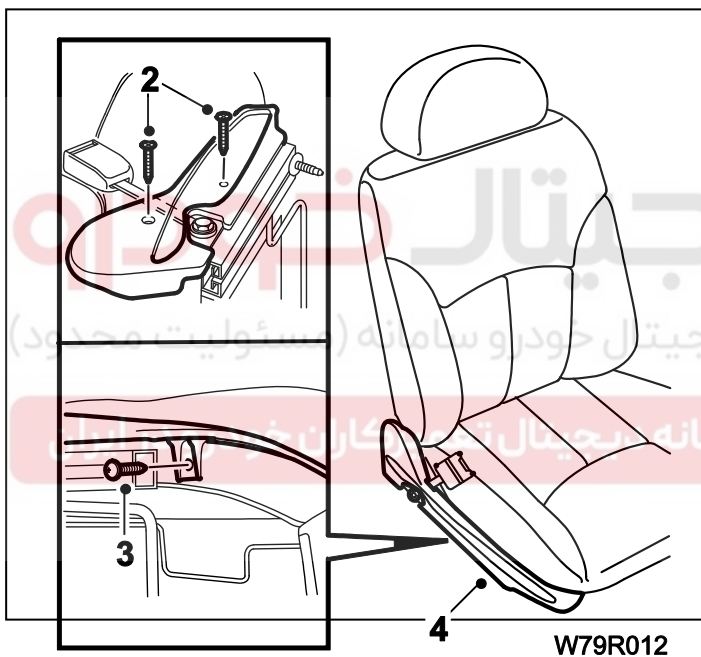

بازو بست قاب بغل صندلی، سمت راست

باز کردن

- ۱ - صندلی را از خودرو خارج کنید.
- ۲ - دو پیچ پهلوئی قاب را باز کنید.
- ۳ - پیچ زیر قاب کناری را باز کنید.
- ۴ - زوار صندلی را پیاده کنید

بستن

- ۱ - زوار صندلی را در محل خود قرار دهید .
- ۲ - پیچ زیر قاب کناری را ببندید.
- ۳ - دو پیچ پهلوئی را ببندید .

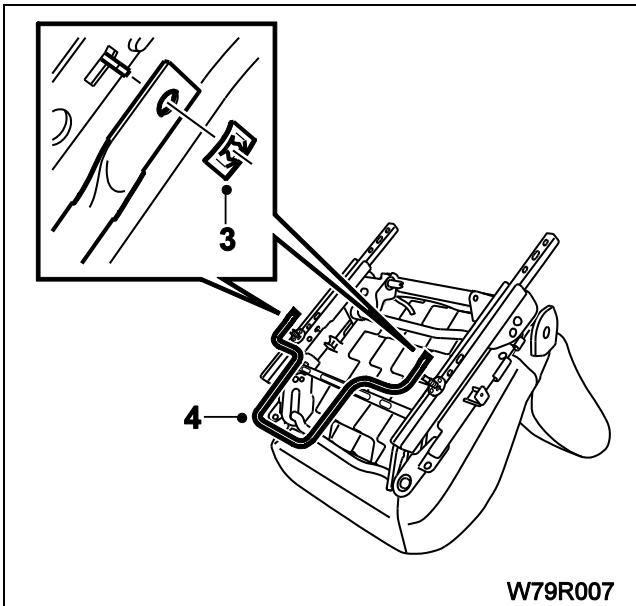

W79R007

بازو بست ریل صندلی / صندلی سمت چپ

جلو

باز کردن

- ۱ - صندلی سمت چپ جلو را از خودرو پیاده کنید.
- ۲ - قاب صندلی و قلاب صندلی را پیاده کنید.
- ۳ - مطابق شکل دو گیره را پیاده کنید.
- ۴ - اهرم تنظیم را پیاده کنید.

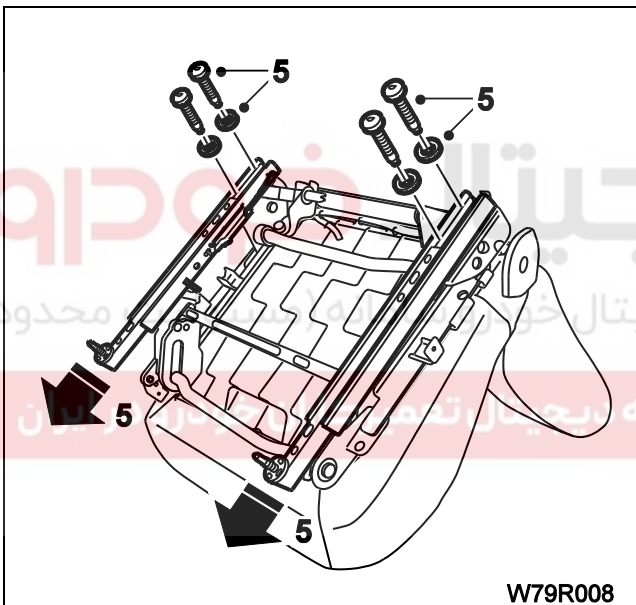

W79R008

- ۵ - ریل صندلی را بجلو رانده و دو پیچ عقبی را باز کنید و واشرها را حفظ کنید.

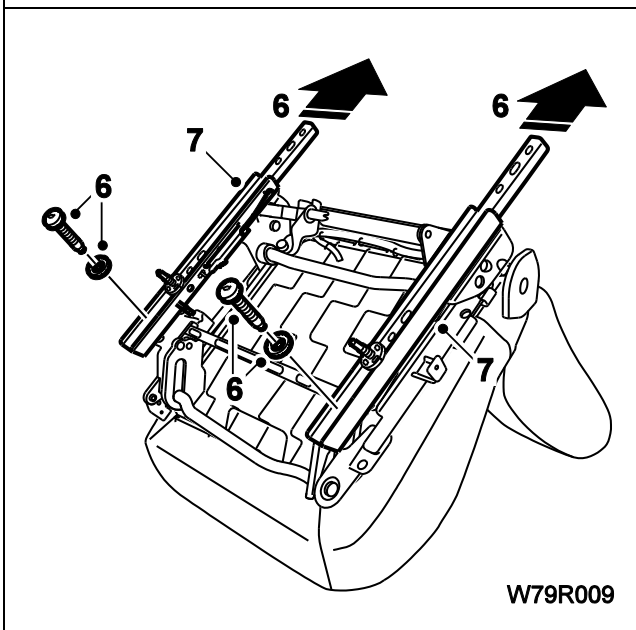

W79R009

- ۶ - ریل را به عقب رانده و پیچ و واشر (۶) را باز کنید.
- ۷ - کشوها را پیاده کنید.

بستن

- ۱ - کشو را در محل خود قرار دهید .
- ۲ - ریل را به جلو حرکت دهید و پیچ و واشر (۶) را ببندید
- ۳ - ریل صندلی را به عقب رانده و دو پیچ عقبی را با واشرها مربوطه ببندید.
- ۴ - اهرم تنظیم را در محل خود قرار دهید.
- ۵ - دوگیره را جا بزنید .

۶- قاب صندلی و قلاب صندلی را جا بزنید.

۷- صندلی سمت چپ جلو را در خودرو قرار دهید.

بازو بست ریل های صندلی، صندلی سمت راست جلو

باز کردن

۱ - صندلی سمت راست جلو را از خودرو پیاده کنید.

۲ - قاب های صندلی را پیاده کنید.

۳ - دو گیره را باز کنید.

۴ - اهرم تنظیم را پیاده کنید.

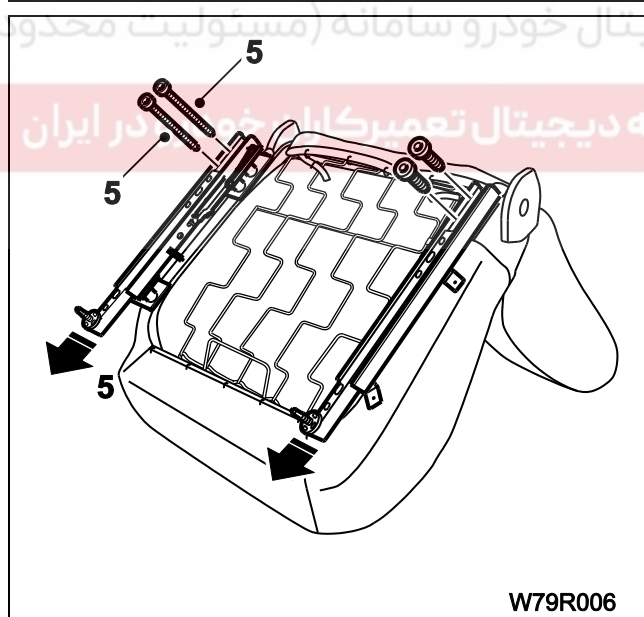
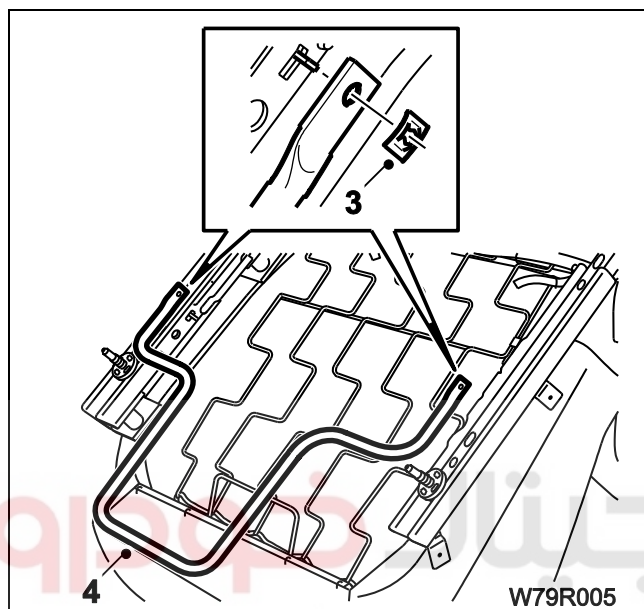

۵ - مطابق شکل ریل صندلی را به جلو رانده و دو

پیچ عقب را باز کنید

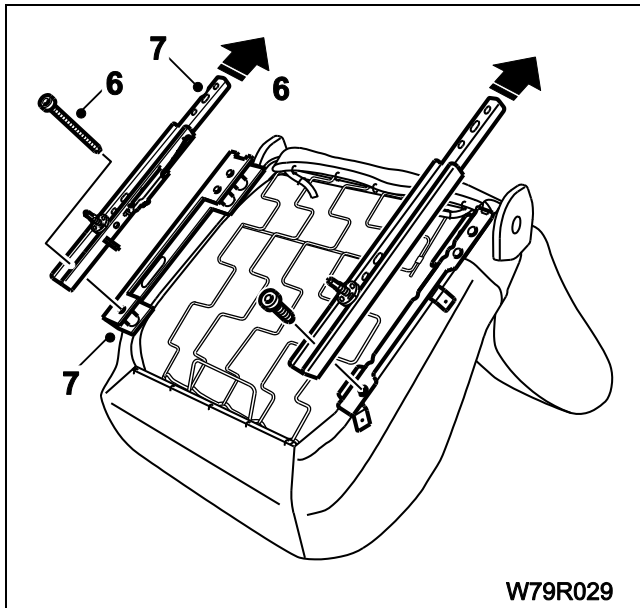

- ۶ - ریل صندلی را در جهت فلش جابجا نموده و دو پیچ عقب را باز کنید.
- ۷ - ریل صندلی و پوشش محافظ را پیاده کنید.

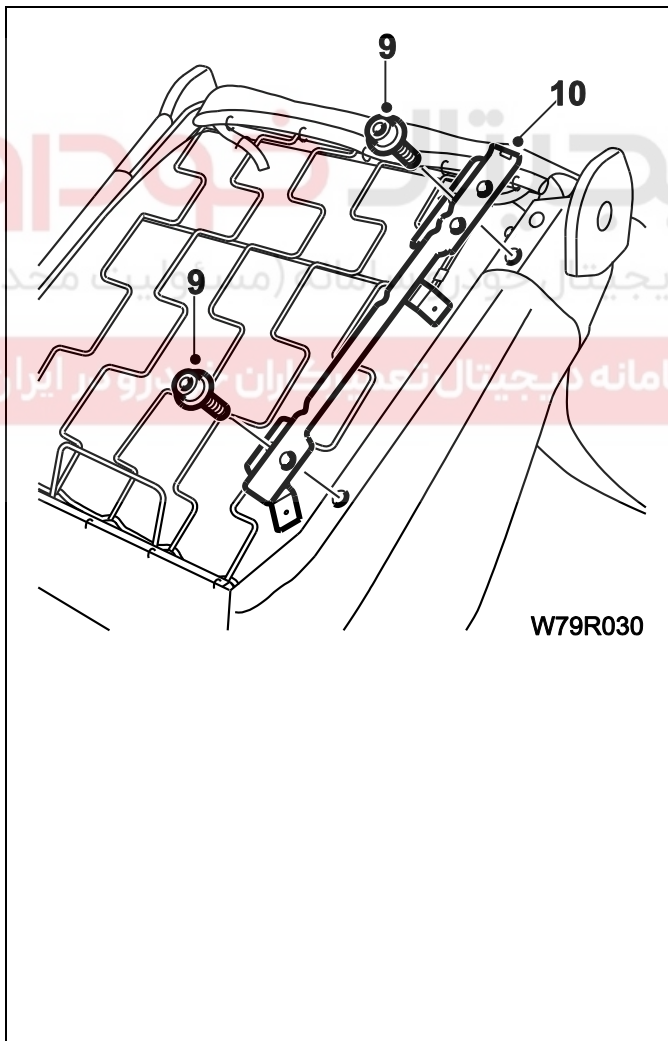

- ۹ - پیچ های (۹) را باز کنید.
- ۱۰ - پوشش محافظ کشو را پیاده کنید.

بستن

- ۱ - پوشش محافظ کشو را مونتاژ کنید.
- ۲ - پیچ های (۹) را ببندید.
- ۳ - ریل صندلی و پوشش محافظ را در محل خود قرار دهید.
- ۴ - ریل صندلی را در جهت خلاف باز کردن جابجا نموده و دو پیچ عقب را ببندید.
- ۵ - ریل صندلی را به جلو رانده و دو پیچ عقب را ببندید.
- ۶ - اهرم تنظیم را جا زنید.
- ۷ - دو گیره را ببندید.
- ۸ - قاب های صندلی را مونتاژ کنید.

بازو بست کمر بند ایمنی

باز کردن

- ۱- قاب های جانبی بالا و پائین را باز کنید.
- ۲- پیچ اتصال کمر بند به بدنه را باز کنید.
- ۳- کمر بند را از محل خود جدا کنید.

بستن

- ۱- کمر بند را در محل خود قرار دهید
- ۲- پیچ اتصال کمر بند به بدنه را با گشتاور ۲۰ تا ۴۰ نیوتن متر محکم کنید
- ۳- قاب های جانبی را در محل خود قرار دهید

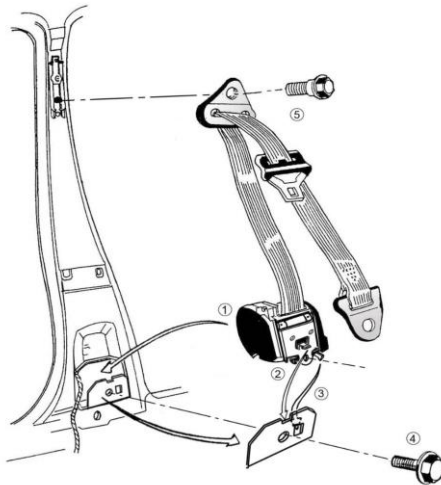

بازو بست قلاب کمر بند ایمنی، جلو

پیاده کردن

- ۱- صندلی را از خودرو پیاده کنید.
- ۲- مطابق شکل پیچ و واشر را باز کنید.
- ۳- با کشیدن در جهت فلش قاب قلاب را خارج کنید.

بستن

مراحل سوار کردن عکس مراحل پیاده کردن است.

توجه: مقدار گشتاور پیچ قلاب کمر بند ایمنی ۲۰ تا ۴۰ نیوتن متر است.

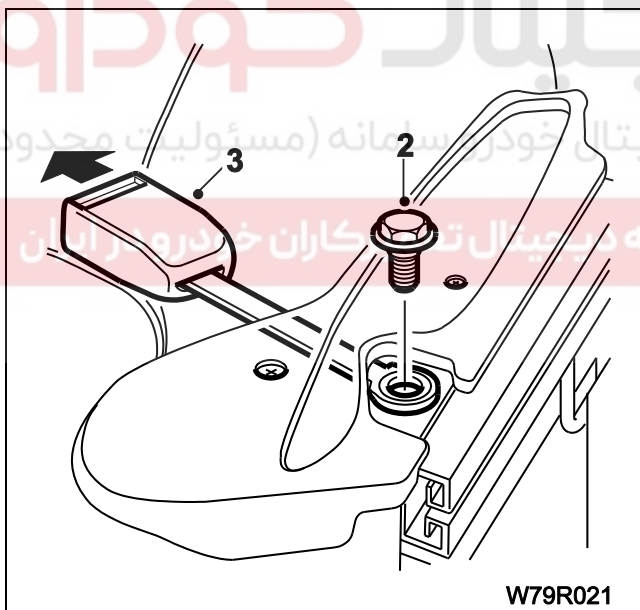

بازو بست تنظیم کننده ارتفاع کمر بند ایمنی

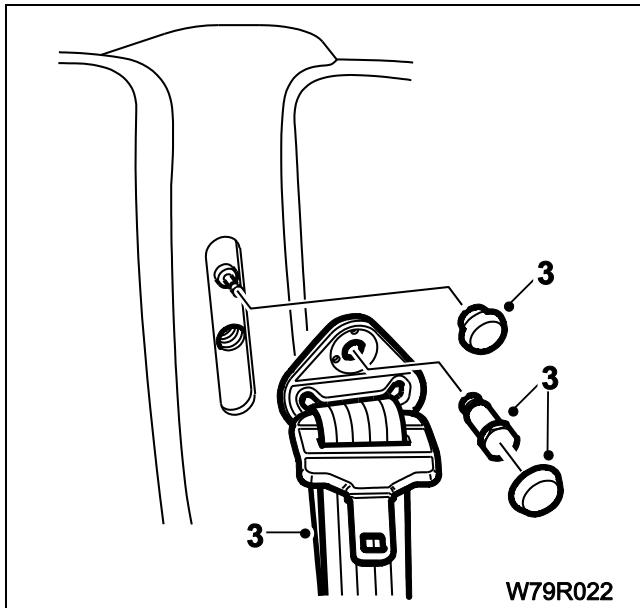

W79R022

باز کردن

- ۱ - پوشش پایینی ستون را از گیره باز کنید
- ۲ - پوشش پایینی ستون را باز کنید
- ۳ - پیچ بالایی، دستگیره تنظیم ارتفاع و قاب کمر بند ایمنی را باز کرده و کمر بند را بیرون آورید.

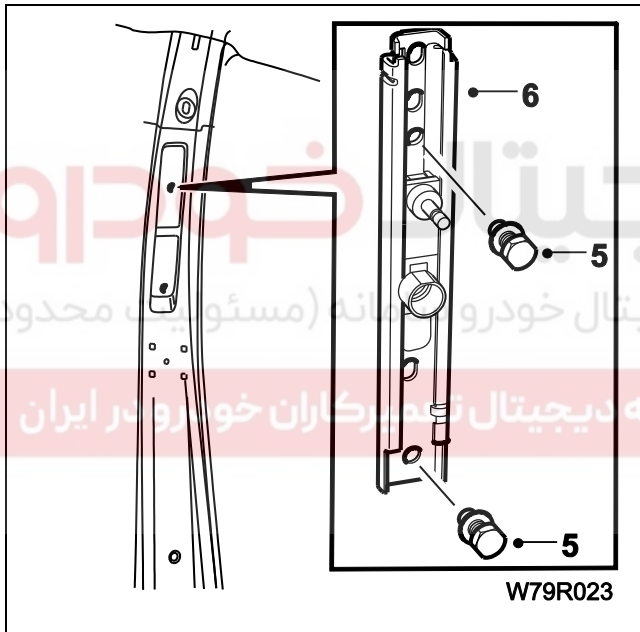

W79R023

- ۴ - پوشش بالایی را پیاده کنید

- ۵ - پیچ های نگهدارنده تنظیم کننده ارتفاع را باز کنید.

- ۶ - تنظیم کننده ارتفاع را پیاده کنید.

بستن

- مراحل سوار کردن عکس مراحل پیاده کردن است.

توجه:

مقادیر گشتاور:

پیچ بالایی ۲۰ تا ۴۰ نیوتن متر

پیچ پایینی ۱۵ تا ۲۰ نیوتن متر

بازو بست اجزاء رودری

باز کردن

- ۱ - با پیچ گوشتی ریز خار دکمه قفل کن در را آزاد و آن را خارج نمائید.
- ۲ - قاب روی دستگیره داخلی در باز کن را جدا کنید.
- ۳ - سه پیچ دستگیره داخلی را باز کنید.
- ۴ - ۳ عدد پیچ بلندگو را باز کنید.
- ۵ - کانکتور بلندگو را جدا کنید.
- ۶ - خار های رو دری را آزاد و رو دری را باز کنید.

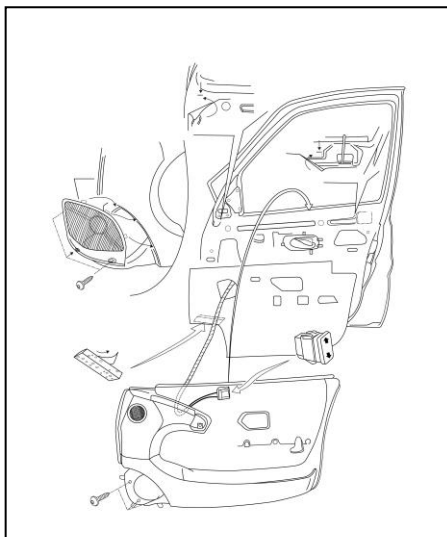

- ۷- دو عدد کانکتور کلید های شیشه بالابر را جدا کنید.
- ۸- دستگیره داخلی در باز کن را به سمت جلو حرکت دهید و آنرا آزاد کنید
- ۹- دستگیره در باز کن را ۹۰ در به سمت پائین چرخانده و آنرا آزاد کنید .

بستن

- ۱- دستگیره در باز کن را روی رو دری نصب کنید
- ۲- دو عدد کانکتور شیشه بالابر را نصب کنید
- ۳- رو دری را توسط خار های مربوطه به در نصب کنید
- ۴- کانکتور بلندگو را نصب کنید.
- ۵- بلندگو را در محل خود قرار دهید و سه عدد پیچ آن را ببندید.
- ۶- دستگیره داخلی را در محل خود قرار دهید و ۳ عدد پیچ آن را ببندید.
- ۷- قاب دستگیره در باز کن را نصب کنید
- ۸- دکمه قفل کن را نصب کنید

شرکت دیجیتال خودرو (مسئولیت محدود)

نکته: جهت نصب دکمه قفل کن می بایست ابتدا نخ نازکی به دور میله قفل کن قرار دهید . اهرم قفل کن را در حالت قفل قرار گیرد. حال با کشیدن دو طرف نخ اهرم قفل کن را به سمت بیرون بکشید در این حالت دکمه قفل کن را در محل خود قرار دهید.

باز و بست آئینه جانبی

باز کردن

- ۱- قاب داخلی آئینه را جدا کنید.
- ۲- پیچ خودکار را باز کنید تا قاب داخلی آئینه جدا شود .
- ۳- روکش پیچ ها را بردارید.
- ۴- چهار عدد پیچ آئینه را باز نمائید.
- ۵- آئینه را از محل خود بیرون آورید.

بستن

- ۱- آئینه را در محل خود قرار دهید.

- ۲- چهار عدد پیچ آئینه را ببندید.
- ۳- روکش پیچ ها را نصب کنید .
- ۴- قاب داخلی آئینه در محل خود قرار داده
- ۵- و پیچ آنرا ببندید.
- ۶- قاب داخلی آئینه را نصب کنید.

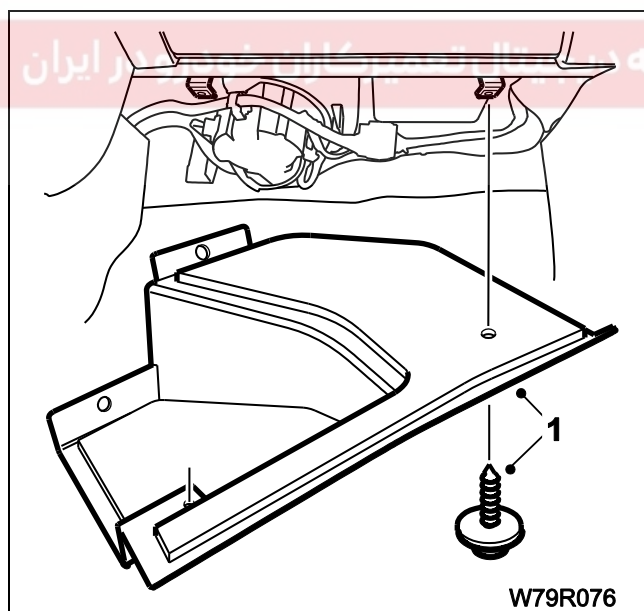
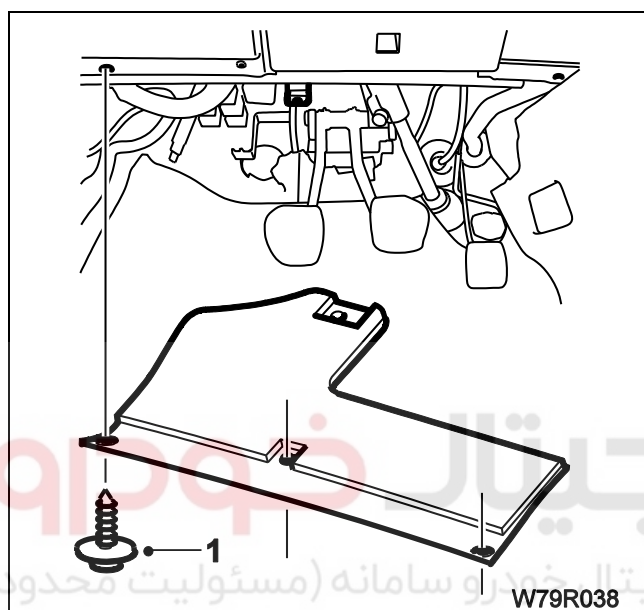

باز بست قاب پایینی ستون جلو

باز کردن

- ۱- با باز کردن ۳ عدد پیچ رو ستونی پایین سمت چپ داشبورد را پیاده کنید .
- ۲- با باز کردن ۲ عدد پیچ رو ستونی پایین سمت راست داشبورد را پیاده کنید.

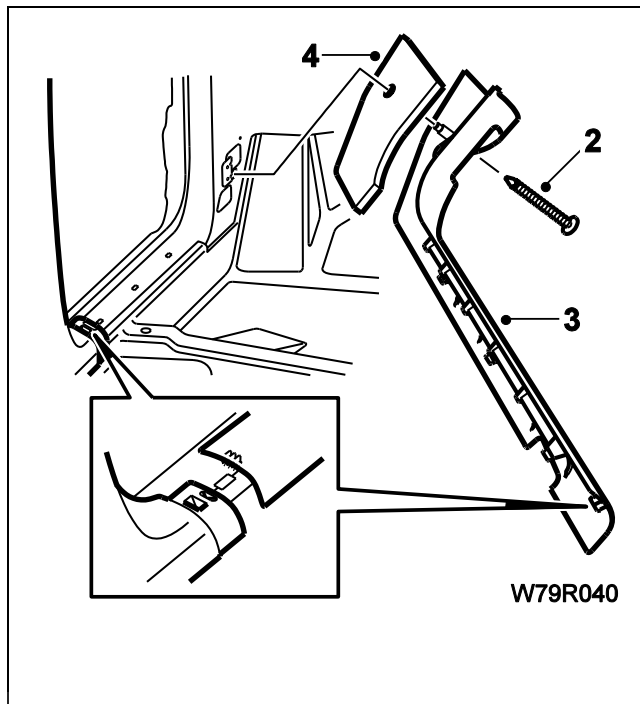

۳ - پیچ را باز کنید.

۴ - پوشش پایینی ستون جلو را با احتیاط توسط پیچ گوشتی پیاده کنید (توسط ۳ گیره محکم شده است)

۵ - عایق صدا گیر را بردارید.

بستن

۱- عایق صداگیر را در محل خود قرار

دهید

نکته: رو ستونی پایینی ستون جلو دارای غلافی است که برای ردیف کردن با رو ستونی پایینی ستون وسط استفاده میشود.

۲- پوشش پایینی ستون جلو را با احتیاط در محل خود قرار دهید و با فشار داده خارهای مربوطه را در محل خود محکم کنید.

۳- پیچ ها را ببندید.

۴- رو ستونی پایین سمت راست داشبورد را

در محل خود قرار داده پیاده کنید و پیچ های مربوطه را ببندید.

۵- رو ستونی پایین سمت چپ داشبورد در

محل خود قرار داده و ۳ عدد پیچ آن را ببندید.

توجه: کنترل کنید که نوار لاستیکی آب بندی لبه در بطور صحیح نصب شده باشد.

بازو بست آفتابگیر**پیاده کردن**

۱- دو پیچ آفتابگیر را باز کنید.

۲- آفتابگیر را خارج نمائید

بستن

۱- آفتابگیر را در محل خود قرار دهید .

۲- ۲ عدد پیچ آن را ببندید.

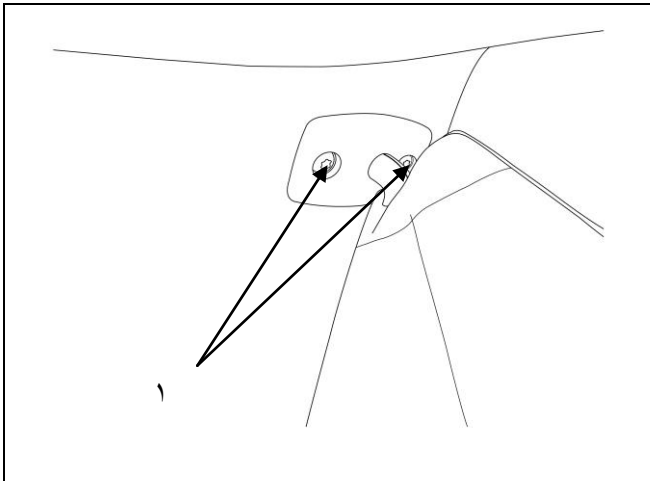
**بازو بست دستگیره سقف****پیاده کردن**

۱- پوشش های دو طرف دستگیره را بلند

کنید

۲- با باز کردن ۲ پیچ دستگیره را پیاده کنید.

بستن

۱- دو عدد پیچ دستگیره را ببندید.

۲- پوششش دو طرف دستگیره را در محل

خود قرار دهید.

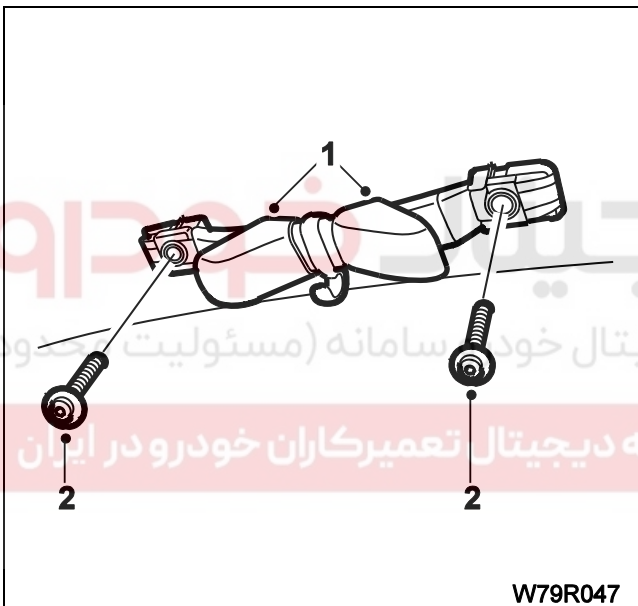

W79R047

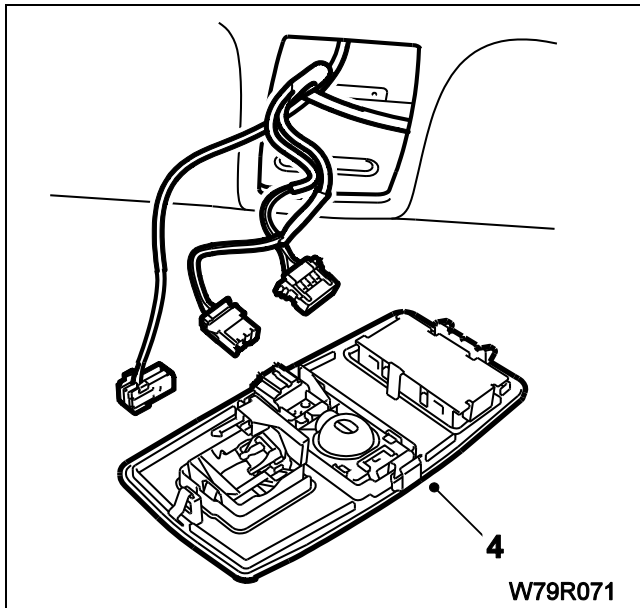

بازو بست پوشش سقف

پیاده کردن

- ۱ - پوشش های بالایی سمت چپ و راست ستون جلو را پیاده کنید
- ۲ - پوشش های بالایی و پایینی سمت چپ و راست ستون عقب را پیاده کنید
- ۳ - با آزاد سازی خار های مربوطه پوشش لامپ روشنایی جلویی سقف را بردارید.

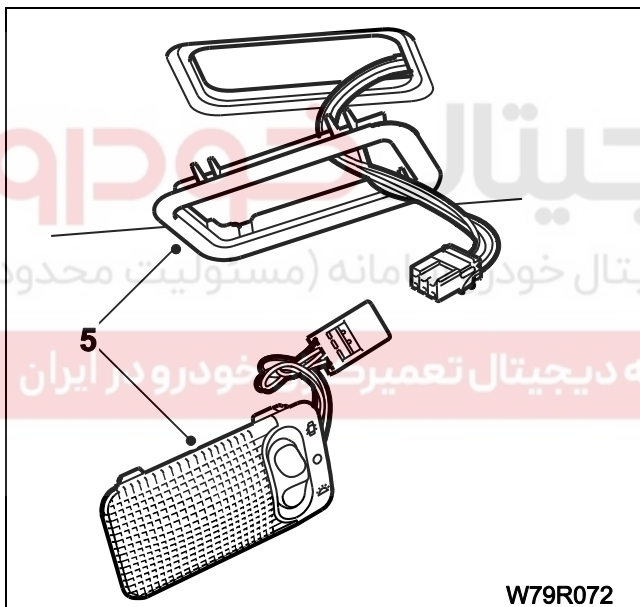

- ۴ - آفتابگیر و قسمتهای مربوطه را پیاده کنید. آفتابگیر دارای ۲ پیچ محکم کننده وجود دارد
- ۵ - دستگیره سقف را پیاده کنید.

- ۶- نوار های پلاستیکی آب بندی لبه در های سمت چپ و راست را آزاد کنید.
- ۷-۳ عدد خار سقف را باز کنید
- ۸- پوشش سقف را خارج کنید.

بستن

- ۱- پوشش سقف را در محل خود قرار دهید.

- ۲- ۳ عدد خار سقف را در محل خود قرار دهید
- ۳- نوار های پلاستیکی آب بندی لبه در های سمت چپ و راست را متصل نمائید.
- ۴- دستگیره سقف را نصب کنید.
- ۵- آفتابگیر و قسمت های مربوطه را نصب کنید.
- ۶- پوشش لامپ روشنایی جلویی سقف را با جا زدن خارهای مربوطه نصب کنید.
- ۷- پوشش های بالایی و پایینی سمت چپ و راست ستون عقب را در محل خود قرار دهید .
- ۸- پوشش های بالایی سمت چپ و راست ستون جلو را سوار کنید .

باز و بست موکت کف

باز کردن

- ۱- صندلی های جلو را پیاده کنید.
- ۲- کنسول وسط را پیاده کنید.
- ۳- پوشش طرف پایینی را پیاده کنید.
- ۴- داشبورد را پیاده کنید.
- ۵- بخاری را پیاده کنید
- ۶- دو گیره در جلوی کفپوش را باز کنید.
- ۷- از میان سوراخ، دسته اتصالات الکتریکی را عبور دهید.
- ۹- کفپوش را پیاده کنید.

بستن

- ۱- کفپوش را در محل خود قرار دهید .
- ۲- از میان سوراخ، دسته اتصالات الکتریکی را عبور دهید.
- ۳- دو گیره در جلوی کفپوش را ببندید
- ۴- بخاری را نصب کنید .
- ۵- داشبورد را ببندید.
- ۶- پوشش طرف پایینی را نصب کنید.

۷- کنسول وسط را ببندید.

۸- صندلی های جلو را نصب کنید.

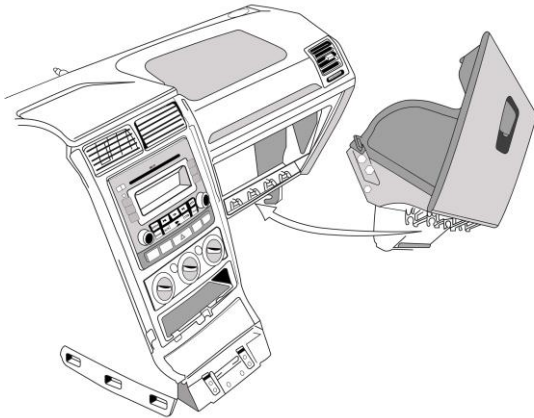

باز و بست در جعبه داشبورد

باز کردن

۱- در جعبه داشبورد را باز کنید

۲- در جعبه داشبورد را به سمت بالا حرکت

داده تا از لولا خارج گردد .

بستن

۱- در جعبه داشبورد در محل خود قرار دهید.

(لولای در طبق شکل بالا در محل خود قرار گیرد).

۲- با اعمال نیرو کم لولا را جا بزنید.

دیجیتال خودرو
شرکت دیجیتال خودرو سامانه (مسئولیت محدود)

اولین سامانه دیجیتال تعمیرکاران خودرو در ایران

باز و بست آنتن رادیو

باز کردن

۱- چراغ روشنایی داخل را باز کنید

۲- اتصال آنتن را به سیم آنتن جدا کنید

۳- مهره آنتن را باز کنید

۴- آنتن را از محل خود خارج کنید

بستن

۱- آنتن را در محل خود قرار دهید

۲- مهره آنتن را با گشتاور سفت کنید

۳- اتصال آنتن را به سیم آنتن را وصل کنید

۴- چراغ روشنایی داخل را جا بزنید .



باز و بست قفل در بار

باز کردن

- ۱- در پوش داخلی در بار را باز کنید .
- ۲- قفل محل اتصال میله های ارتباطی زبانه و دستگیره را جدا کنید.
- ۳- پیچ های زبانه جانبی قفل را باز کنید .
- ۴- زبانه جانبی را از جای خود خارج کنید .
- ۵- پیچهای دستگیره در بار را باز کنید
- ۶- دستگیره را از جای خود خارج کنید .

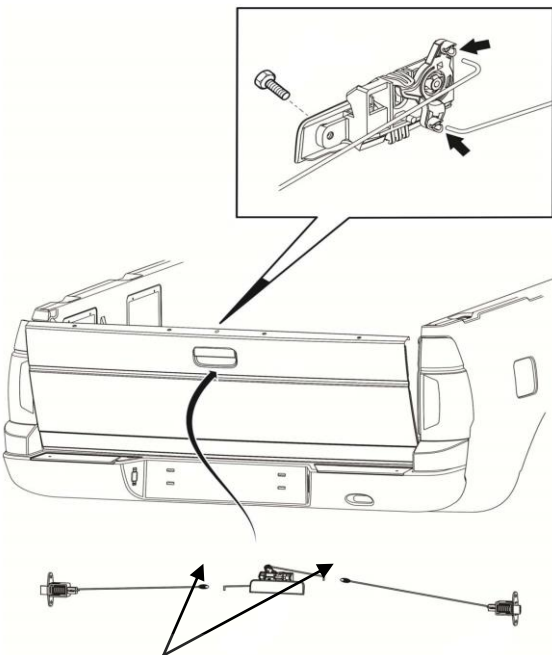

محل اتصال

بستن

- ۱- دستگیره را در جای خود قرارداده (ورق در می بایست در شیار نشان داده شده قرار گیرد برای این کار از چکس لاستیکی استفاده کنید .)
- ۲- زبانه را با میله های ارتباطی را در جای خود قرار دهید.
- ۳- قفل محل اتصال میله های ارتباطی زبانه و دستگیره را ببندید .
- ۴- پیچ های زبانه جانبی را با گشتاور ۱۰ نیوتن متر سفت کنید
- ۵- پیچ های دستگیره را با گشتاور ۲ نیوتن متر محکم کنید.

باز و بست زاپاس

باز کردن

- ۱- صندلی سرنشین را به جلو حرکت دهید
- ۲- کاور زاپاس را جدا کنید
- ۳- پیچ اتصال زاپاس را باز کنید
- ۴- زاپاس را جدا کنید

بستن

- ۱- صندلی سرنشین را بسمت جلو حرکت دهید
- ۲- زاپاس را در محل خود قرار دهید
- ۳- پیچ اتصال را با گشتاور ۲۰ نیوتن متر محکم کنید
- ۴- کاور روی زاپاس را نصب کنید

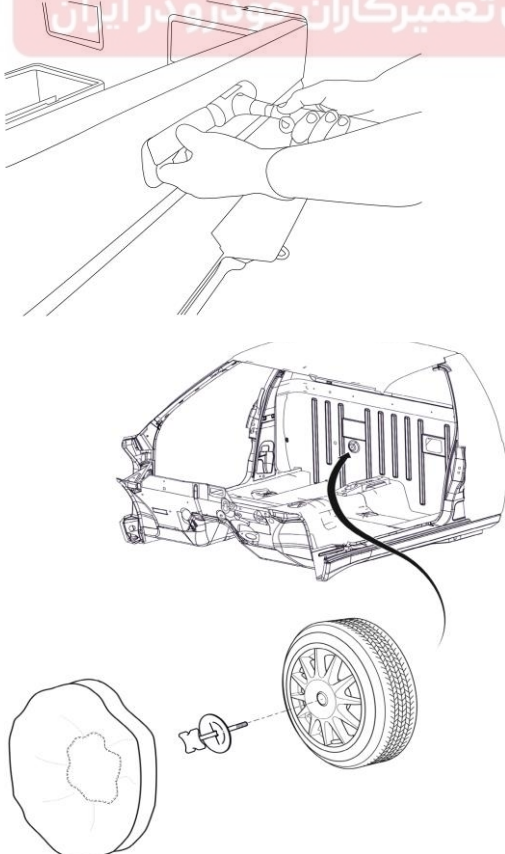

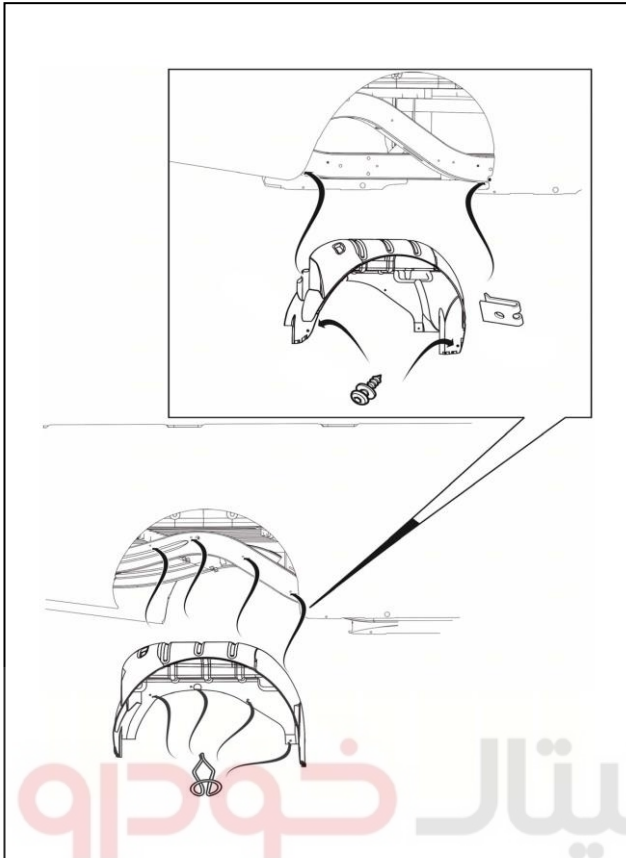

باز و بست شل گیر چرخ عقب

باز کردن

- ۱- پیچ های گل پخش کن را باز کنید
- ۲- خارهای گل پخش کن را جدا کنید
- ۳- گل پخش را از محل خود جدا کنید.

بستن

- ۱- شل گیر را در محل خود قرار دهید
- ۲- خارهای گل پخش کن را جا بزنید
- ۴- پیچ های گل پخش کن را با گشتاور ۱/۵ تا ۲/۵ نیوتن متر سفت کنید.

شرکت دیجیتال خودرو (مسئولیت محدود)
اولین سامانه دیجیتال تعمیرکاران خودرو در ایران



باز و بست شل گیر چرخ جلو

باز کردن

- ۱- خودرو را روی جک قرار دهید
- ۲- چرخ جلو را باز کنید
- ۳- مهره شل گیر را باز کنید
- ۴- خارهای شل گیر را از جای خود خارج کنید .
- ۵- خارهای شل گیر جلو را از جای خود خارج کنید
- ۶- پیچ های اتصال شل گیر جلو را باز کنید .
- ۷- بست فنری کنیستر را جدا کنید .
- ۸- شل گیر جلو را خارج کنید

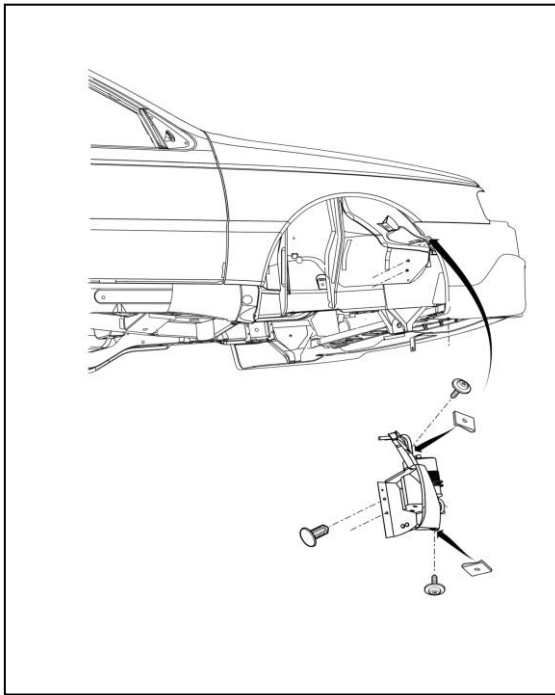
**بستن**

- ۱- کنیستر را نصب کنید و با بست فنری محکم کنید
- ۲- شل گیر را در جای خود قرار دهید .
- ۳- خار های شل گیر را نصب کنید
- ۳- شل گیر عقب را در محل خود قرار دهید .
- ۴- خار های آن را نصب کنید.
- ۵- پیچهای شل گیر جلو را با گشتاور ۲ نیوتن متر محکم کنید .
- ۶- مهره شل گیر عقب را با گشتاور ۶ تا ۱۰ نیوتن متر سفت کنید
- ۷- چرخ را ببندید.
- ۸- خودرو را از روی جک خارج کنید.

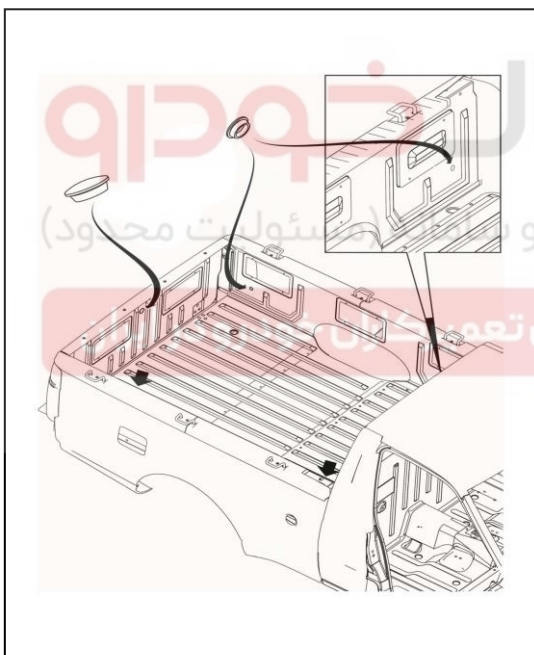

باز و بست درپوش لاستیکی اتاق بار

باز کردن

- ۱- با استفاده از پیچ گوشتی درپوش های لاستیکی اتاق بار را خارج کنید

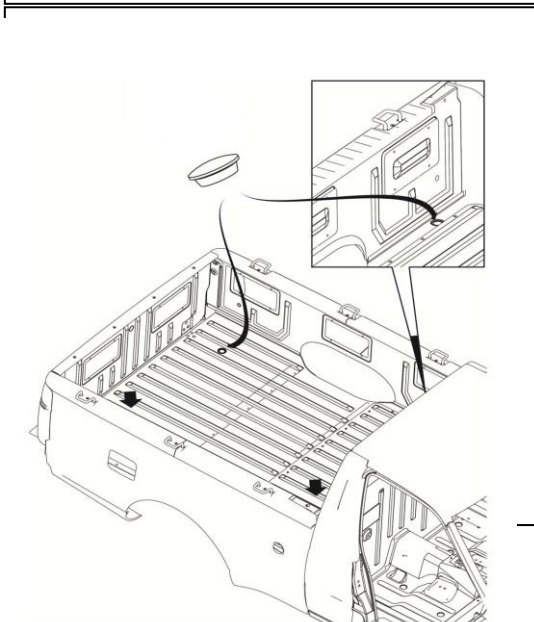
**بستن**

- ۱- درپوش های رادر محل ها در نظر گرفته شده قرار داده و با اعمال فشار درپوش را در محل خود جا بزنید .

باز و بست موکت پشت صندلی

باز کردن

- ۱- صندلی های جلو (راننده و سرنشین را باز کنید.
- ۲- زاپاس را باز کنید .
- ۳- خارهای متصل کننده موکت به بدنه را باز کنید .
- ۴- موکت را از محل خود خارج کنید.

بستن

- ۱- موکت را در جای خود قرار دهید.
- ۲- خارهای اتصال را در جای خود قرار دهید.
- ۳- زاپاس را نصب کنید
- ۴- صندلی ها را در جای خود قرار دهید.

باز و بست کنسول وسط

باز کردن

- ۱- خار پوشش دسته دنده را آزاد کنید پوشش دسته دنده را از محل خود خارج کنید .
- ۲- جای لیوانی را از محل خود خارج کنید
- ۳- پیچ های نشان داده شده در شکل را باز کنید
- ۴- کنسول را خارج نمائید.

بستن

- ۱- کنسول را در جای خود قرار دهید.
- ۲- ۴ عدد پیچ کنسول را با گشتاور ۳ نیوتن متر محکم کنید
- ۳- جای لیوانی را در محل خود قرار دهید .
- ۴- پوشش دسته دنده را در محل خود قرار دهید و خار آن را جا بزنید .

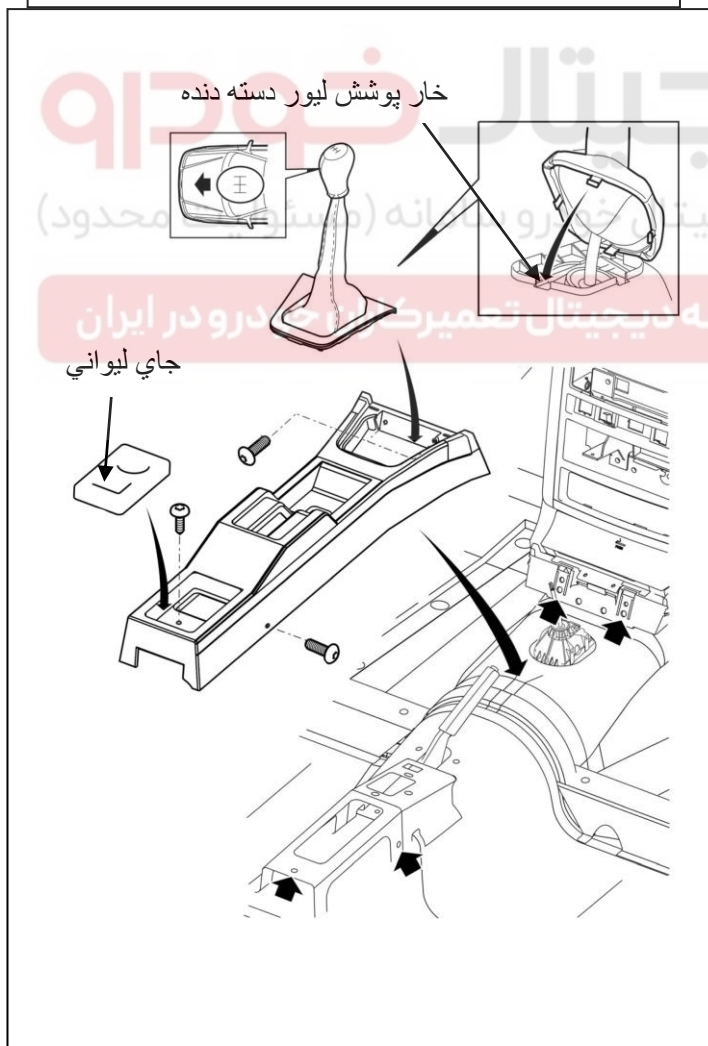
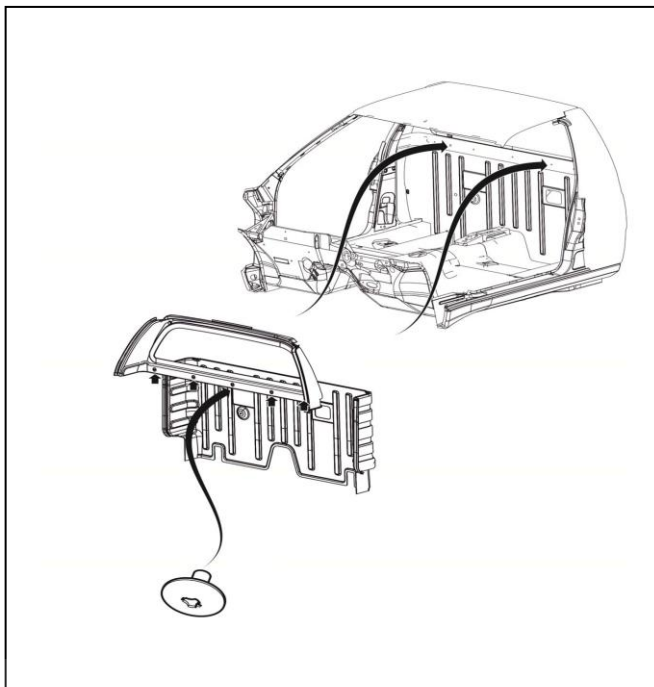

باز و بست دستگیره در جانبی

باز کردن

- ۱- رو دری را در را باز کنید
- ۲- پیچ های دستگیره را باز کنید
- ۳- اهرم اتصال دستگیره را جدا کنید

بستن

- ۱- اهرم اتصال را به دستگیره نصب کنید.
- ۲- پیچ دستگیره را ببندید.
- ۳- روی دری در را نصب کنید.

لیست ابزار مخصوص

ردیف	کد اختصاصی پدر	کد اختصاصی فرزند	کد سازنده	شرح	شکل
۱	۲۶۱۰۲۰۰۵	۲۶۱۰۲۰۰۵	9780X0	ابزار مخصوص تریم	 <p>26102005 9780X0</p>