

S30 CROSS

بدنه

۵. آماده‌سازی قطعات تعویضی

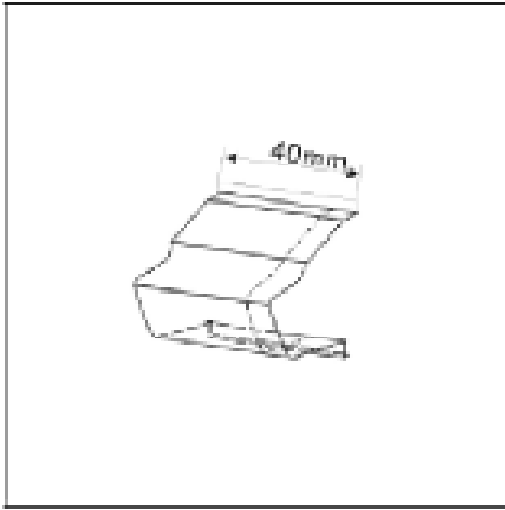

پایه‌ای به کمک خود صفحه ایجاد نموده و با برس سیمی سطح را پولیش بزنید. از پوشش محافظ قابل جوشکاری C7 استفاده کنید. (ضخامت ورق فلزی پوشش داخلی ۱ با تلرانس $0.1/2$ میلیمتر می‌باشد).

با برس سیمی، محل نشان داده شده در شکل را که مربوط به قاب داخلی صفحه تقویتی ستون جلو می‌باشد، را پولیش بزنید. از پوشش محافظ قابل جوشکاری C7 استفاده کنید. نقاط نشان داده شده با علامت (+) در شکل فوق را

با مته‌ای به قطر ۶ میلیمتر سوراخ نمایید.

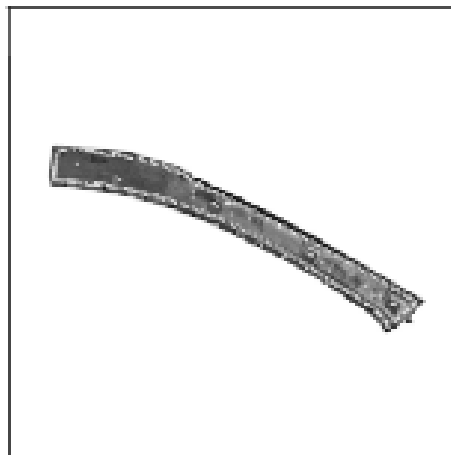

با برس سیمی، محل نشان داده شده در شکل را که مربوط به قاب داخلی صفحه تقویتی ستون جلو می‌باشد، را پولیش بزنید. از پوشش محافظ قابل جوشکاری C7 استفاده کنید.

S30 CROSS

بدنه

۶. جوشکاری

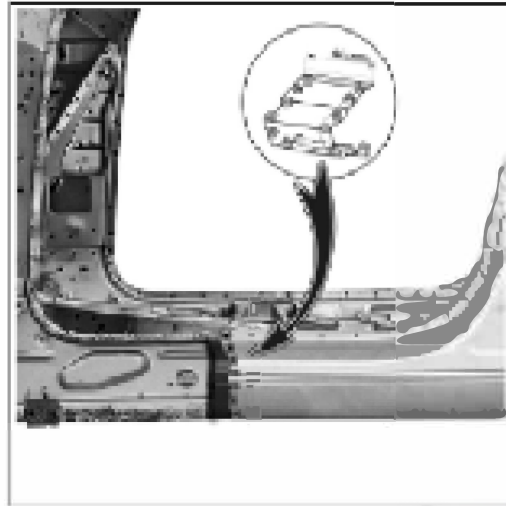

صفحه آستری ساخته شده را بین پوشش بیرونی و خارهای ستون جلو را توسط آچار و جوش، مطابق آستری داخلی قرار داده و مطابق شکل فوق توسط جوش نقطه‌ای آن را ثابت کنید.

با نقاط نشان داده شده در شکل فوق را جدا کنید. شرکت دیجیتال خودرو سامانه (مسئولیت محدود)

اولین سامانه تعمیرکاران خودرو در ایران

پوشش داخلی صفحه تقویتی را در محل نشان داده

شده در شکل جوشکاری نمایید.



نقاط نقطه‌چین نشان داده شده در شکل فوق را با پوشش محافظ قابل جوشکاری C7 بیوشانید.

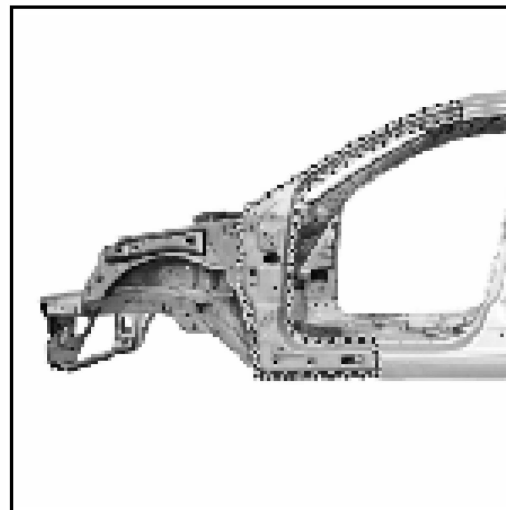

S30 CROSS

بدنه

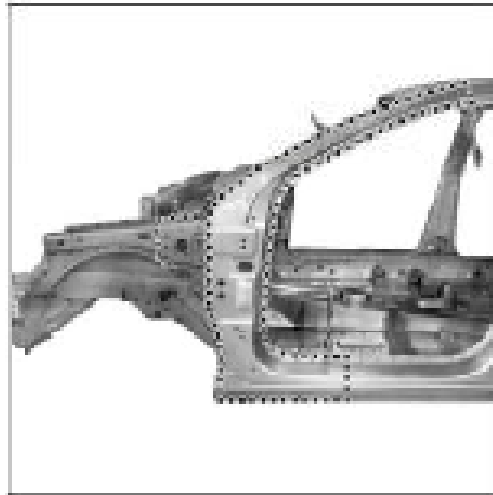

برای محکم نمودن اتصال ستون جلو به بدنه، از جوش نقطه‌ای و نیز جوشکاری MAG استفاده نموده و سپس سطوح جوشکاری شده را پولیش زده و صاف کنید.

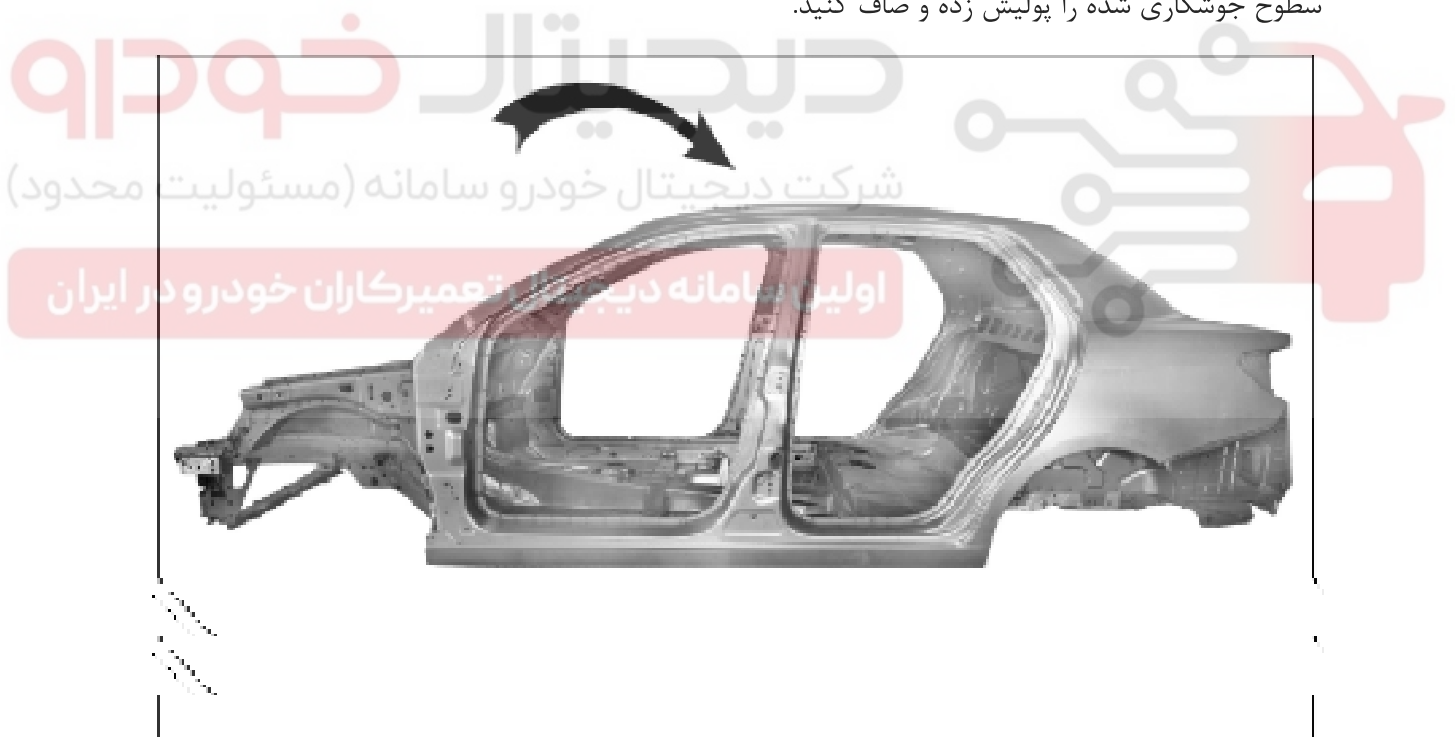

پوشش رویی سقف را مطابق دستورالعمل تعویض سقف، جوشکاری نمایید.

۷. آبنندی و محافظت

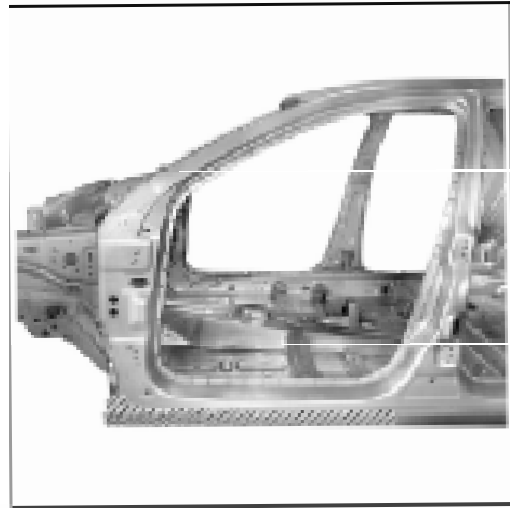
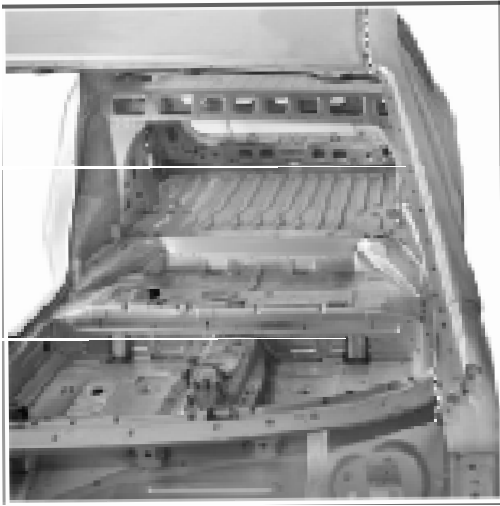

نقاط نقطه‌چین نشان داده شده در شکل فوق را با چسب آبنند A1 بپوشانید. نوارهای چسبی که به شکل نامناسبی بکارگیری شده‌اند را اصلاح کرده و نیز شیارهای جوشکاری شده را بپوشانید.

نقاط نقطه‌چین نشان داده شده در شکل فوق را با پوشش محافظ C5 پوشانده و اطمینان حاصل نمایید که بین لبه پایینی فریم و لبه بالایی پوشش ۳ میلی‌متر فاصله باشد.



از عامل محافظ واکس C5 به شکل مایع، در محل‌های نشان داده شده با فلش استفاده نمایید.

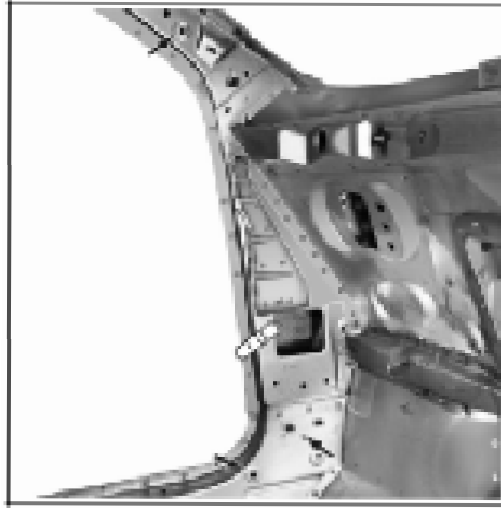

از عامل محافظ واكس C5 به شكل مایع، در محل های نشان داده شده با فلش استفاده نمایید.

عامل فوم ساز C6 را در محل اسپری زده شده، استفاده کنید.

دیجیتال خودرو

شرکت دیجیتال خودرو سامانه (مسئولیت محدود)

اولین سامانه دیجیتال تعمیرکاران خودرو در ایران



تعویض اجزای ستون جلویی

۱. قطعات را به منظور تعویض، جداسازی و جانمایی کنید.

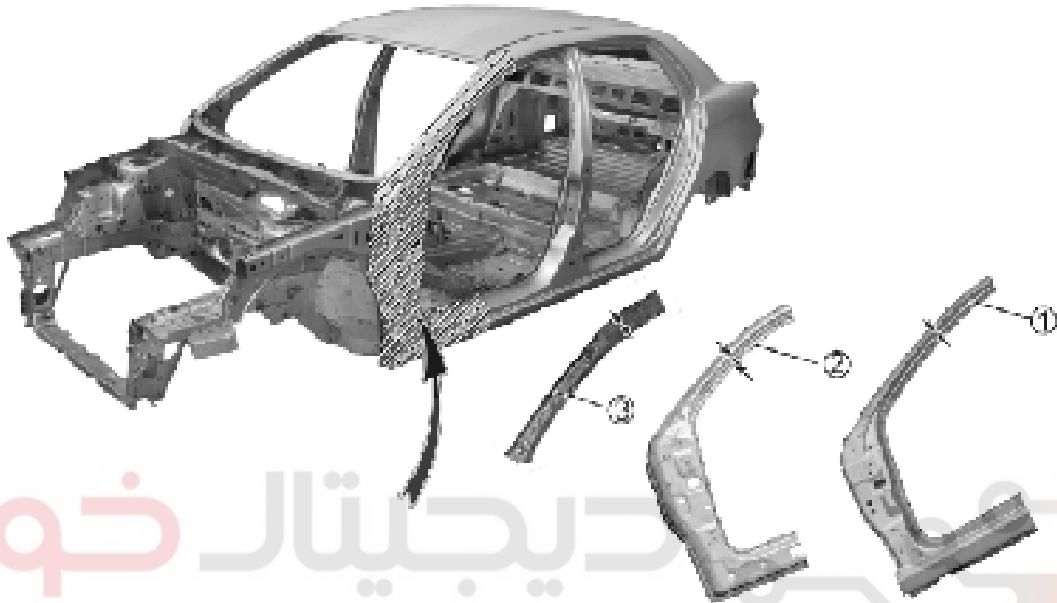

دیجیتال خودرو

شرکت دیجیتال خودرو سامانه (مسئولیت محدود)

قطعات تعویضی: قاب بیرونی ستون جلو (۱) صفحه تقویتی پوشش داخلی ستون جلو (۲) و پوشش داخلی

اولین سامانه دیجیتال تعمیرکاران خودرو در ایران

ستون جلو (۳)

S30 CROSS

بدنه

۲. قطعات مورد نیاز به منظور جداسازی

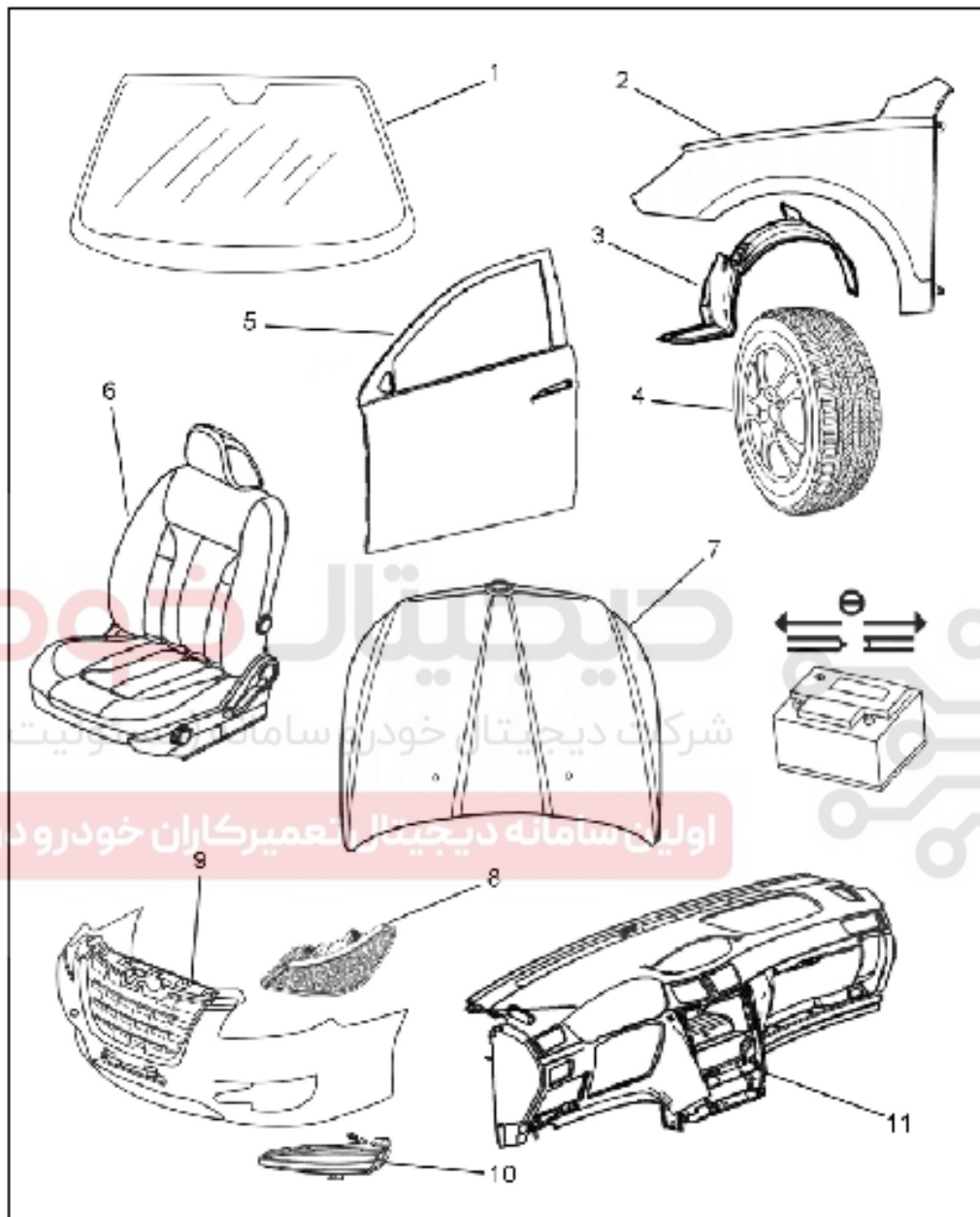

سرباتری را جدا نمایید. شیشه جلو (۱)، گلگیر جلو (۲)، شلگیر جلو (۳)، چرخ جلو (۴)، درب جلو (۵)، صندلی

جلو (۶)، درب موتور (۷)، چراغ جلو (۸)، سپر جلو (۹)، چراغ مه شکن جلو (۱۰)، داشبورد (۱۱)

S30 CROSS

بدنه

۳. جداسازی محل‌های جوشکاری شده

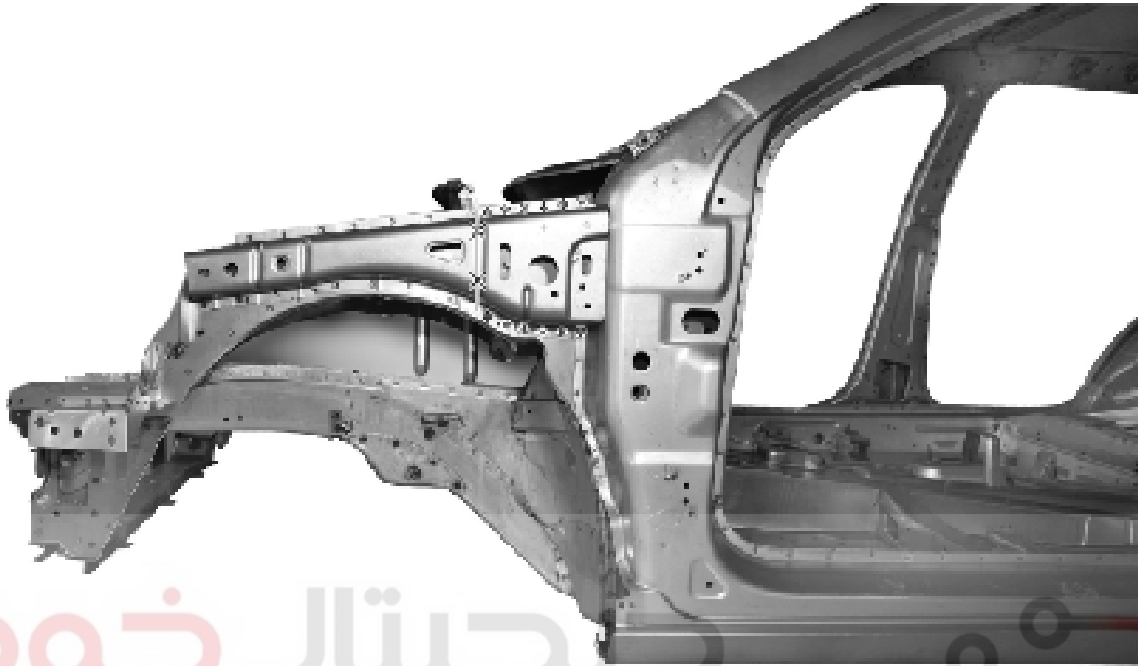

از مته‌ای به قطر ۸ میلیمتر، برای جدا کردن جوش‌های نقطه‌ای استفاده کنید.
 شرکت دیجیتال خودرو (مسئولیت محدود)

اولین سامانه دیجیتال تعمیرکاران خودرو در ایران

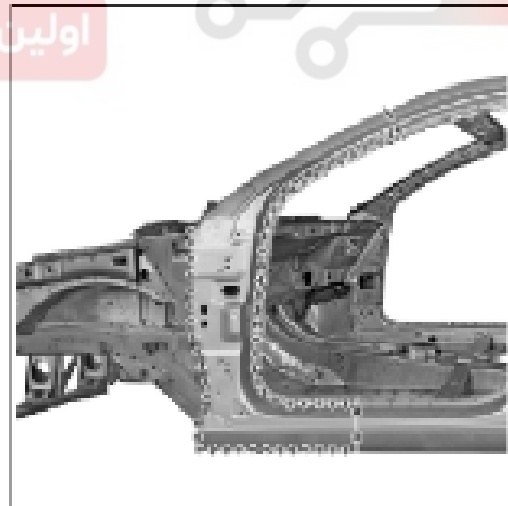

جوش‌های نقطه‌ای نشان داده شده در شکل فوق را، جدا نموده و محل موردنظر را علامت‌گذاری نموده و ببرید.

S30 CROSS

بدنه

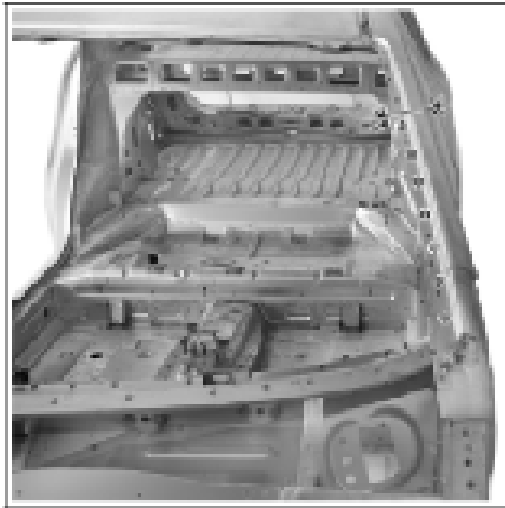

برای جداسازی جوش‌های نقطه‌ای در قسمت جلو و بالا، توسط دریل مخصوص و کاردک تخت جوش‌های نقطه‌ای را جدا کرده و پوشش

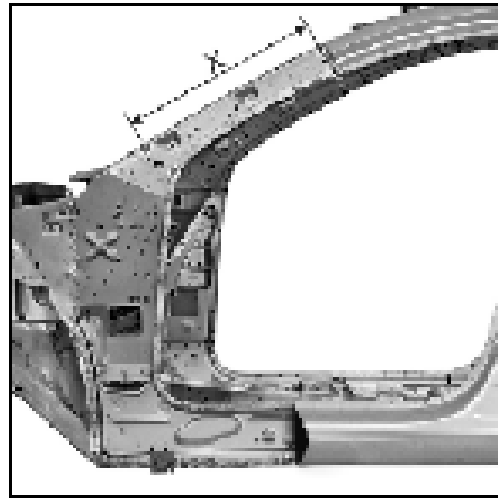

محل موردنظر را علامت‌گذاری نموده قاب داخلی ستون جلو با توجه به محل و میزان مناسب ببرید. توسط دریل مخصوص و جوش‌های نقطه‌ای را جدا کرده و قاب داخلی ستون جلو را جدا کنید.

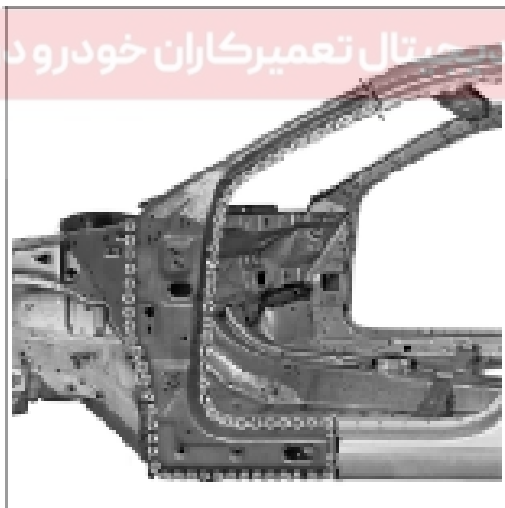

قاب داخلی صفحه تقویتی مربوط به ستون جلو را جدا کنید. محل موردنظر را علامت‌گذاری نموده و مطابق با شکل فوق، ببرید

S30 CROSS

بدنه

۴. آماده‌سازی بدنه خودرو

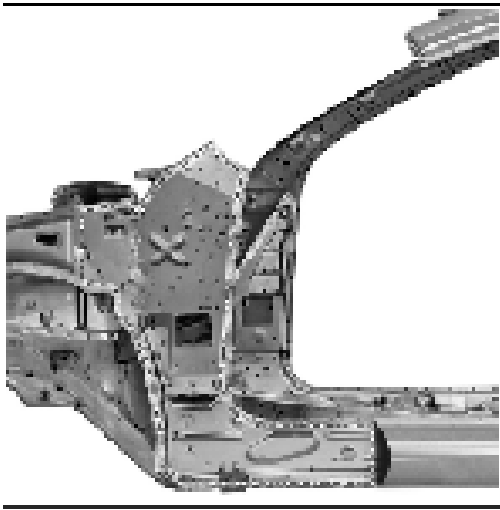

محل نشان داده شده در شکل فوق را صاف و

هموار نموده و از پوشش محافظ قابل جوشکاری

C7 استفاده کنید.

۵. آماده‌سازی قطعات تعویضی

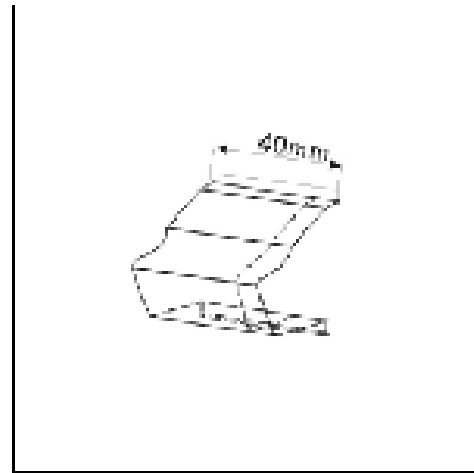

پایه‌ای توسط خود صفحه ایجاد نموده و با برس

سیمی سطح را پولیش بزنید. از پوشش محافظ قابل

جوشکاری C7 استفاده کنید. (ضخامت ورق فلزی

پوشش داخلی ۱ با تلرانس ۰/۲ میلیمتر می‌باشد).

اولین سامانه دیجیتال تعمیرکاران خودرو در ایران

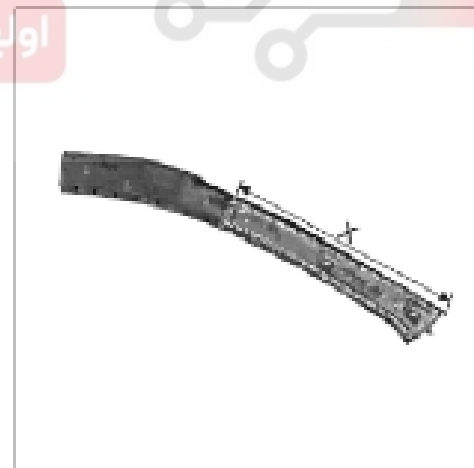

با برس سیمی، محل نشان داده شده در شکل را که مربوط

به قاب داخلی ستون جلو می‌باشد، را پولیش بزنید. قاب

داخلی می‌بایست در اندازه مناسب بریده شده و از پوشش

محافظ قابل جوشکاری C7 استفاده شود.

S30 CROSS

بدنه

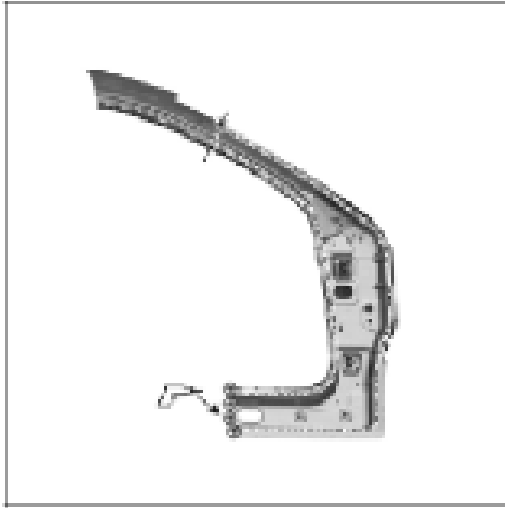

نقاط نشان داده شده با علامت (+) در شکل فوق که مربوط به قاب داخلی صفحه تقویتی ستون جلو می‌باشد، را با مته‌ای به قطر ۶ میلیمتر سوراخ نمایید. سپس در اندازه مناسب علامت زده و ببرید. لبه اتصالات را تمیز نموده و پولیش بزنید. از پوشش

محافظ قابل جوشکاری C7 استفاده شود.

۶. جوشکاری

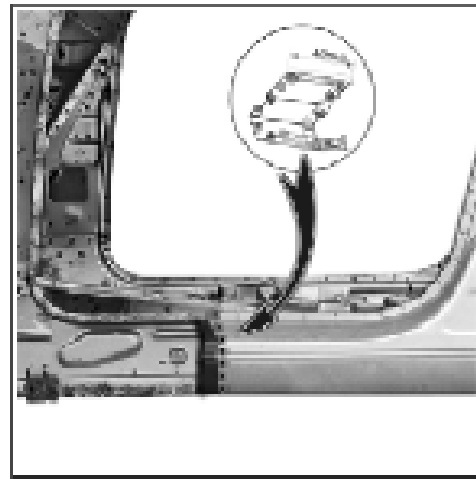

صفحه آستری ساخته شده را بین پوشش بیرونی و صفحه آستری داخلی قرار داده و مطابق شکل فوق توسط جوش نقطه‌ای آن را ثابت کنید.



از آچار مخصوص فلزی استفاده کرده و قاب داخلی ستون جلو را محکم نمایید. سپس مطابق شکل فوق از جوش نقطه‌ای استفاده نمایید.

S30 CROSS

بدنه

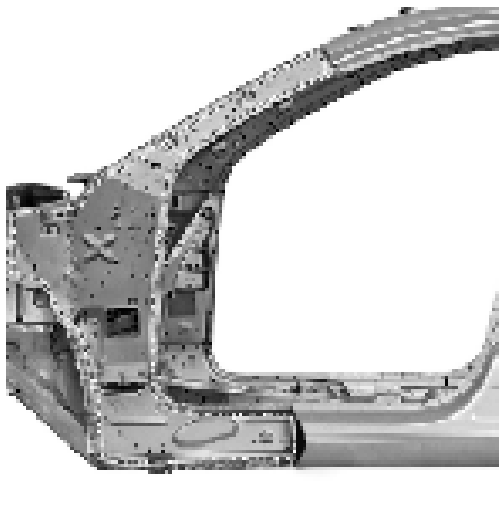

مطابق شکل فوق، توسط هدایت الکتریکی سطح را پوشش دهید.

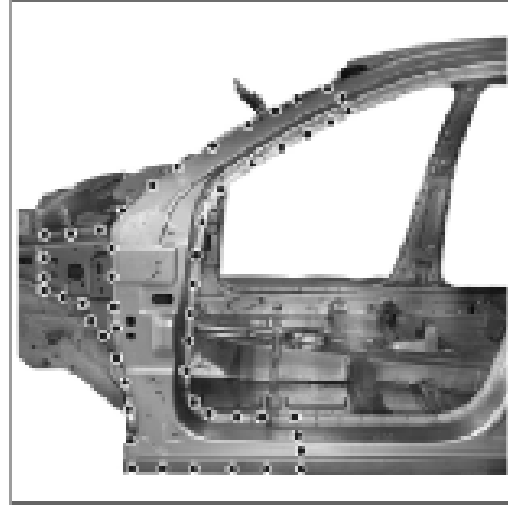

برای محکم نمودن اتصال ستون جلو و نیز قاب داخلی صفحه تقویت کننده گلگیر به بدنه، از جوش نقطه‌ای و نیز جوشکاری MAG استفاده نموده و سپس سطوح جوشکاری شده را پولیش زده و صاف کنید.



برای محکم نمودن اتصال ستون جلو و نیز قاب داخلی صفحه تقویت کننده گلگیر به بدنه، از جوش نقطه‌ای و نیز جوشکاری MAG استفاده نموده و سپس سطوح جوشکاری شده را پولیش زده و صاف کنید.

۷. آببندی و محافظت

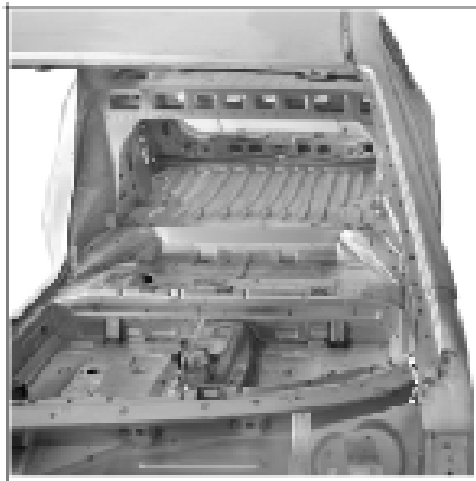

نقاط نقطه‌چین نشان داده شده در شکل فوق را

با چسب آببند A1 بپوشانید. نوارهای چسبی که به شکل نامناسبی بکارگیری شده‌اند را اصلاح

کرده و نیز شیارهای جوشکاری شده را بپوشانید.

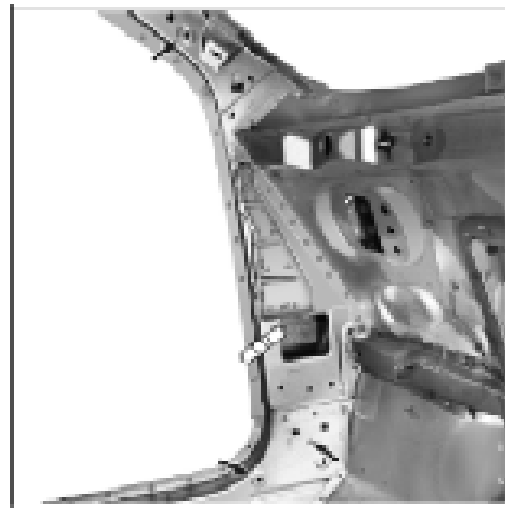

از عامل محافظ واکس C5 به شکل مایع، در

محل‌های نشان داده شده با فلش استفاده

نمایید. عامل فومساز C6 را در محل اسپری

زده شده، استفاده کنید.

اولین سامانه دیجیتال تعمیرکاران خودرو در ایران



نقاط نقطه‌چین نشان داده شده در شکل فوق را با

پوشش محافظ C3 پوشانده و اطمینان حاصل نمایید

که بین لبه پایینی فریم و لبه بالایی پوشش ۳ میلیمتر

فاصله باشد.

تعویض ستون میانی

۱. قطعات را به منظور تعویض، جداسازی و جانمایی کنید.



شرکت دیجیتال خودرو (مسئولیت محدود)

قطعات تعویضی: قاب داخلی ستون وسط (۱) قاب داخلی صفحه تقویتی ستون میانی (۲) و پوشش بیرونی

اولین سامانه دیجیتال تعمیرکاران خودرو در ایران

ستون میانی (۳)

۲. قطعات مورد نیاز به منظور جداسازی

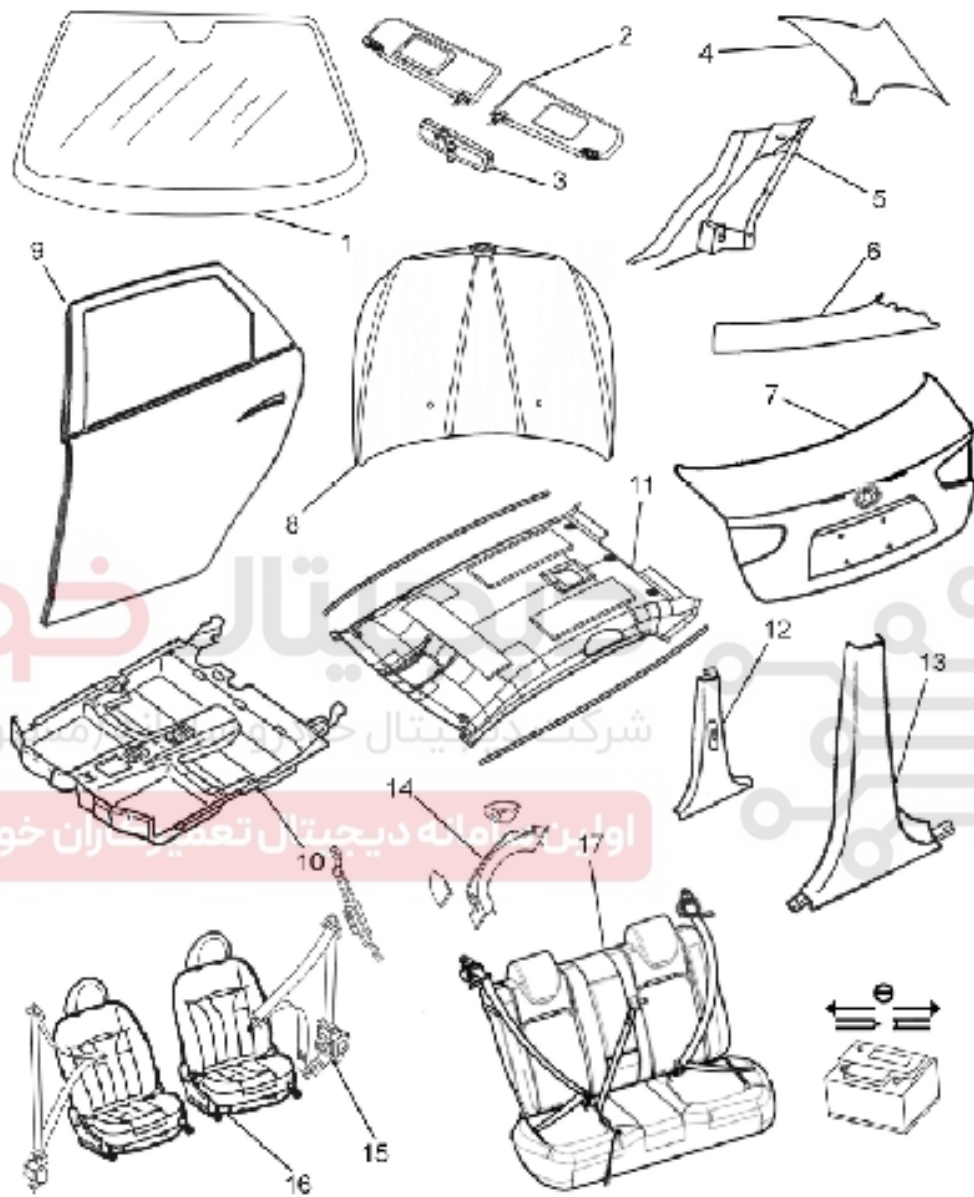

سرباتری را جدا نمایید. شیشه جلو (۱)، آفتابگیر (۲)، آینه داخل (۳)، پوشش محافظ بالایی ستون عقب (۴)، پوشش محافظ پایینی ستون عقب (۵)، پوشش محافظ بالایی ستون جلو (۶)، درب صندوق عقب (۷)، درب موتور (۸)، در جلو (۹)، موکت کف (۱۰)، پوشش تزئینی سقف (۱۱)، پوشش محافظ بالایی ستون میانی (۱۲)، پوشش محافظ پایینی ستون میانی (۱۳)، تکیه‌گاه دست (۱۴)، مجموعه کمربند ایمنی (۱۵)، صندلی جلو (۱۶)، صندلی پشت (۱۷)

۳. جداسازی محل‌های جوشکاری شده

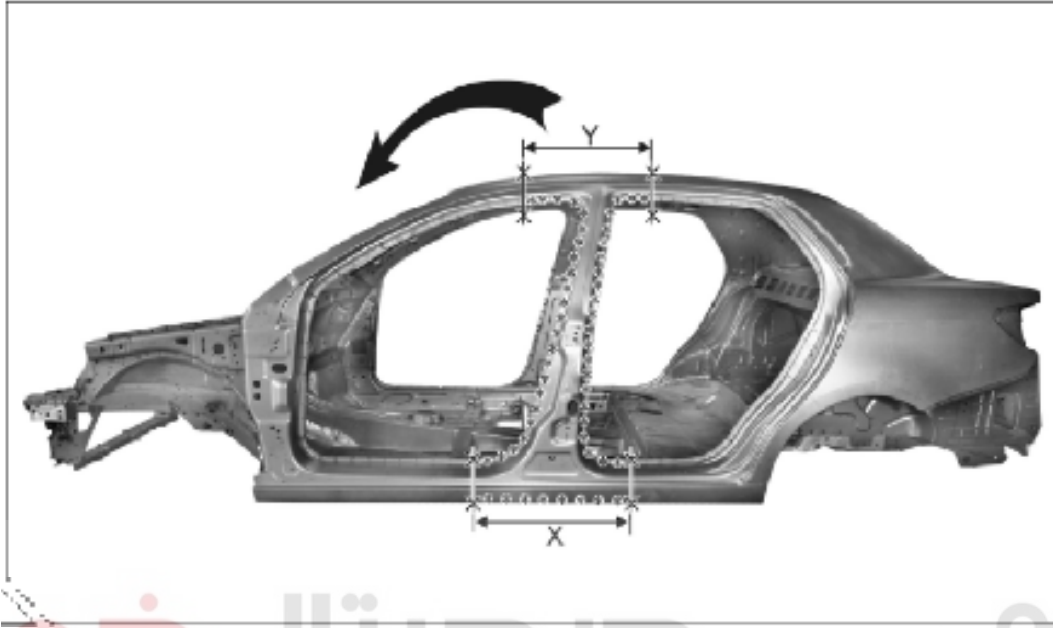

پوشش رویی سقف را براساس دستورالعمل جدا کنید. از مته‌ای به قطر ۸ میلی‌متر، برای جدا کردن جوش‌های نقطه‌ای استفاده کنید. قاب بیرونی ستون میانی را ۲۰ میلی‌متر کوچکتر از قطعه یدکی علامت گذاری کرده و (محدود) ببرید. برای جداسازی محل‌های جوشکاری شده در قسمت داخلی ستون وسط، از دریل مخصوص استفاده نموده و پوشش بیرونی ستون جلو را جدا کنید و توسط کاردک تخت، جوش‌های نقطه‌ای و پوشش بیرونی ستون جلو را جدا کنید.

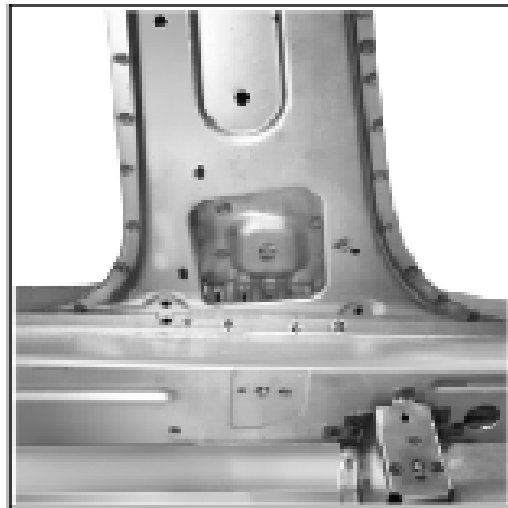

توسط دریل مخصوص و کاردک تخت جوش‌های نقطه‌ای را از سطح داخلی ستون میانی جدا کنید.

S30 CROSS

بدنه

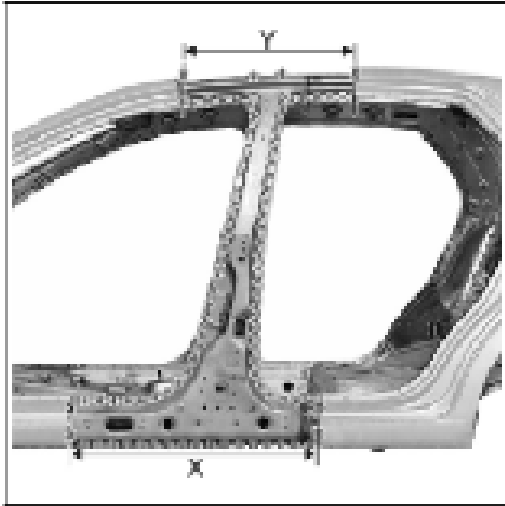

ناحیه مورد نظر را علامت‌گذاری کرده و ببرید.
جوش‌های نقطه‌ای را جدا کرده و توسط کاردک
تخت، قاب داخلی صفحه تقویت کننده مربوط
به ستون میانی جدا کنید.

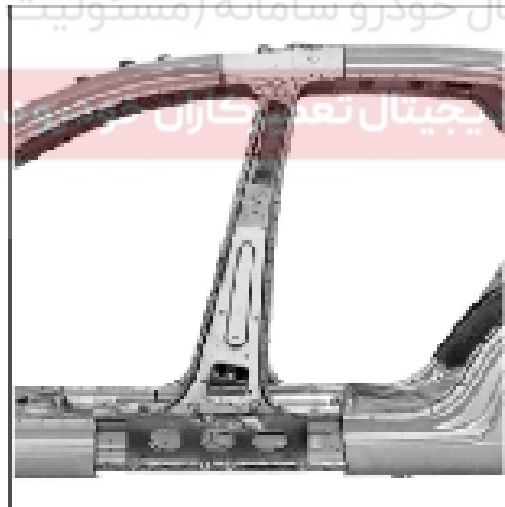

جوش‌های نقطه‌ای جدا و قاب داخلی ستون
وسط را خارج نمایید.

۴. آماده‌سازی بدنه خودرو

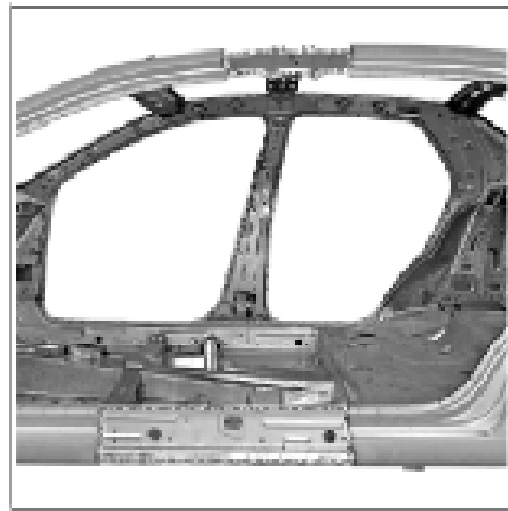

محل‌های نشان داده در شکل را تمیز نموده و
پولیش بزنید و سپس از پوشش محافظ قابل
جوشکاری C5 استفاده کنید.

S30 CROSS

بدنه

۵. آماده‌سازی قطعات تعویضی

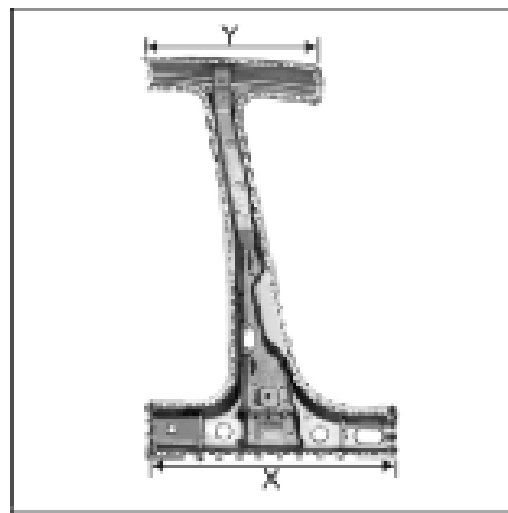
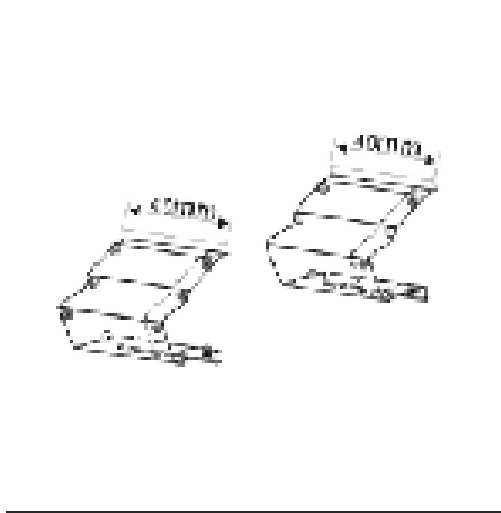

پایه‌ای به کمک خود صفحه ایجاد نموده و با برس سیمی سطح را پولیش بزنید. از پوشش محافظ قابل جوشکاری C7 استفاده کنید. (ضخامت ورق فلزی پوشش داخلی ۱ با تِلرانس ۰/۲ میلیمتر می‌باشد).

نقاط نشان داده شده با علامت (+) در شکل فوق که مربوط به قاب داخلی صفحه تقویتی ستون جلو می‌باشد با مته‌ای به قطر ۶ میلیمتر سوراخ نمایید. با برس سیمی، محل اتصالات را پولیش بزنید. از پوشش محافظ قابل جوشکاری C7 استفاده کنید.

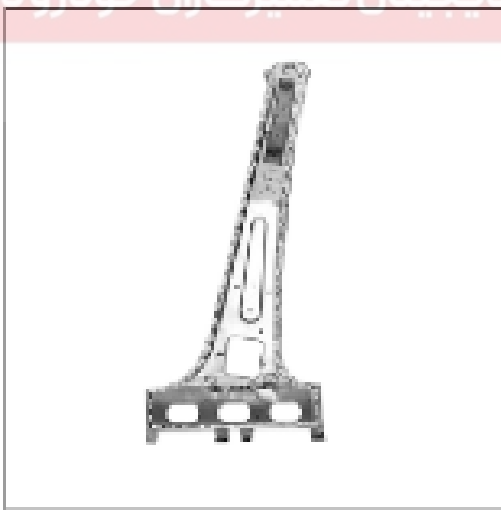

با برس سیمی، محل نشان داده شده در شکل که مربوط به قاب داخلی ستون میانی می‌باشد، را پولیش بزنید. از پوشش محافظ قابل جوشکاری C7 استفاده کنید.

۶. جوشکاری

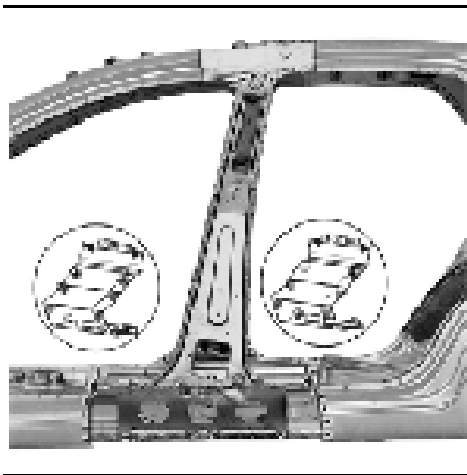

صفحه آستری ساخته شده و قاب داخلی ستون را مطابق شکل فوق جوشکاری کنید.

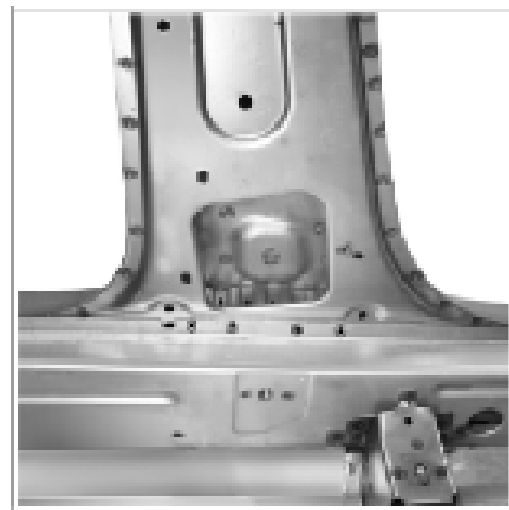

برای هدایت الکتروود جوشکاری به سوراخ‌های موردنظر، از جوشکاری MAG استفاده کنید.



قاب داخلی سطح تقویت کننده ستون میانی جوشکاری کنید. گاز ناشی از جوشکاری MAG را به داخل سوراخ و لبه سطوح هدایت کنید. از جوش نقطه‌ای برای سطوح باقی مانده استفاده کرده و سپس نواحی مربوطه را تمیز کرده و پولیش بزنید. به محل تثبیت سطوح به قفل درب (نشان داده شده در شکل فوق) دقت شود.



برای محکم نمودن اتصال قاب بیرونی ستون میانی به بدنه، گاز ناشی از جوشکاری MAG را به داخل سوراخ و لبه سطوح هدایت کنید. از جوش نقطه‌ای برای سطوح باقی مانده استفاده کرده و سپس نواحی مربوطه را تمیز کرده و پولیش بزنید.

S30 CROSS

بدنه

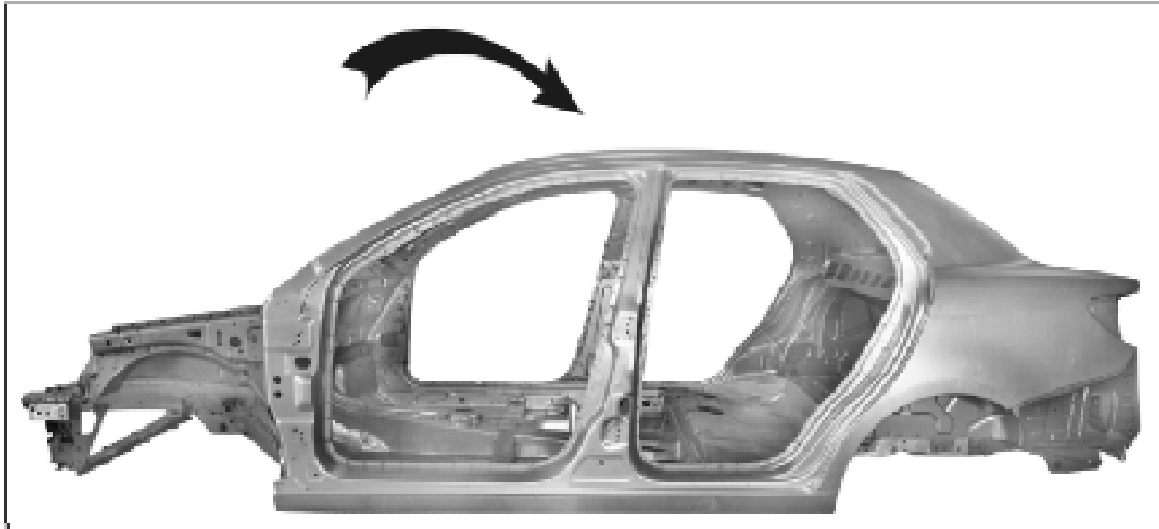

پوشش رویی سقف را مطابق دستورالعمل تعویض سقف، جوشکاری نمایید.

شرکت دیجیتال خودرو سامانه (مسئولیت محدود)

اولین سامانه دیجیتال تعمیرکاران خودرو در ایران

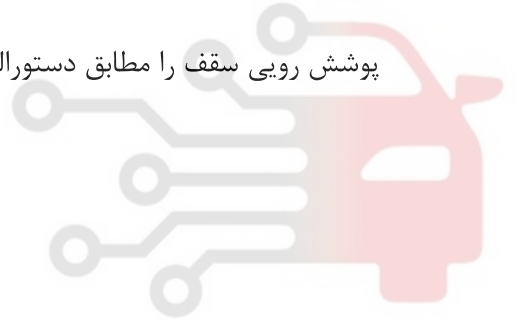

۷. آبنندی و محافظت

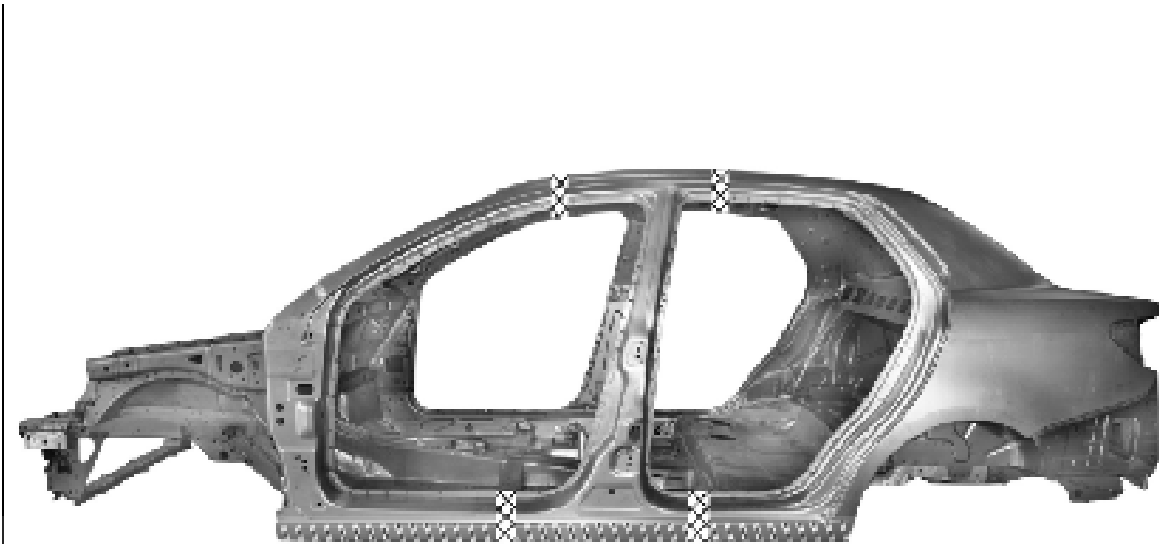

دیجیتال خودرو

سرتکت دیجیتال خودرو سامانه (مسئولیت محدود)

اولین سامانه دیجیتال تعمیرکاران خودرو در ایران

نقاط نقطه چین نشان داده شده در شکل فوق را با پوشش محافظ C5 پوشانده و اطمینان حاصل نمایید که بین لبه پایینی فریم و لبه بالایی پوشش ۳ میلیمتر فاصله باشد.

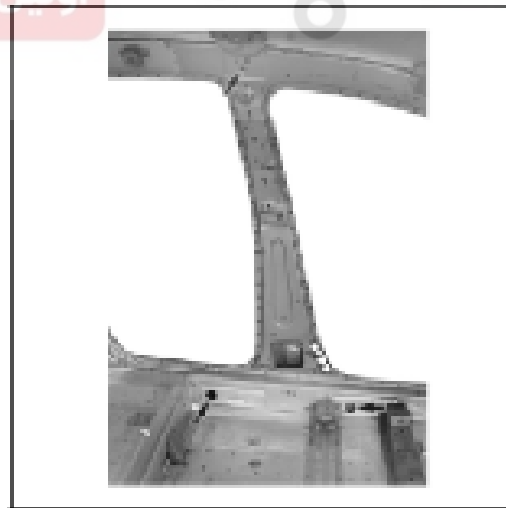

از عامل محافظ واکس C5 به شکل مایع، در محل‌های نشان داده شده با فلش استفاده نمایید. عامل فوم‌ساز C6 را در محل اسپری زده شده، استفاده کنید.

تعویض قاب بیرونی ستون میانی

۱. قطعات را به منظور تعویض، جداسازی و جانمایی کنید.



دیجیتال خودرو

شرکت دیجیتال خودرو سامانه (مسئولیت محدود)

قطعات تعویضی: قاب داخلی ستون وسط (۱) قاب داخلی صفحه تقویتی ستون میانی (۲)

اولین سامانه دیجیتال تعمیرکاران خودرو در ایران

S30 CROSS

بدنه

۲. قطعات مورد نیاز به منظور جداسازی

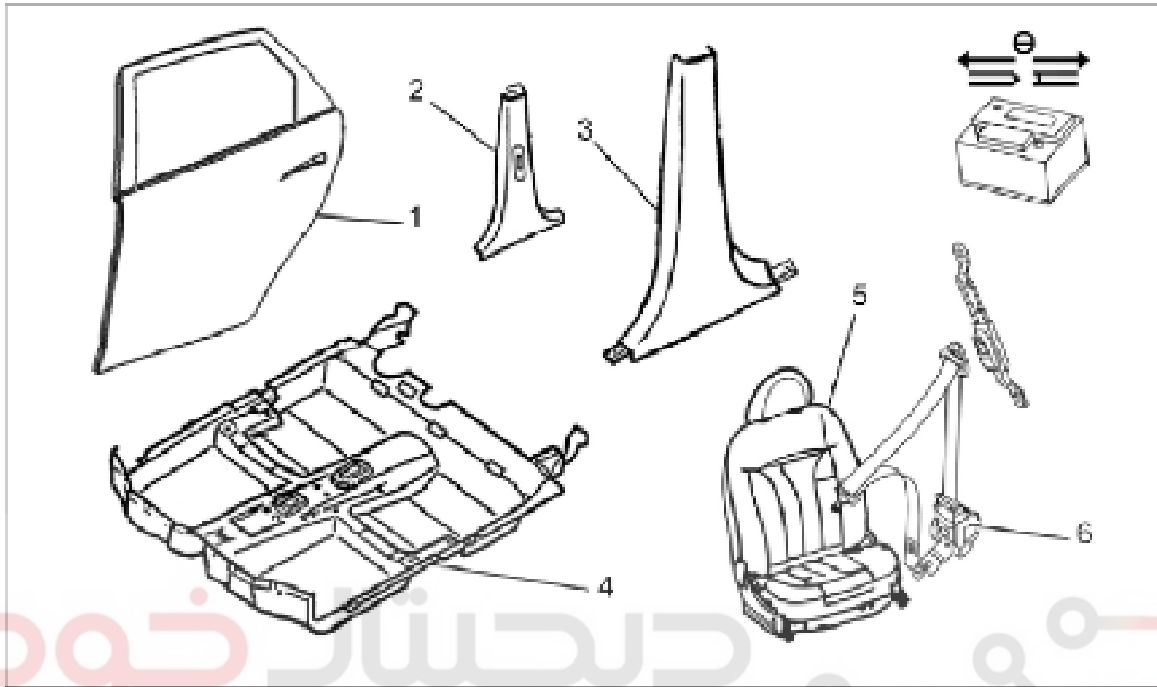

سرباتری را جدا نمایید. در عقب (۱)، پوشش محافظ بالایی ستون میانی (۲)، پوشش محافظ پایینی ستون عقبی (۳)، موکت کف (۴)، صندلی جلو (۵)، مجموعه کمربند ایمنی (۶)

اولین سامانه دیجیتال تعمیرکاران خودرو در ایران

۳. جداسازی محل‌های جوشکاری شده

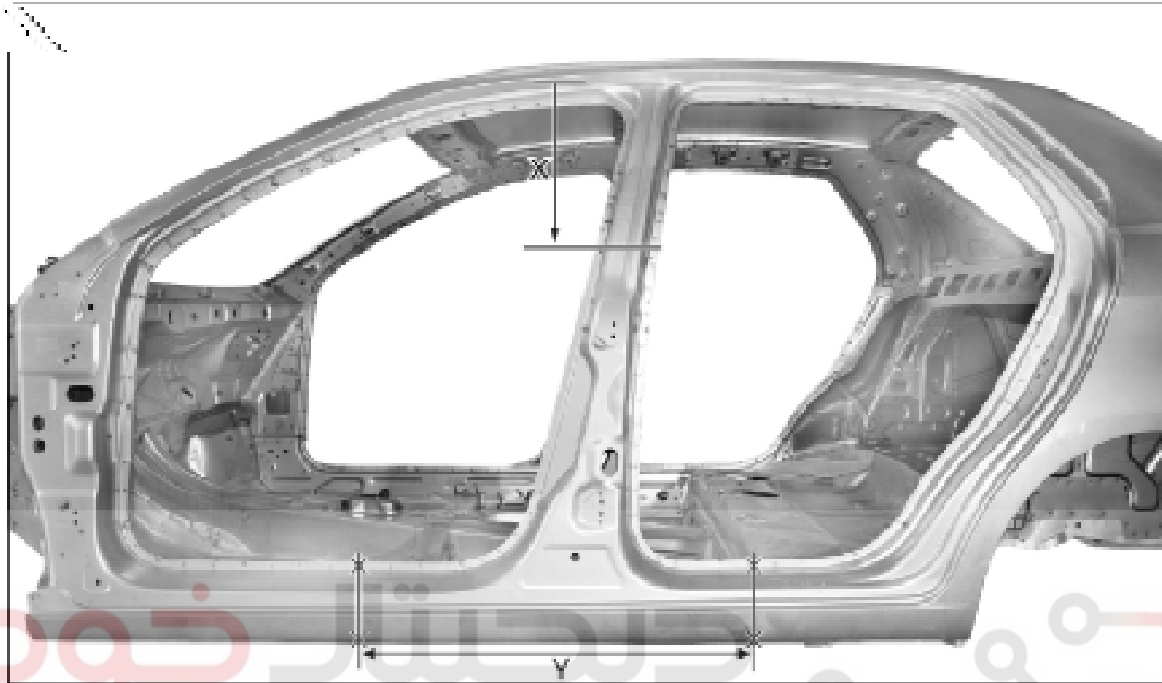

محل آسیب دیده روی ستون میانی را با توجه به این که ۲۰ میلیمتر کوچکتر از قطعه یدکی باشند، علامت گذاری کرده و ببرید.

اولین سامانه دیجیتال تعمیرکاران خودرو در ایران

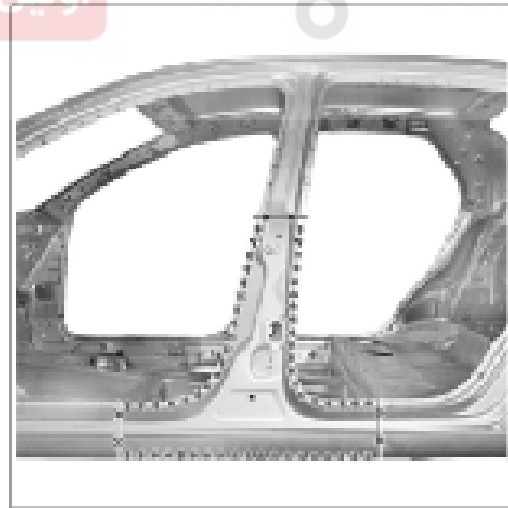

با استفاده از دریل مخصوص جداسازی جوش نقطه‌ای، جوش‌ها را مطابق شکل جدا نموده و محل علامت‌گذاری شده را ببرید.

S30 CROSS

بدنه

۴. آماده‌سازی بدنه خودرو

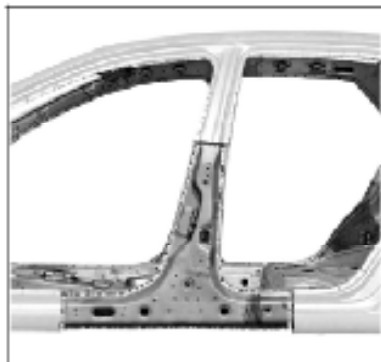

محل‌های نشان داده در شکل را تمیز نموده و پولیش بزنید و سپس از پوشش محافظ قابل جوشکاری C7 استفاده کنید.

۶. جوشکاری

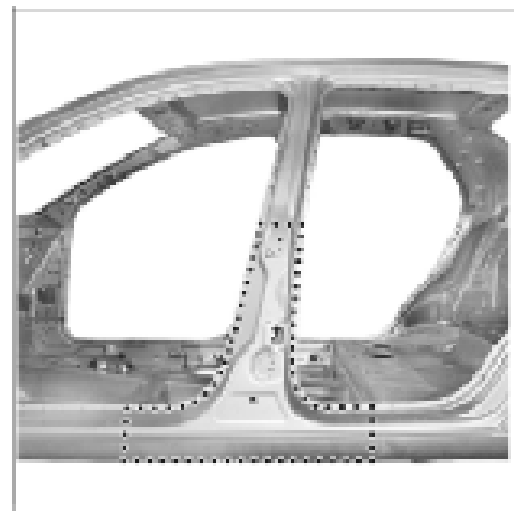

پوشش بیرونی ستون میانی را مطابق شکل فوق جوشکاری کنید.

۵. آماده‌سازی قطعات تعویضی



ابتدا لقی‌ای در حدود ۲۰ میلیمتر برای قطعه یدکی مربوط به پوشش بیرونی ستون وسط اختصاص دهید. سپس محل موردنظر را روی بدنه برش داده و لبه‌های داخلی و بیرونی را توسط سیم پولیش بزنید. همچنین پس از اختصاص فاصله ۲۰ میلیمتری، در محل‌های نشان داده شده با علامت (+) سوراخ‌های ۶ میلیمتری ایجاد کنید. سپس از پوشش محافظ قابل جوشکاری C7 استفاده کنید

۷. آبیندی و محافظت

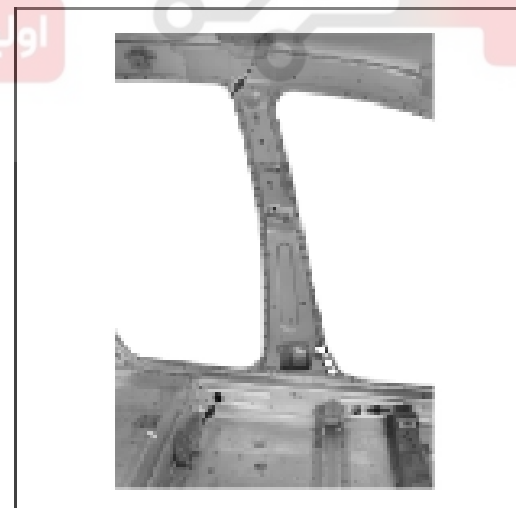

از عامل محافظ واکس C5 به شکل مایع، در محل‌های نشان داده شده با فلش استفاده نمایید. عامل فوم‌ساز C6 را در محل اسپری زده شده، استفاده کنید.

S30 CROSS

بدنه

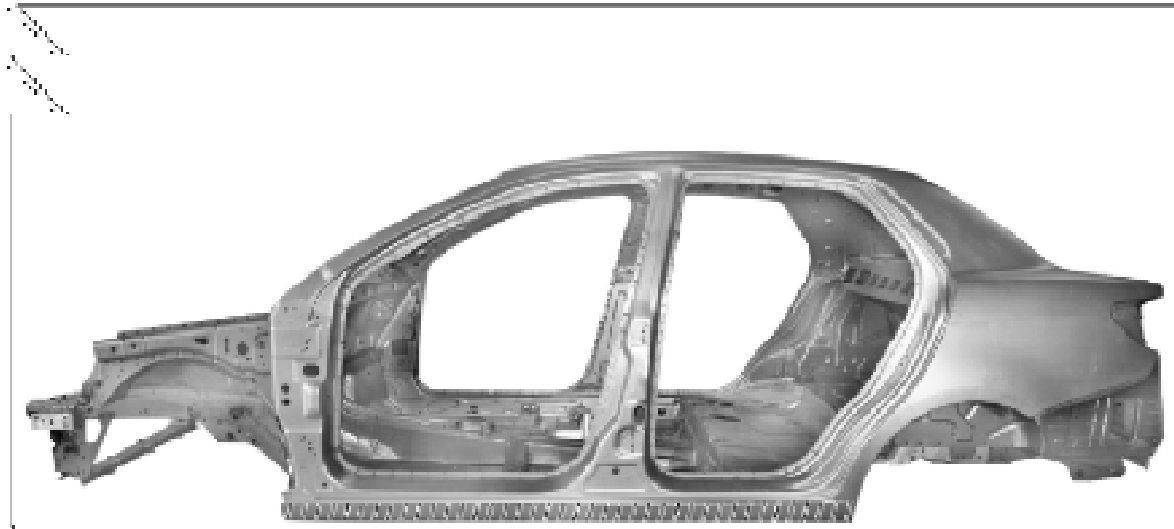

محل سایه زده شده در شکل فوق را با پوشش محافظ C3 پوشانده و اطمینان حاصل نمایید که بین لبه پایینی فریم و لبه بالایی پوشش فاصله ۳ میلیمتری وجود داشته باشد.

اولین سامانه دیجیتال تعمیرکاران خودرو در ایران

تعویض رکاب

۱. قطعات را به منظور تعویض، جداسازی و جانمایی کنید.



شرکت دیجیتال خودرو سامانه (مسئولیت محدود)

قطعات تعویضی: پوشش داخلی رکاب (۱) پوشش بیرونی رکاب (۲) صفحه تقویتی پوشش داخلی رکاب (۳)

اولین سامانه دیجیتال تعمیرکاران خودرو در ایران

۲. قطعات مورد نیاز به منظور جداسازی

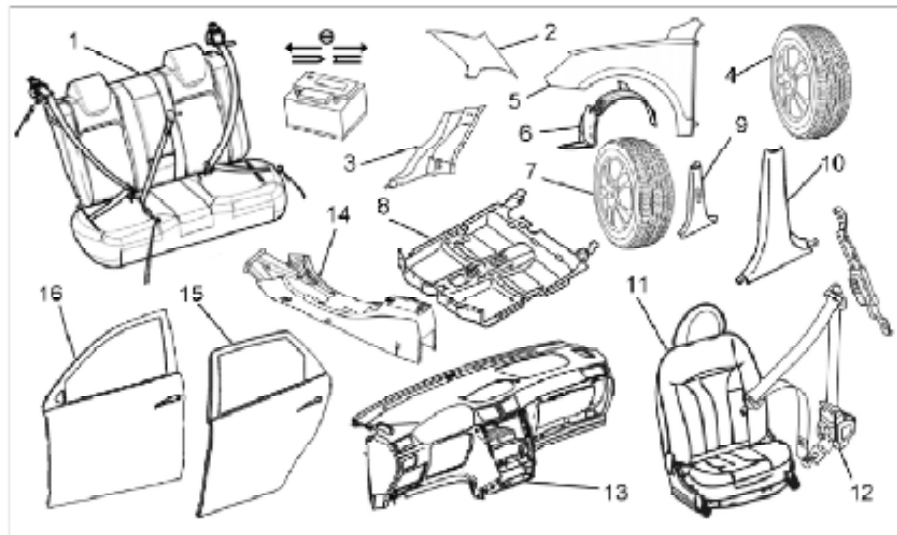

سرباتری را جدا نمایید. صندلی عقب (۱)، پوشش محافظ بالایی ستون عقب (۲)، پوشش محافظ پایینی ستون عقب (۳)، چرخ عقب (۴)، گلگیر جلو (۵)، شلگیر جلو (۶)، آفتابگیر (۷)، موکت کف (۸)، پوشش محافظ بالایی ستون میانی (۹)، پوشش محافظ پایینی ستون میانی (۱۰)، صندلی جلو (۱۱)، مجموعه کمربند ایمنی (۱۲)، داشبورد (۱۳)، کنسول وسط (۱۴)، در عقب (۱۵)، در جلو (۱۶)

اولین سامانه دیجیتال تعمیرکاران خودرو در ایران

۳. جداسازی محل‌های جوشکاری شده

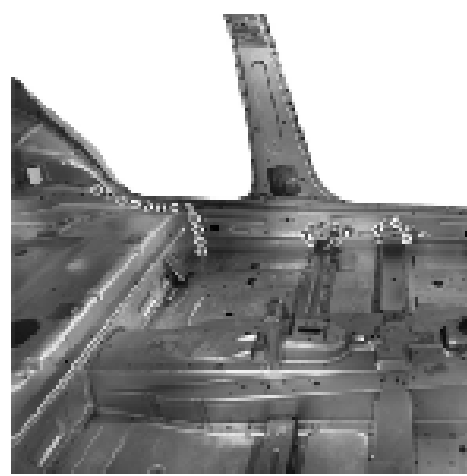

توسط دریل مخصوص و کاردک تخت جوش‌های نقطه‌ای را از سطح داخلی رکاب و بخش‌های مربوط به کف عقب جدا کنید.

S30 CROSS

بدنه



از دریل مخصوص جداسازی محل‌های جوشکاری شده، برای جدا کردن جوش‌های مربوط به بخش زیرین خودرو استفاده کنید. شرکت دیجیتال خودرو سامانه (مسئولیت محدود)

اولین سامانه دیجیتال تعمیرکاران خودرو در ایران

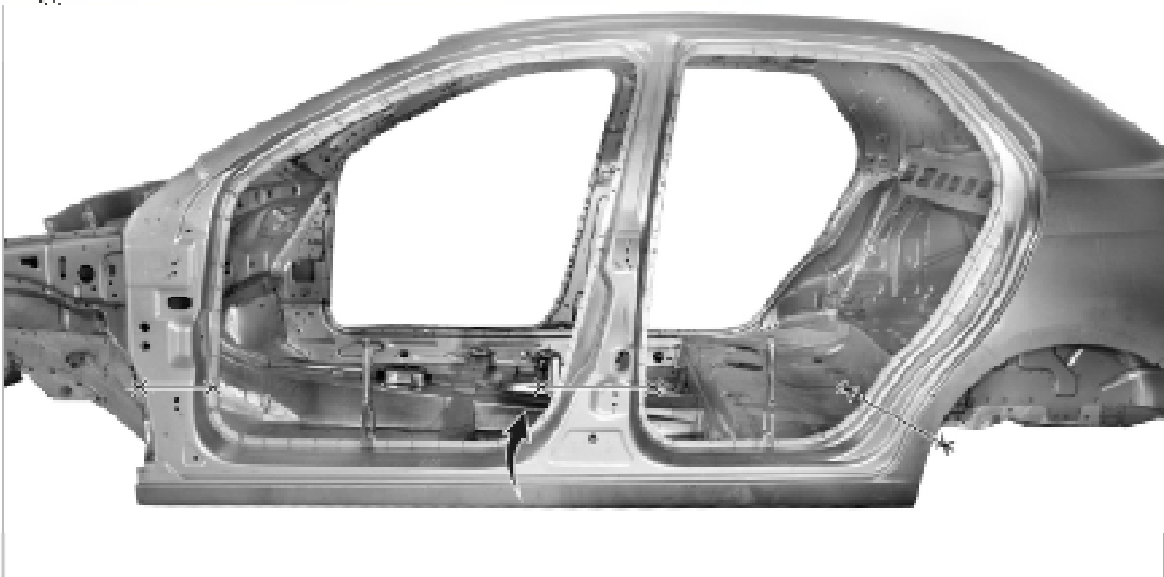

قطعات جدید را روی رکاب ثابت کرده و لبه آنها را علامت گذاری کنید.

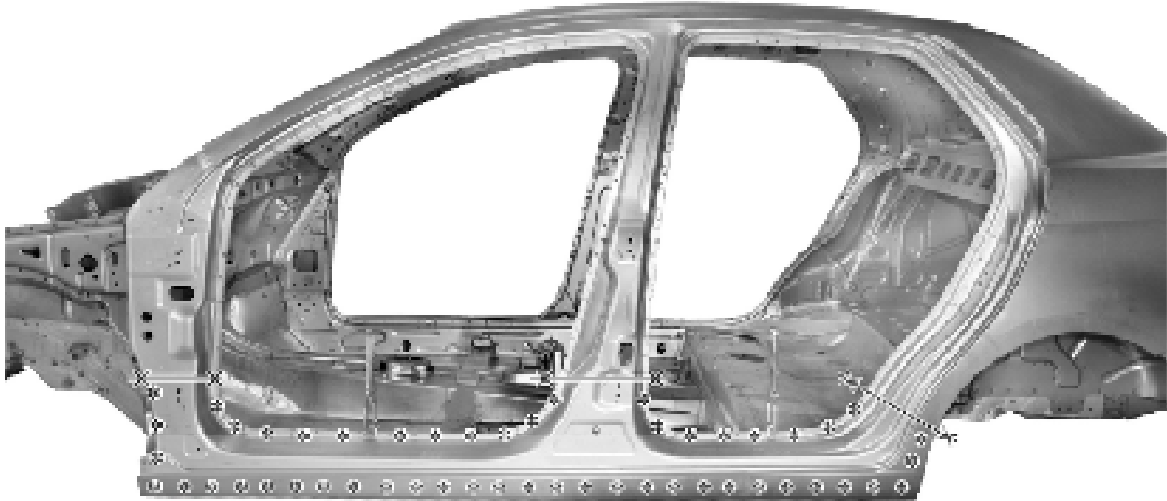

از دریلی با مته به قطر ۸ میلیمتر، برای جدا کردن جوش‌های نقطه‌ای استفاده کنید. فاصله ۲۰ میلیمتری را که بالاتر از محل برش با ازه پنوماتیکی می‌باشد، مدنظر داشته باشید. جوش‌های نقطه‌ای را توسط کاردک تخت جدا نموده و پوشش بیرونی رکاب را جدا کنید.

اولین سامانه دیجیتال تعمیرکاران خودرو در ایران

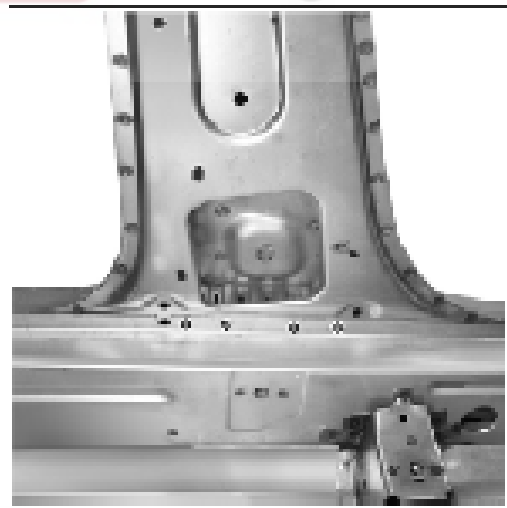

از دریل مخصوص جداسازی محل‌های جوشکاری شده، برای جدا کردن جوش‌های مربوط به اتصال سطح داخلی ستون وسط به بدنه خودرو استفاده کنید.

S30 CROSS

بدنه

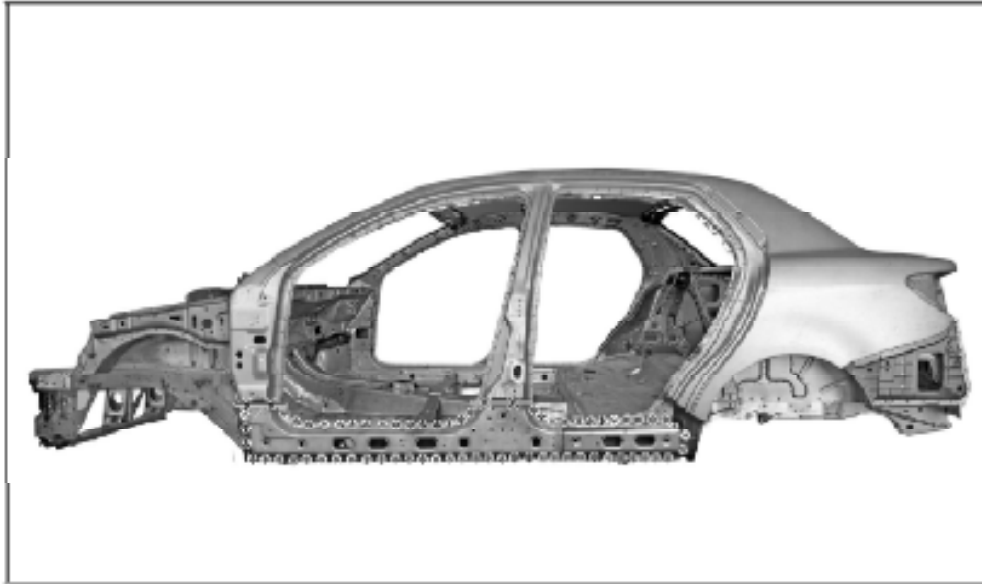

از دریل مخصوص جداسازی محل‌های جوشکاری شده، برای جدا کردن جوش‌ها استفاده کنید. فاصله ۲۰ میلیمتری را که بالاتر از محل برش می‌باشد، مدنظر داشته باشید. جوش‌های نقطه‌ای را توسط کاردک تخت جدا نموده و پوشش بیرونی صفحه تقویتی رکاب را جدا کنید.

شرکت دیجیتال خودرو (مسئولیت محدود)

اولین سامانه دیجیتال تعمیرکاران خودرو در ایران



از دریل مخصوص جداسازی محل‌های جوشکاری شده، برای جدا کردن جوش‌ها استفاده کنید. جوش‌های نقطه‌ای را توسط کاردک تخت جدا نموده و پوشش بیرونی رکاب را خارج کنید.

۴. آماده‌سازی بدنه خودرو



دیجیتال خودرو

لبه اتصالات را تمیز نموده و پولیش بزنید و سپس از پوشش C7 به همراه هدایت الکتریکی استفاده کنید.
شرکت دیجیتال خودرو سامانه (مستولیت محدود)

اولین سامانه دیجیتال تعمیرکاران خودرو در ایران



۵. آماده‌سازی قطعات تعویضی

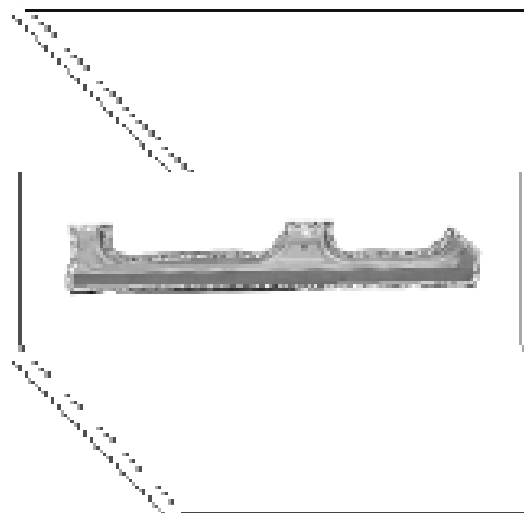
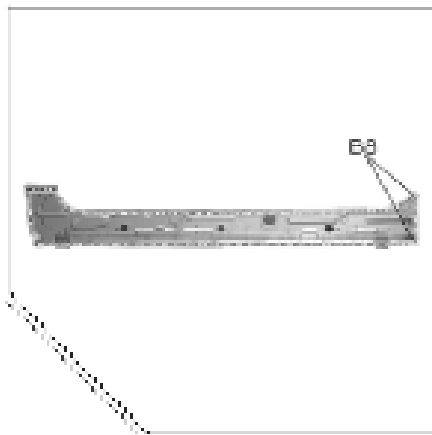

توسط برس سیمی و ابزار برقی، آستر سطح را پاک کنید.

همچنین از این برای لبه اتصالات نیز استفاده نمایید.

سپس از پوشش C7 به همراه هدایت الکتریکی و از

چسب آبندی B8 در قسمت لبه پشت استفاده کنید.

سطح بیرونی پایه را بر اساس مقدار برش

بدنه خودرو، علامت‌گذاری کرده و بخش

موردنظر را کمی بیشتر بریده و توسط برس

سیمی، آستر را از لبه اتصالات تمیز نمایید.

سپس از پوشش C7 توسط هدایت الکتریکی

استفاده کنید.



سطح پوشش تقویتی مربوط به پایه را بر اساس مقدار

برش بدنه خودرو، علامت‌گذاری کرده و بخش موردنظر

را کمی بیشتر بریده و توسط برس سیمی، آستر را از

لبه‌های بیرونی پوشش تقویتی تمیز نمایید. سپس از

پوشش C7 توسط هدایت الکتریکی استفاده کنید.

۵. جوشکاری



دیجیتال خودرو

از جوش گاز MAG برای جوشکاری درزها، و از جوش نقطه‌ای برای سایر محل‌ها استفاده کنید.

شرکت دیجیتال خودرو سامانه (مسئولیت محدود)

اولین سامانه دیجیتال تعمیرکاران خودرو در ایران



از جوش گاز MAG برای جوشکاری محل مربوط به اتصال جوش CO2 به نقاط سوراخ شده، استفاده کنید.

S30 CROSS

بدنه

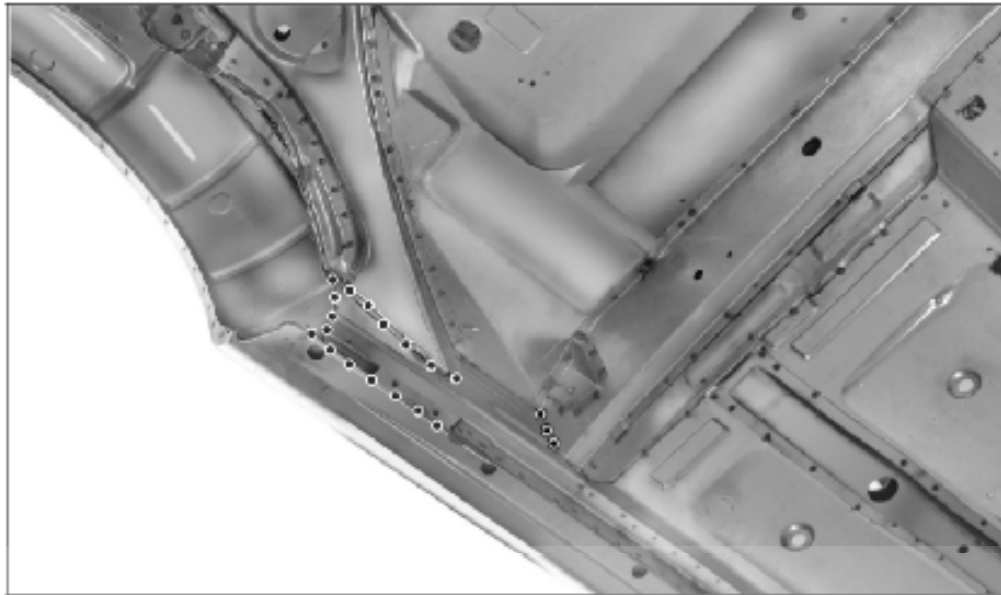

جوش‌های نقطه‌ای و نیز MAG را به زیر بدنه خودرو هدایت کنید.



سطح داخلی پوشش تقویتی مربوط به رکاب را محکم کرده و سپس توسط جوش MAG، جوشکاری شود. برای سایر محل‌ها از جوش نقطه‌ای استفاده شود.

S30 CROSS

بدنه

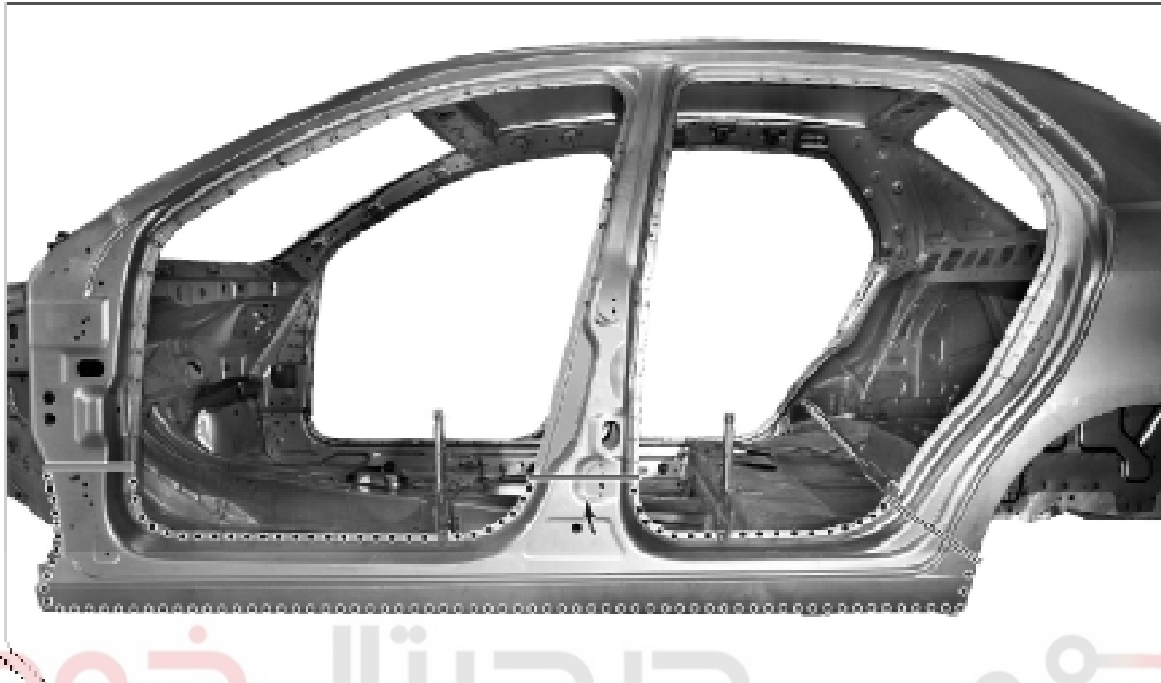

سطح داخلی پوشش تقویتی مربوط به رکاب را محکم کرده و سپس توسط جوش MAG، جوشکاری شود. برای سایر محل‌ها از جوش نقطه‌ای استفاده شود.

اولین سامانه دیجیتال تعمیرکاران خودرو در ایران

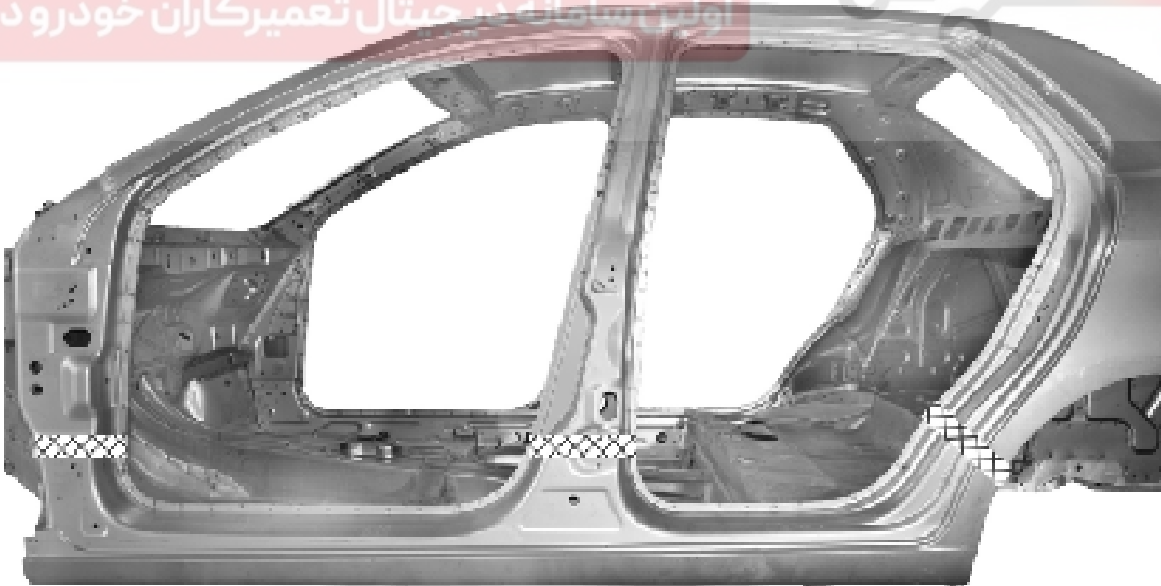

محل‌های جوشکاری شده پولیش زنی و یکنواخت شود. محل موردنظر مشابه دیگر نقاط جوشکاری شده، آبکاری شود.

۶.آببندی و محافظت

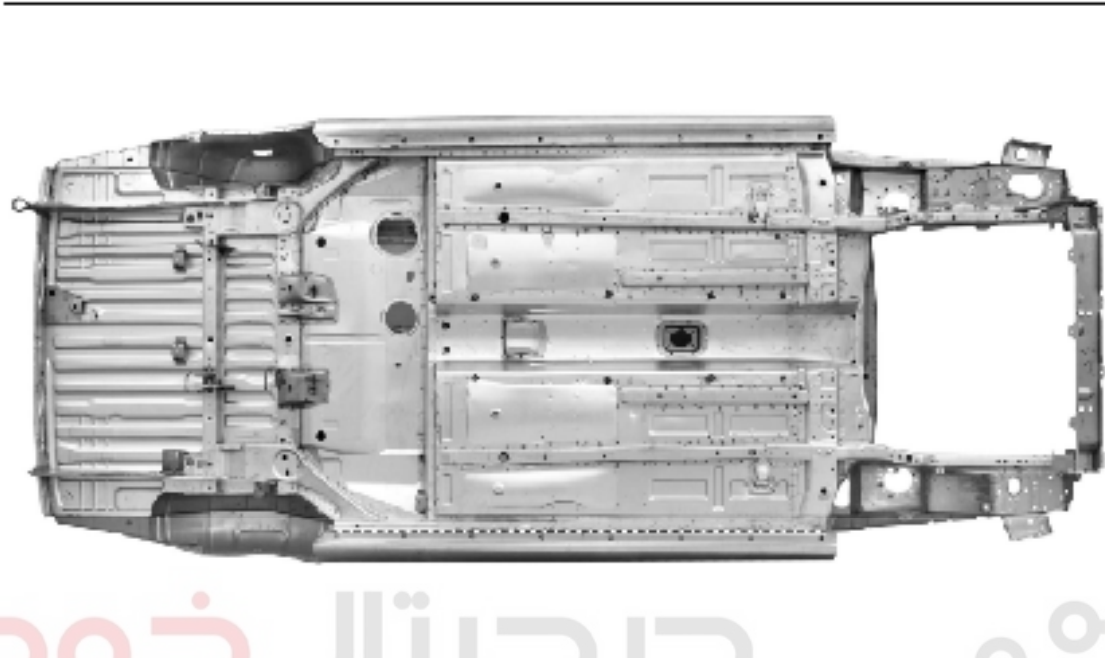

نقاط نقطه‌چین نشان داده شده در شکل فوق را با چسب آببند A1 بپوشانید. نوارهای چسبی که به شکل نامناسبی بکارگیری شده‌اند را اصلاح کرده و نیز شیارهای جوشکاری شده را بپوشانید.

اولین سامانه دیجیتال تعمیرکاران خودرو در ایران

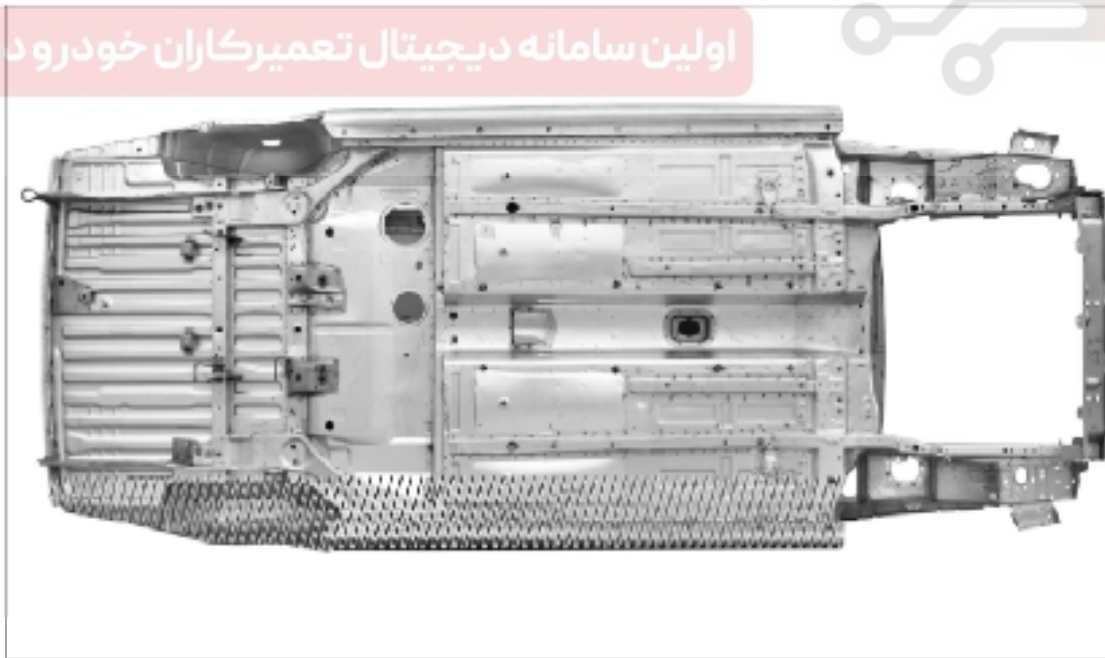

پوشش محافظ سنگی C3 را در محل سایه زده شده اسپری کنید.

S30 CROSS

بدنه

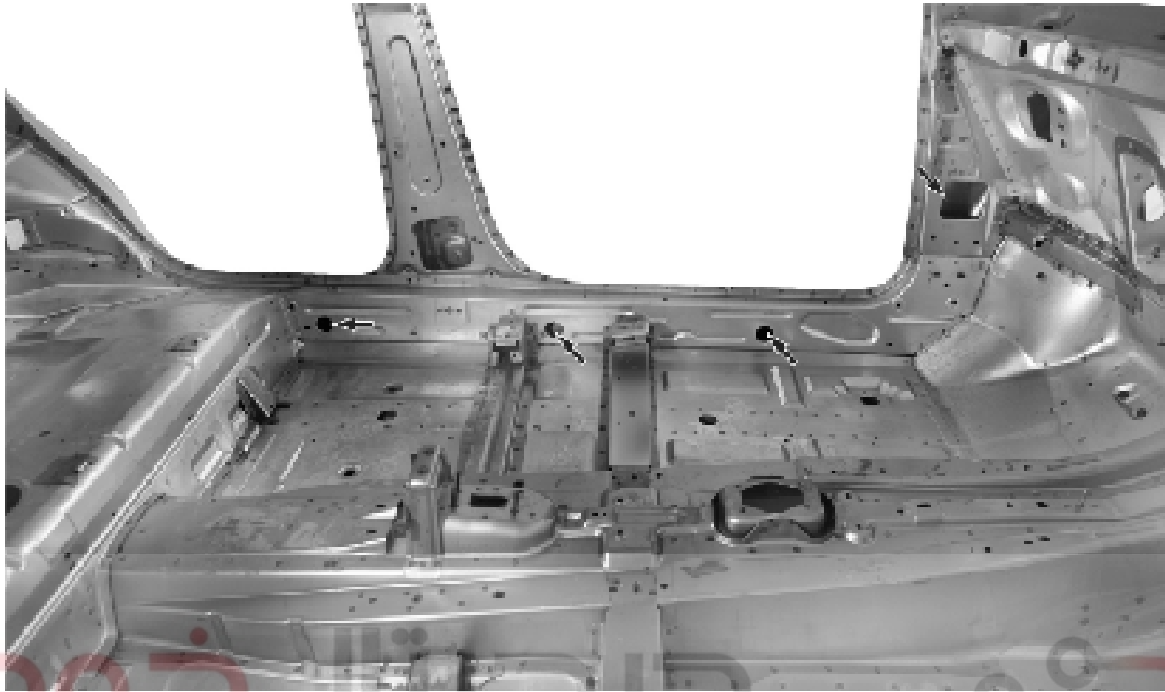

از عامل محافظ واکس C5 به شکل مایع، در محل‌های نشان داده شده با فلش استفاده نمایید.

شرکت دیجیتال خودروسامانه (با مسئولیت محدود)

اولین سامانه دیجیتال تعمیرکاران خودرو در ایران



نقاط نقطه‌چین نشان داده شده در شکل فوق را با چسب آبنبد A1 بپوشانید. نوارهای چسبی که به شکل

نامناسبی بکارگیری شده‌اند را اصلاح کرده و نیز شیارهای جوشکاری شده را بپوشانید.

S30 CROSS

بدنه

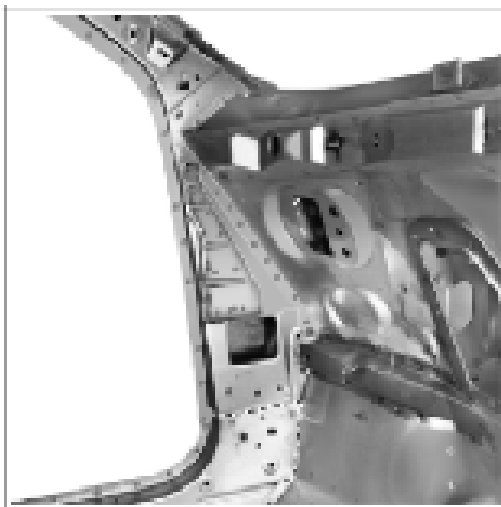

نقاط نقطه‌چین نشان داده شده در شکل فوق را با چسب آبنبد A1 بپوشانید. نوارهای چسبی که به شکل نامناسبی بکارگیری شده‌اند را اصلاح کرده و نیز شیارهای جوشکاری شده را بپوشانید.



پوشش محافظ سنگی C3 را در محل سایه زده شده اسپری کنید. اطمینان حاصل نمایید که بین لبه پایینی فریم و لبه بالایی پوشش ۳ میلی‌متر فاصله باشد.

تعویض مجموعه قاب بیرونی مربوط به پوشش جانبی

۱. قطعات را به منظور تعویض، جداسازی و جانمایی کنید.



شرکت دیجیتال خودرو (مسئله‌ایت محدود)

اولین سامانه دیجیتال تعمیرکاران خودرو در ایران



قطعات تعویضی: مجموعه قاب بیرونی مربوط به پوشش جانبی

۲. قطعات مورد نیاز به منظور جداسازی

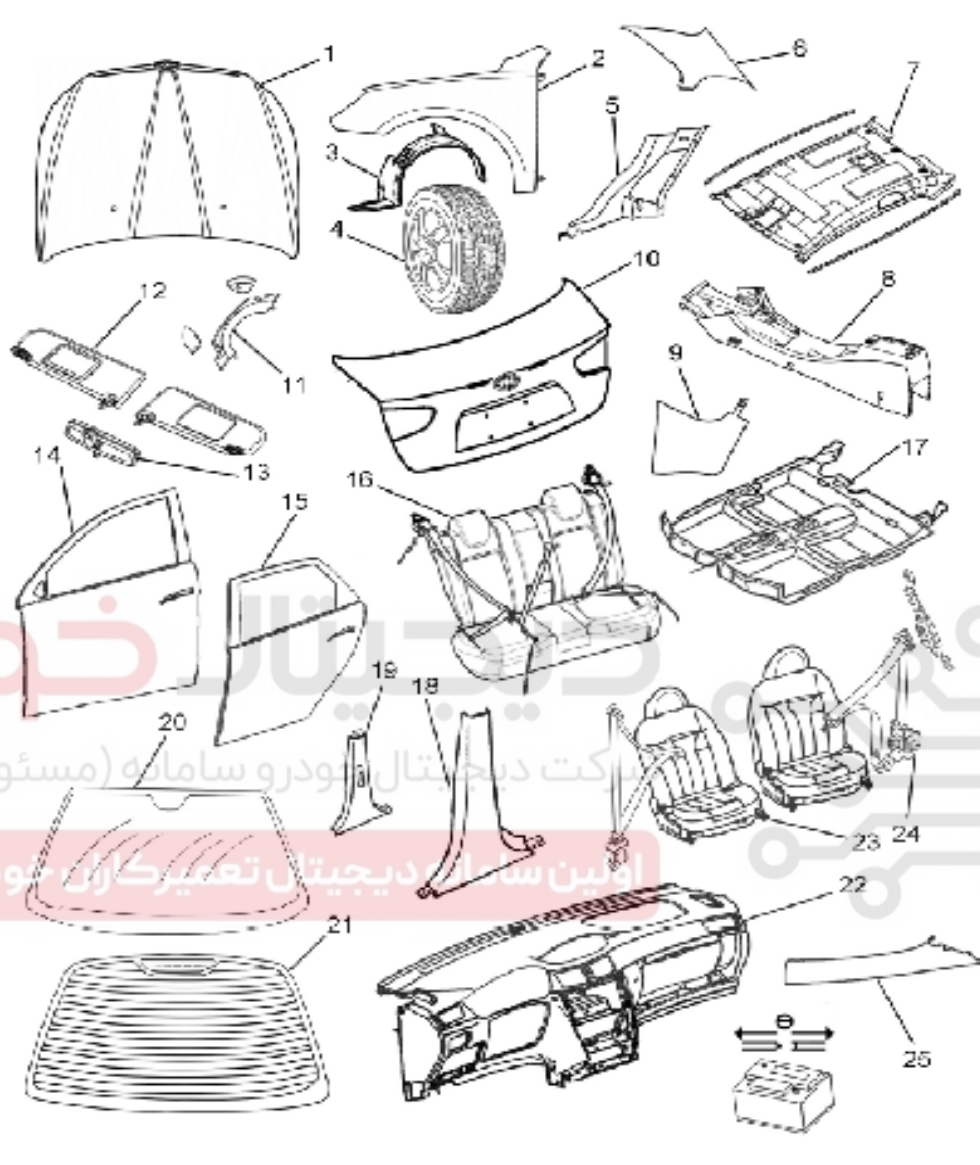

سرباطری را جدا نمایید. درب موتور (۱)، گلگیر (۲)، شلگیر جلو (۳)، چرخ جلو (۴)، پوشش محافظ بالایی ستون عقب (۵)، پوشش محافظ پایینی ستون عقب (۶)، پوشش تزئینی داخل (۷)، کنسول وسط (۸)، پوشش محافظ پایینی ستون جلو (۹)، درب صندوق عقب (۱۰)، دسته (۱۱)، آفتابگیر (۱۲)، آینه داخل (۱۳)، در جلو (۱۴)، در عقب (۱۵)، صندلی عقب (۱۶)، موکت کابین (۱۷)، پوشش محافظ پایینی ستون وسط (۱۸)، پوشش محافظ بالایی ستون وسط (۱۹)، شیشه جلو (۲۰)، شیشه عقب (۲۱)، داشبورد (۲۲)، صندلی جلو (۲۳)، کمر بند ایمنی (۲۴)، پوشش محافظ بالایی ستون جلو (۲۵)

۳. جداسازی محل‌های جوشکاری شده

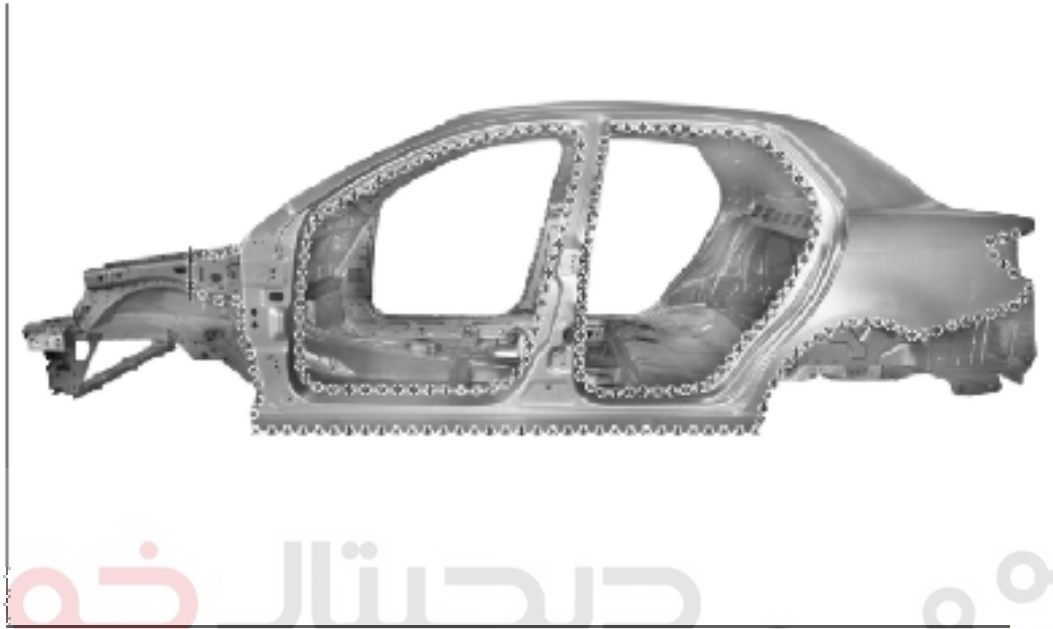

پوشش رویی سقف را براساس دستورالعمل جدا کنید. از مته‌ای به قطر ۸ میلی‌متر، برای جدا کردن جوش‌های

پوشش جانبی استفاده کنید.

اولین سامانه دیجیتال تعمیرکاران خودرو در ایران

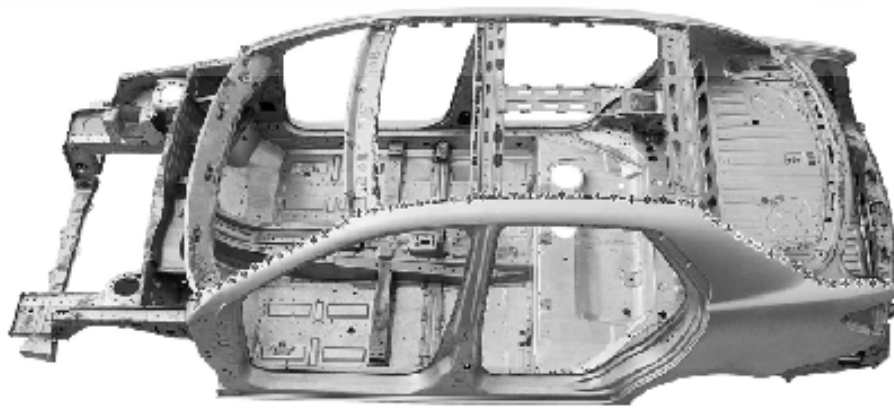

جوش‌ها را در قسمت پوشش جانبی جداسازی کرده و سپس توسط دریل مخصوص و کاردک تخت، جوش‌ها و

در نهایت قاب بیرونی را جدا کنید.

S30 CROSS

بدنه

۴. آماده‌سازی بدنه خودرو

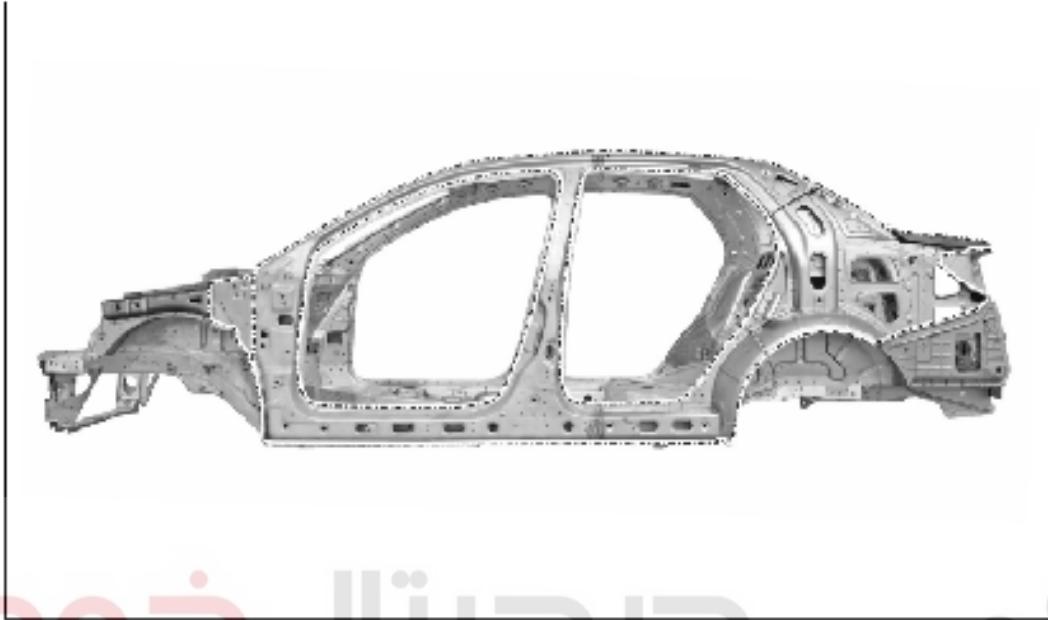

لبه اتصالات را پولیش و تمیز نموده و سپس از پوشش محافظ قابل جوشکاری C7 استفاده کنید
شرکت دیجیتال خودرو سامانه (مسئولیت محدود)

۵. آماده‌سازی قطعات تعویضی

اولین سامانه دیجیتال تعمیرکاران خودرو در ایران



لبه اتصالات مربوط به پوشش تقویتی سطح جانبی را پولیش و تمیز نموده و سپس از پوشش محافظ C7 از

القای الکتریکی استفاده کنید.

۶. جوشکاری

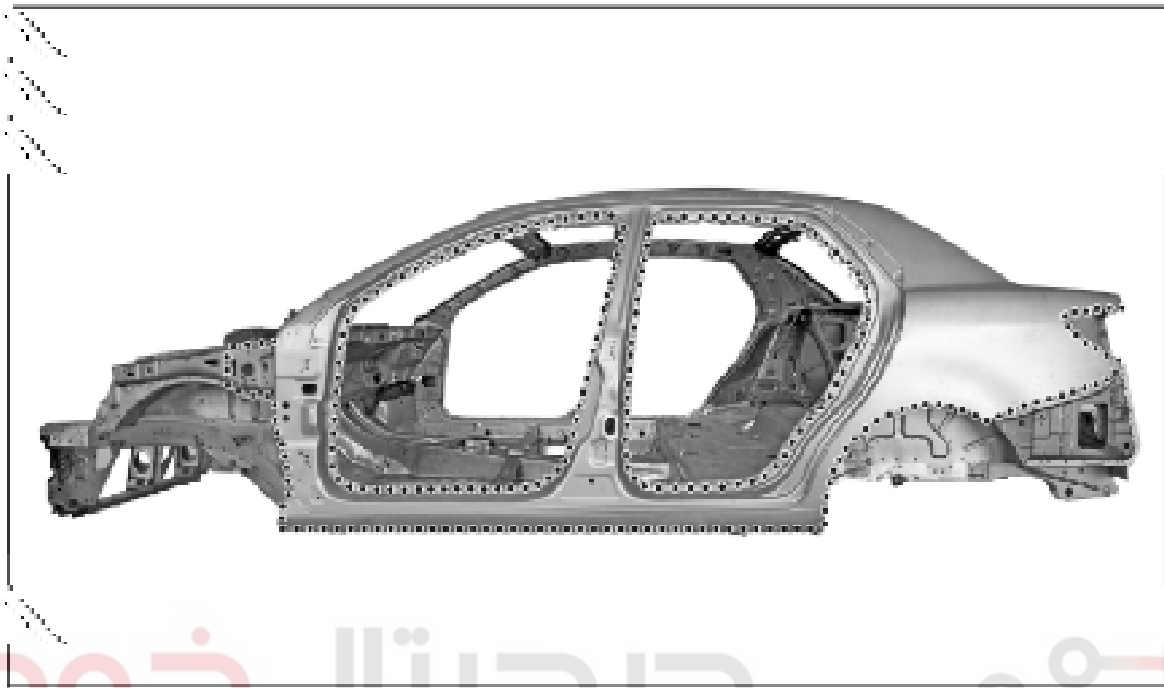

مطابق شکل فوق، پوشش جانبی را توسط جوش نقطه‌ای، جوشکاری کنید.

شرکت دیجیتال خودرو (مستولیت محدود)

اولین سامانه دیجیتال همکاران خودرو در ایران

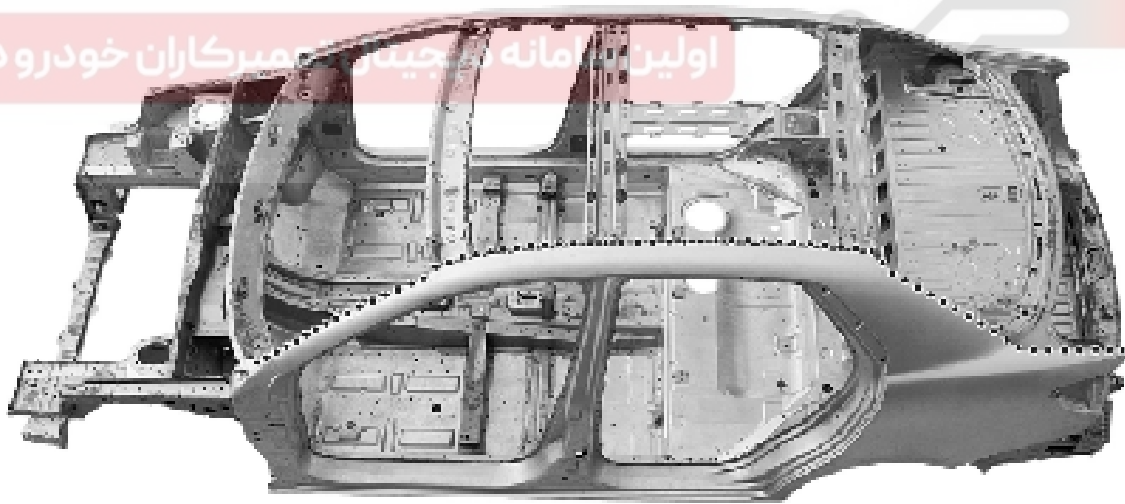

مطابق شکل فوق، قسمت بالایی پوشش جانبی را توسط جوش نقطه‌ای، جوشکاری کنید.

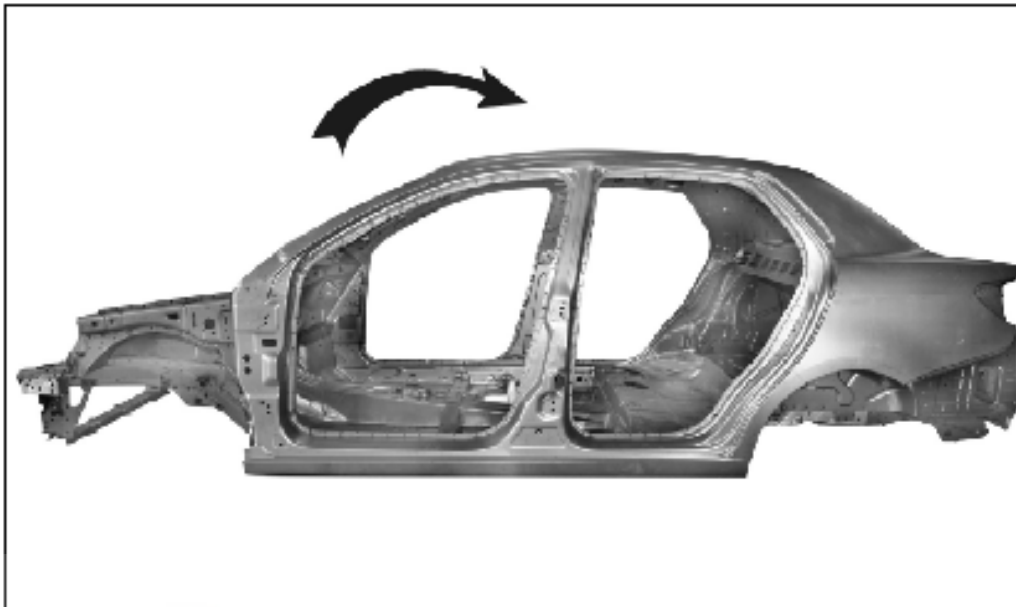

به قسمت جداسازی جوش پوشش سقف مراجعه شود.

۷.آبندی و محافظت

دیجیتال خودرو
شرکت دیجیتال خودرو سامانه (مسئولیت محدود)

اولین سامانه دیجیتال تعمیرکاران خودرو در ایران

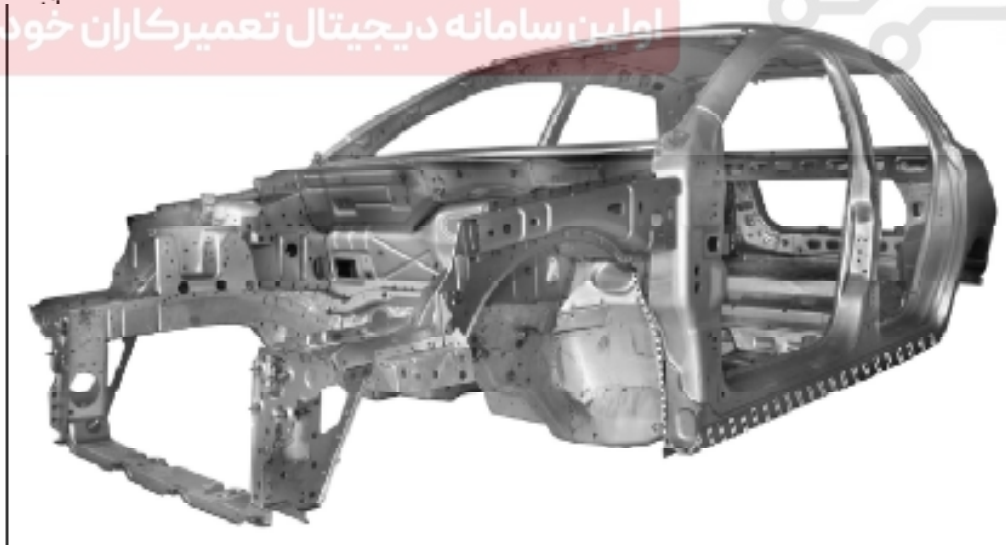

پوشش محافظ سنگی C3 را در محل سایه زده شده اسپری کنید. اطمینان حاصل نمایید که بین لبه پایینی

فریم و لبه بالایی پوشش ۳ میلیمتر فاصله باشد.

S30 CROSS

بدنه

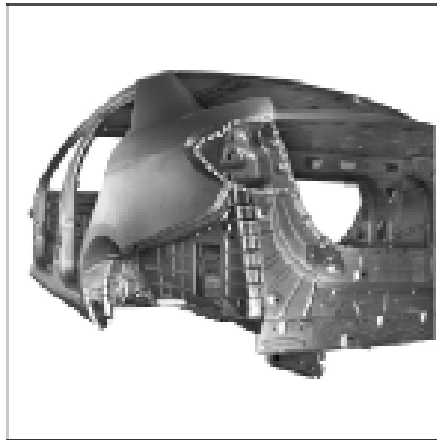

نقاط نقطه‌چین نشان داده شده در شکل فوق
را با چسب آبنند A1 بپوشانید. نوارهای
چسبی که به شکل نامناسبی بکارگیری
شده‌اند را اصلاح کرده و نیز شیارهای
جوشکاری شده را بپوشانید.

نقاط نقطه‌چین نشان داده شده در شکل
فوق را با چسب آبنند A1 بپوشانید.
نوارهای چسبی که به شکل نامناسبی
بکارگیری شده‌اند را اصلاح کرده و نیز
شیارهای جوشکاری شده را بپوشانید

دیجیتال خودرو
شرکت دیجیتال خودرو سامانه (مسئولیت محدود)

اولین سامانه دیجیتال تعمیرکاران خودرو در ایران

تعویض مجموعه قاب داخلی مربوط به پوشش جانبی

۱. قطعات را به منظور تعویض، جداسازی و جانمایی کنید.



قطعات تعویضی: قاب داخلی بالایی فریم (۱)، قاب داخلی جلو (۲) و قاب داخلی ستون وسط (۳)

۲. قطعات مورد نیاز به منظور جداسازی

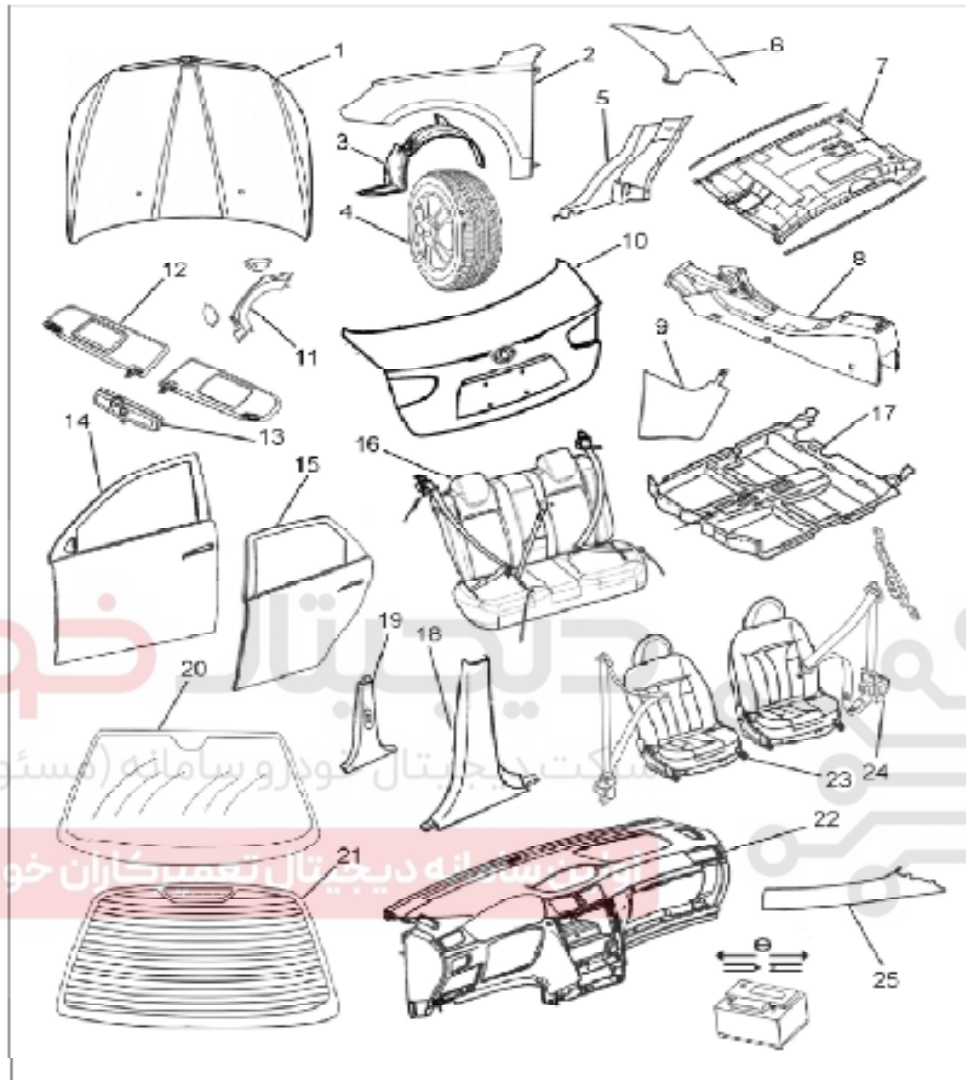

سرباتری را جدا نمایید. درب موتور (۱)، گلگیر (۲)، شلگیر جلو (۳)، چرخ جلو (۴)، پوشش محافظ بالایی ستون عقب (۵)، پوشش محافظ پایینی ستون عقب (۶)، پوشش تزئینی داخل (۷)، کنسول وسط (۸)، پوشش محافظ پایینی ستون جلو (۹)، درب صندوق عقب (۱۰)، دسته (۱۱)، آفتابگیر (۱۲)، آینه داخل (۱۳)، در جلو (۱۴)، در عقب (۱۵)، صندلی عقب (۱۶)، موکت کابین (۱۷)، پوشش محافظ پایینی ستون وسط (۱۸)، پوشش محافظ بالایی ستون وسط (۱۹)، شیشه جلو (۲۰)، شیشه عقب (۲۱)، داشبورد (۲۲)، صندلی جلو (۲۳)، کمر بند ایمنی (۲۴)، پوشش محافظ بالایی ستون جلو (۲۵)

۱. جداسازی محل‌های جوشکاری شده



دیجیتال خودرو

سطح بالایی و بیرونی مربوط به پوشش جانبی را براساس دستورالعمل جدا کنید

اولین سامانه دیجیتال تعمیرکاران خودرو در ایران

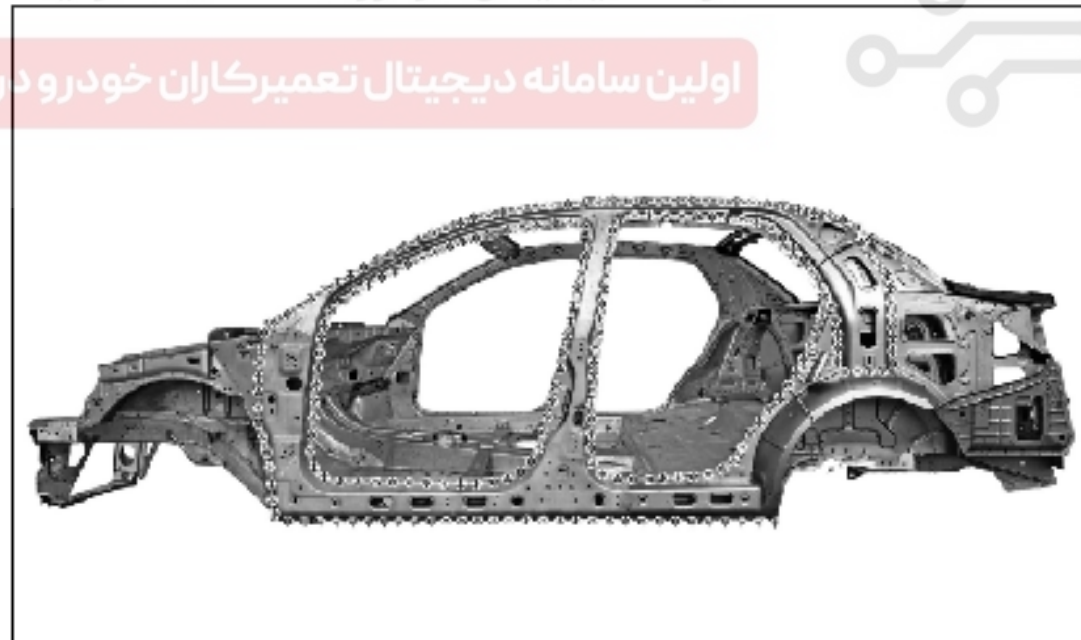

جوش‌ها را در قسمت پوشش جانبی توسط دریل جداسازی کرده و سپس توسط کاردک تخت، جوش‌ها و در

نهایت بخش داخلی سطح تقویتی مربوط به پوشش جانبی را جدا کنید.

S30 CROSS

بدنه

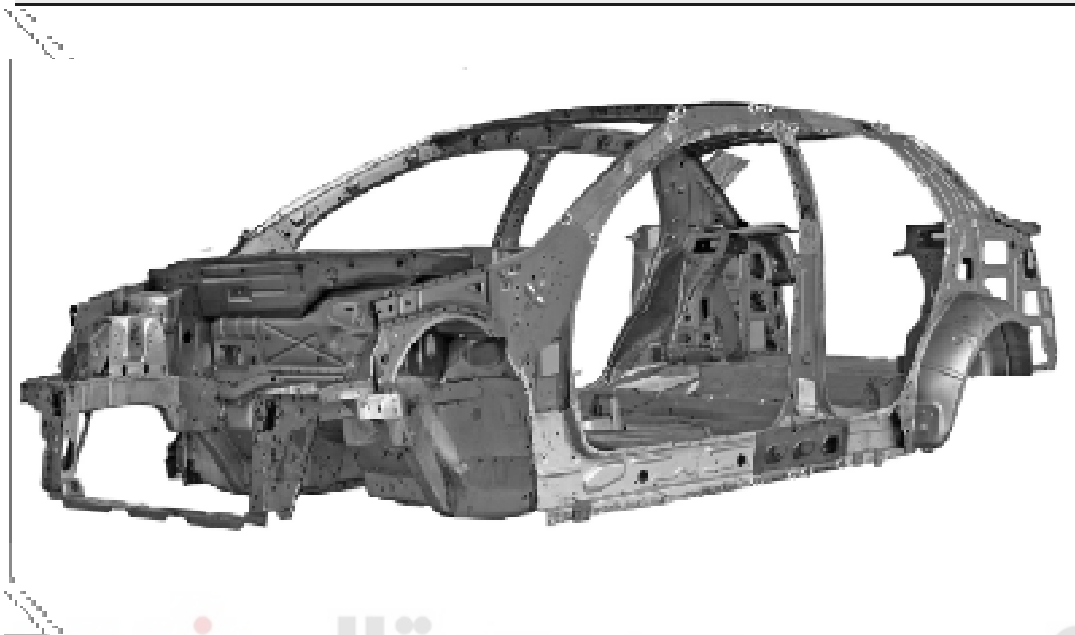

از دریلی با مته به قطر ۸ میلیمتر، برای جدا کردن جوش‌های نقطه‌ای استفاده کنید. جوش‌های نقطه‌ای را توسط کاردک تخت جدا نموده و قاب داخلی ستون جلو، ستون وسط و صفحه اتصالی به چارچوب لبه سقف را جدا کنید.

اولین سامانه دیجیتال تعمیرکاران خودرو در ایران

S30 CROSS

بدنه

۲. آماده‌سازی بدنه خودرو

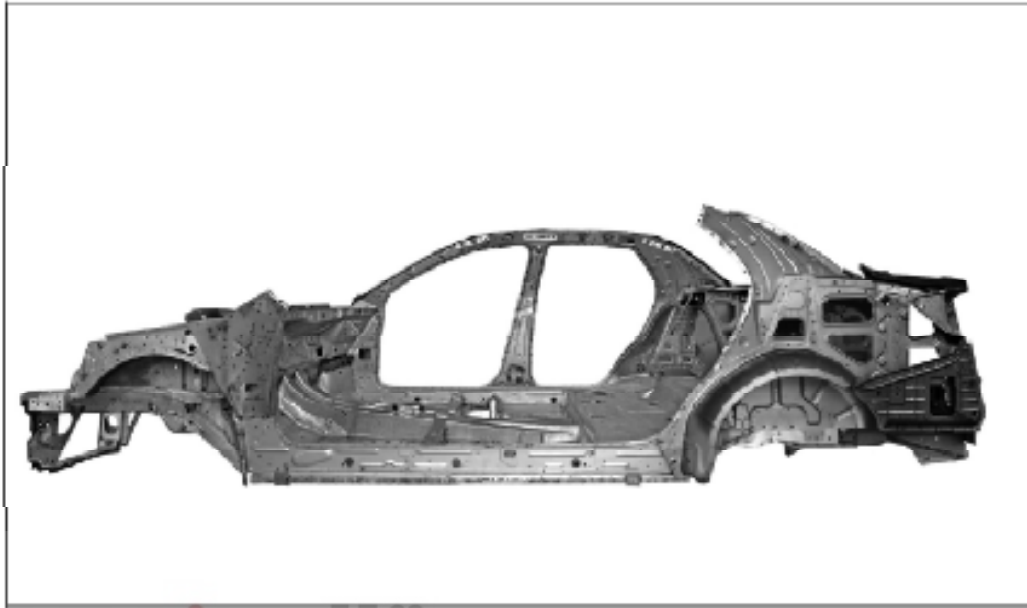

لبه اتصالات مربوط به قاب داخلی ستون جلو، ستون وسط و صفحه اتصالی به چارچوب لبه سقف را پولیش زده و تمیز نمایید. سپس از پوشش محافظ قابل جوشکاری C7 استفاده کنید.

شرکت دیجیتال خودرو (مسئولیت محدود)

اولین سامانه دیجیتال تعمیرکاران خودرو در ایران

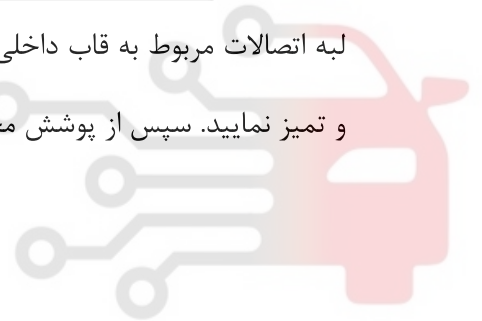

S30 CROSS

بدنه

۳. آماده‌سازی قطعات تعویضی

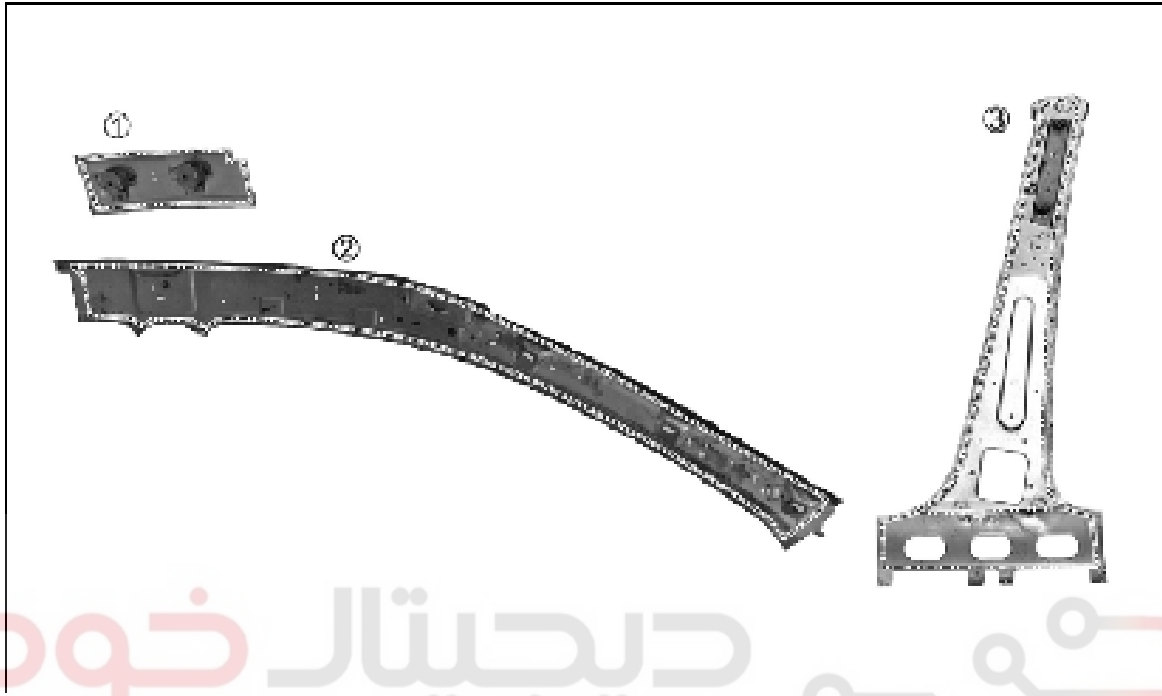

دیجیتال خودرو

لبه اتصالات مربوط به قاب داخلی ستون جلو، ستون وسط و صفحه اتصالی به چارچوب لبه سقف تمیز و یکنواخت نموده و سپس از پوشش محافظ C7 توسط هدایت الکتریکی استفاده کنید.

اولین سامانه دیجیتال تعمیرکاران خودرو در ایران

S30 CROSS

بدنه

۳. جوشکاری



دیجیتال خودرو

قاب داخلی ستون جلو را به چارچوب لبه جانبی سقف جوشکاری کنید.
شرکت دیجیتال خودرو سامانه (مسئولیت محدود)

اولین سامانه دیجیتال تعمیرکاران خودرو در ایران

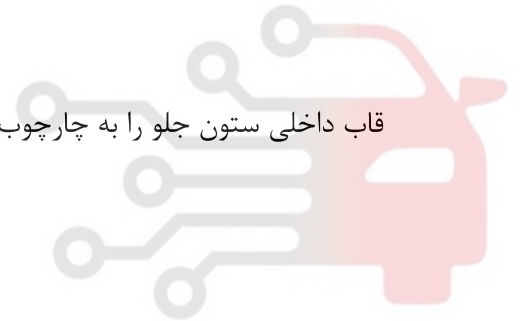

S30 CROSS

بدنه

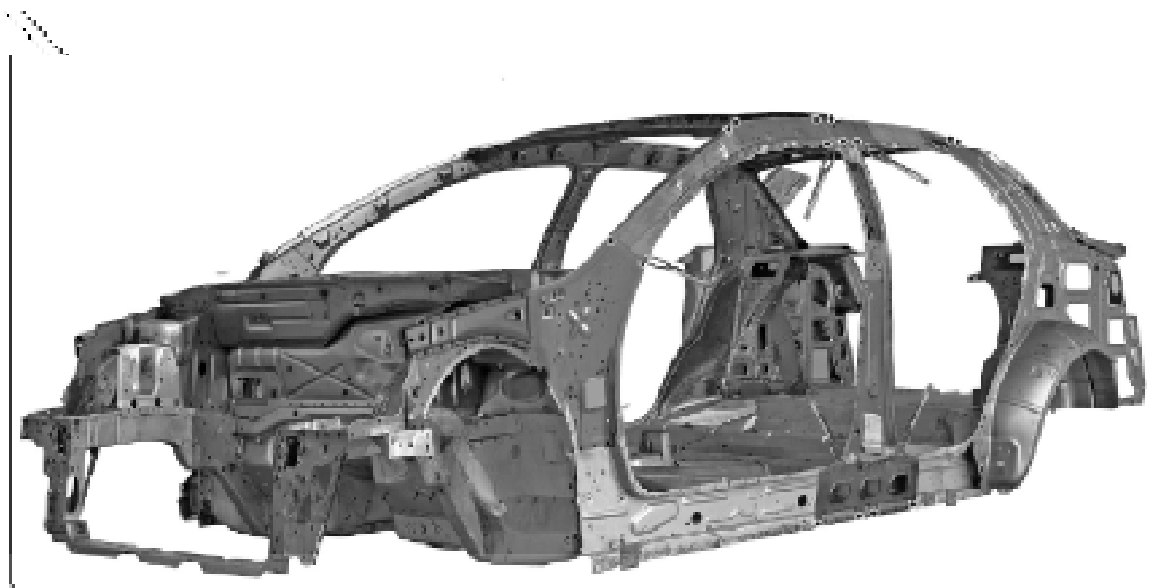

بخش‌های مربوطه را به طور صحیح تنظیم نموده و توسط گیره آنها را ثابت نمایید، سپس مطابق شکل، در نقاط نشان داده شده جوش نقطه‌ای بکارگیری کنید.

اولین سامانه دیجیتال تعمیرکاران خودرو در ایران

S30 CROSS

بدنه

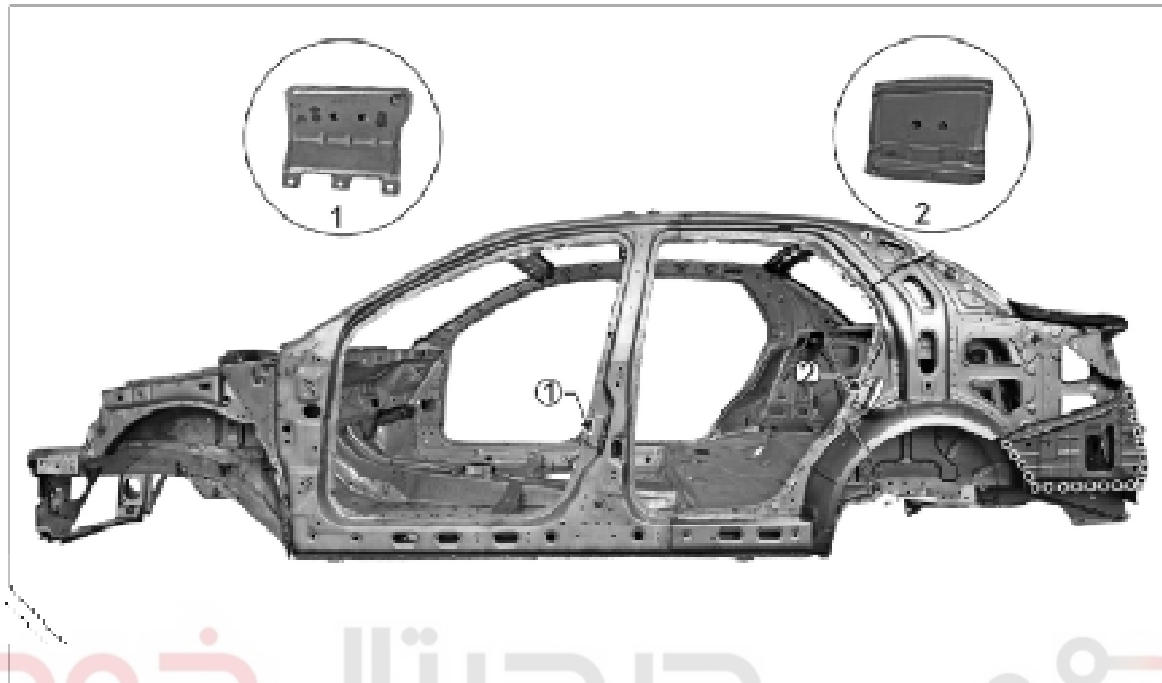

سطح داخلی پوشش تقویتی مربوط به سطح جانبی را جوشکاری نمایید. به محل قفل درهای جلو و عقب
 شرکت دیجیتال خودرو (مسئولیت محدود) (مطابق شکل فوق) دقت شود.

اولین سامانه دیجیتال تعمیرکاران خودرو در ایران



سطح بیرونی پوشش تقویتی مربوط به سطح جانبی را براساس فرایند مربوطه جوشکاری نمایید.

شرکت دیجیتال خودرو (مسئولیت محدود)

اولین سامانه دیجیتال تعمیرکاران خودرو در ایران



سقف را براساس فرایند مربوطه جوشکاری نمایید.

۴. آبنندی و محافظت



از عامل محافظت واکس C5 به شکل مایع، در محل های نشان داده شده با فلش استفاده نمایید.
 شرکت دیجیتال خودرو سامانه (مسئولیت محدود)

اولین سامانه دیجیتال تعمیرکاران خودرو در ایران

تعویض مجموعه پوشش جانبی در قسمت عقب خودرو

۱. قطعات را به منظور تعویض، جداسازی و جانمایی کنید.

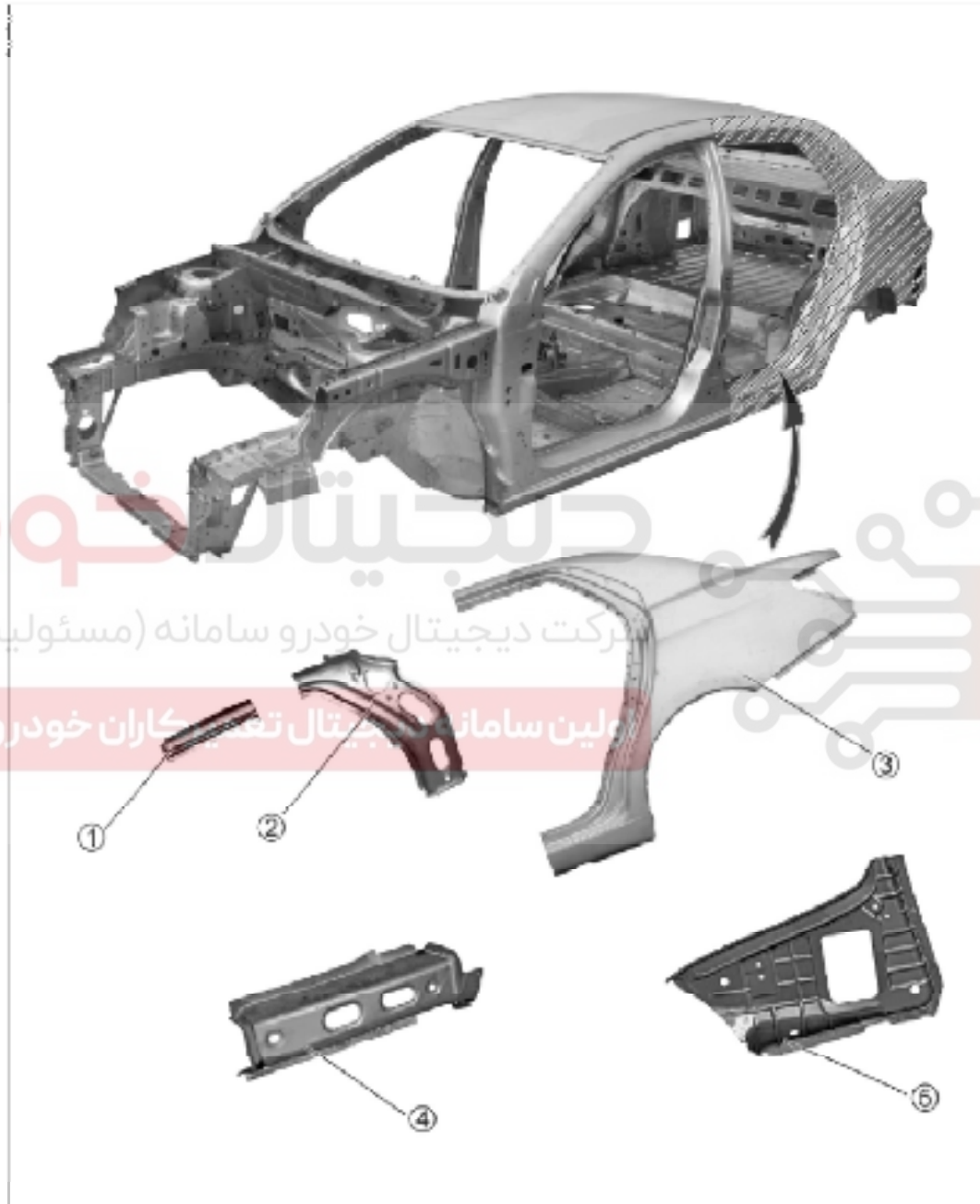

قطعات تعویضی: چارچوب بالایی درب عقب مربوط به پوشش تقویتی (۱)، قاب داخلی پوشش تقویتی مربوط به

درب عقب (۲) قاب بیرونی پوشش جانبی عقب خودرو (۳)، قاب داخلی پوشش تقویتی مربوط به رکاب پوشش

جانبی عقب خودرو (۴) و پوشش بیرونی مربوط به صندوق عقب (۵)

۲. قطعات مورد نیاز به منظور جداسازی

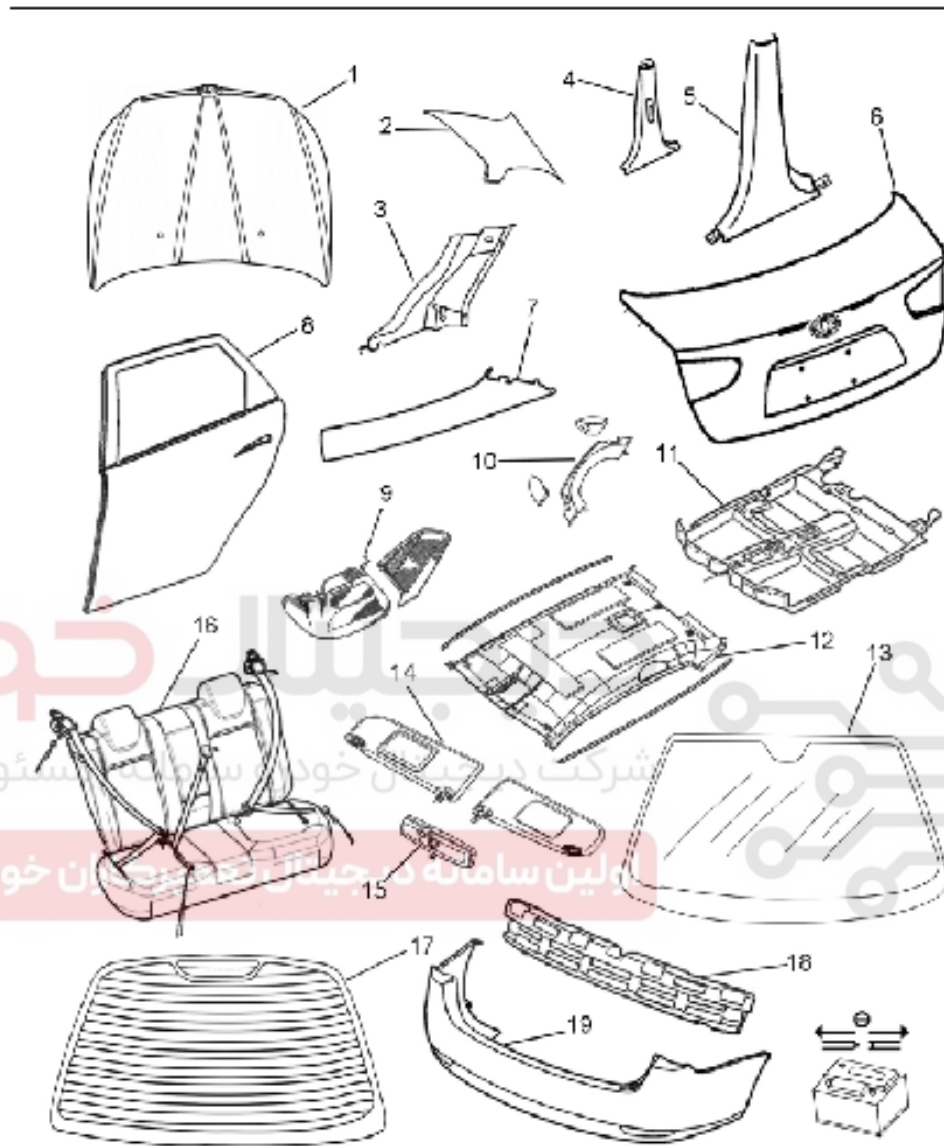

سرباطری را جدا نمایید. درب موتور (۱)، پوشش محافظ بالایی مربوط به ستون عقب (۲)، پوشش محافظ پایینی مربوط به ستون عقب (۳)، پوشش محافظ بالایی مربوط به ستون میانی (۴)، پوشش محافظ پایینی مربوط به ستون میانی (۵)، درب صندوق عقب (۶)، پوشش محافظ پایینی مربوط به ستون جلو (۷)، درب عقب (۸)، چراغ عقب (۹)، اهرم در بازکن (۱۰)، موکت کابین (۱۱)، پوشش تزئینی سقف (۱۲)، شیشه جلو (۱۳)، آفتابگیر (۱۴)، آینه داخل (۱۵)، صندلی عقب (۱۶)، شیشه عقب (۱۷)، بلوک جاذب انرژی عقب (۱۸)، سپر عقب

(۱۹)

۳. جداسازی محل‌های جوشکاری شده



پوشش رویی سقف را براساس دستورالعمل جدا کنید.

شرکت دیجیتال خودرو سامانه (مستولیت محدود)

اولین سامانه دیجیتال تعمیرکاران خودرو در ایران



قطعات را توسط گیره بر روی خودرو ثابت نموده و محل موردنظر را علامت‌گذاری نموده و ببرید.

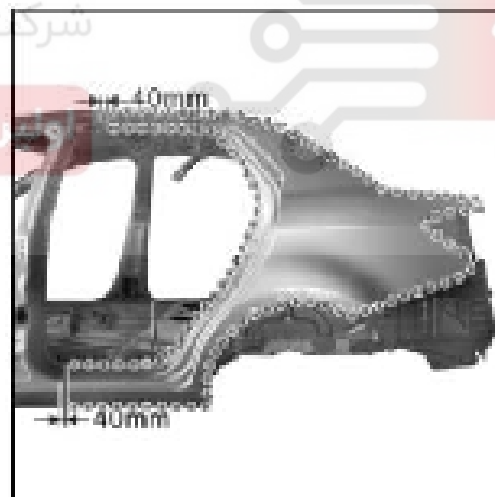

به مقدار ۴۰ میلیمتر، طول بیشتری را تعیین و سپس محل موردنظر را علامت‌گذاری نموده و ببرید. توسط دریل مخصوص جوش‌های نقطه‌ای را جدا کنید.

S30 CROSS

بدنه



توسط دریل مخصوص جوش‌های نقطه‌ای را جدا کنید.

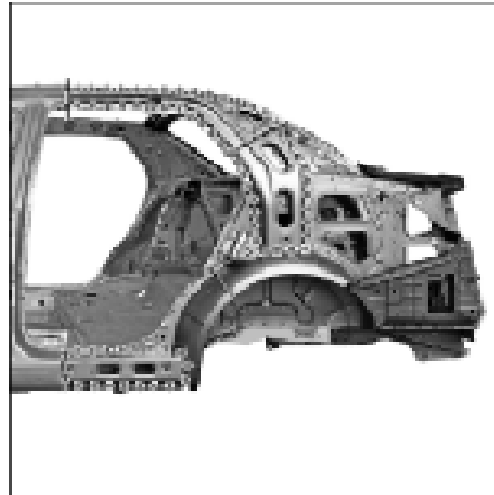

توسط دریل مخصوص و کاردک تخت جوش‌های

نقطه‌ای را جدا کرده و مجموعه قاب بیرونی صفحه

جانبی عقب را جدا کنید. سپس قاب پایین داخلی

مربوط به پوشش تقویتی را علامت‌گذاری نموده و

ببرید.

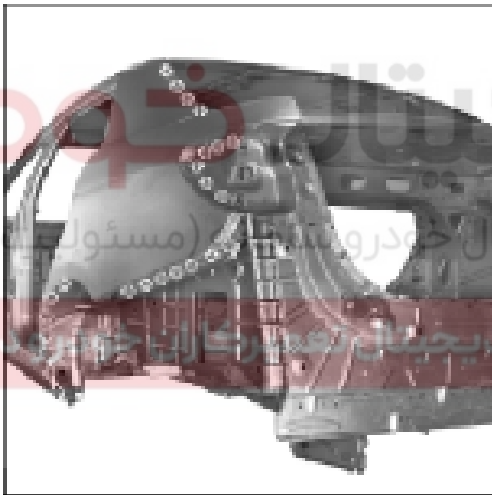

توسط دریل مخصوص و کاردک تخت

جوش‌های نقطه‌ای را جدا کرده و مجموعه قاب

بیرونی صفحه جانبی عقب را جدا کنید.



توسط دریل مخصوص و کاردک تخت جوش‌های

نقطه‌ای را جدا کرده و قاب جانبی صندوق عقب را جدا

کنید.

S30 CROSS

بدنه

۴. آماده‌سازی بدنه خودرو

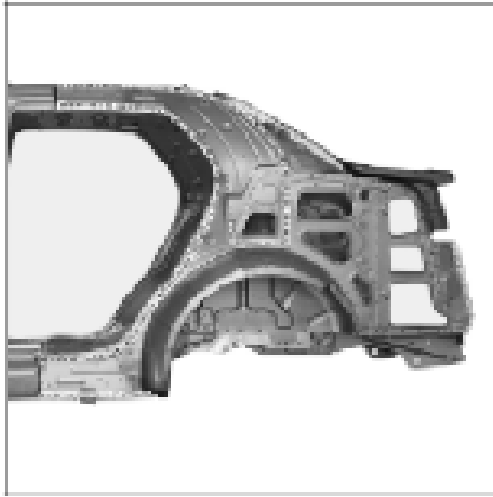

لبه اتصالات را پولیش زده و تمیز نمایید. سپس از پوشش محافظ قابل جوشکاری C7 استفاده کنید.

۵. آماده‌سازی قطعات تعویضی

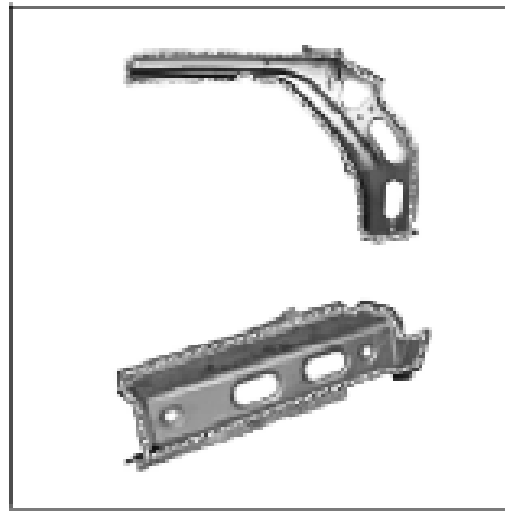

لبه اتصالات مربوط به میله تقویتی بالای درب و رکاب را پولیش زده و تمیز نمایید. سپس از پوشش محافظ قابل جوشکاری C7 استفاده کنید.

شرکت دیجیتال خودرو (مسئولیت محدود)

اولین سامانه دیجیتال تعمیرات خودرو در ایران

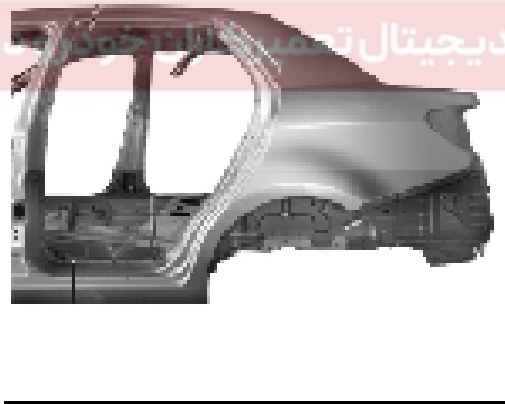

پس از قرار دادن بخش‌های مختلف بر روی خودرو، آنها را تنظیم و ثابت کنید. سپس محل موردنظر را علامت‌گذاری نموده و ببرید.

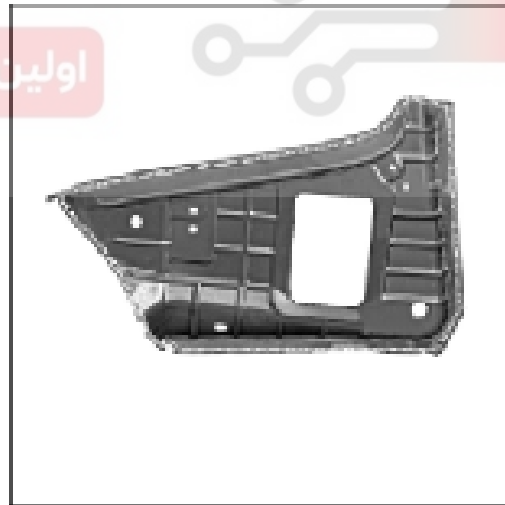

لبه اتصالات پوشش جانبی صندوق عقب را پولیش زده و تمیز نمایید. سپس از پوشش محافظ C7 استفاده کنید.

S30 CROSS

بدنه

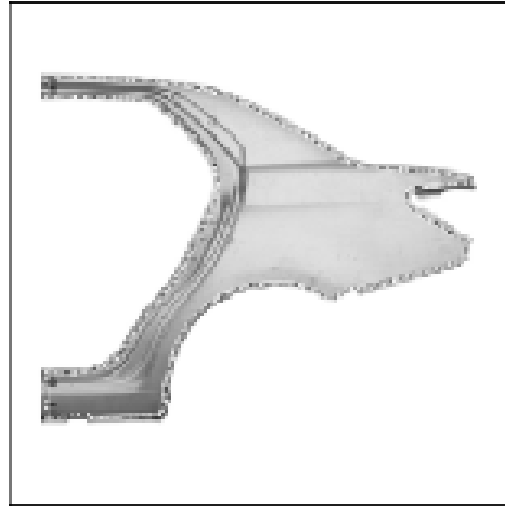
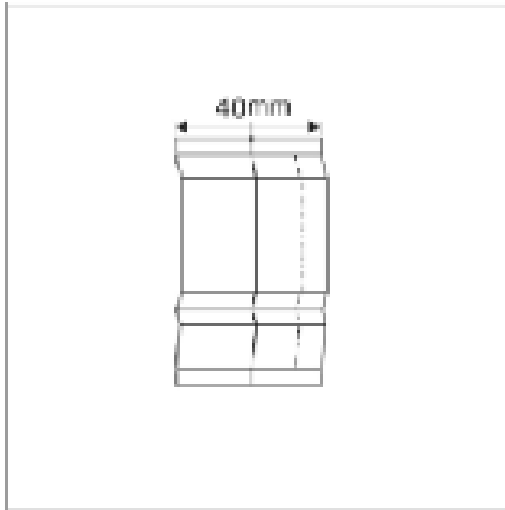

قاب داخلی مربوط به پوشش تقویتی (بالای چارچوب در) را توسط برس سیمی پولیش زده

و از پوشش محافظ قابل جوشکاری C7 استفاده کنید (ضخامت ورق فلزی در این قسمت ۱ میلیمتر با تفرانس مثبت یا منفی

در نقاط مشخص شده با علامت (+) در شکل فوق (قاب بیرونی پوشش جانبی عقب خودرو)

سوراخهایی با قطر ۶ میلیمتر ایجاد نموده و لبه اتصالات را با برس سیمی پولیش نمایید. از پوشش محافظ C7 استفاده نمایید.

اولین سامانه دیجیتال تعمیرکاران خودرو در ایران (۲۰ می باشد).

S30 CROSS

بدنه

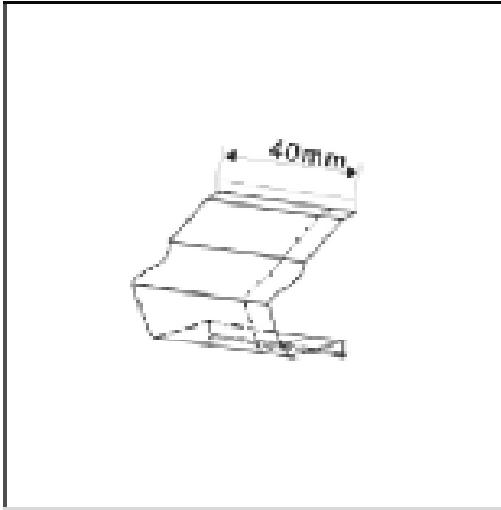

قاب داخلی مربوط به پوشش تقویتی (پایین چارچوب

در) را توسط برس سیمی پولیش زده و از پوشش

محافظ قابل جوشکاری C7 استفاده کنید (ضخامت

ورق فلزی در این قسمت ۱ با تیرانس مثبت منفی

شرکت دیجیتال خودرو سامانه (مسئولیت محدود) ۰۲ می باشد.

اولین سامانه دیجیتال تعمیرکاران خودرو در ایران



۶. جوشکاری

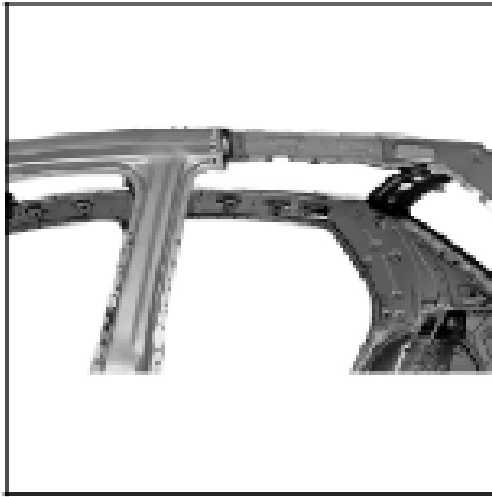

از جوش نقطه‌ای برای جوشکاری قاب داخلی پوشش تقویتی مربوط به چارچوب بالای در استفاده کنید.

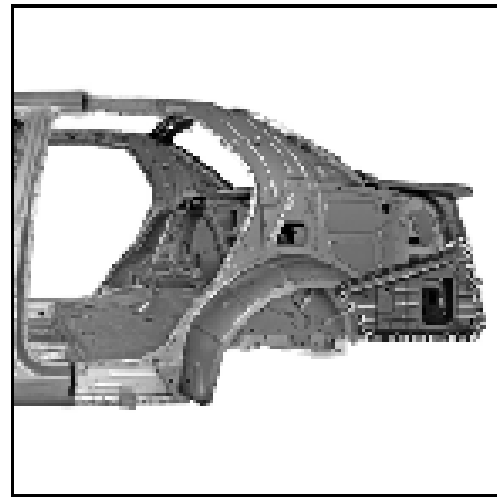

از جوش MAG برای جوشکاری قاب بیرونی پوشش جانبی صندوق عقب استفاده کنید.

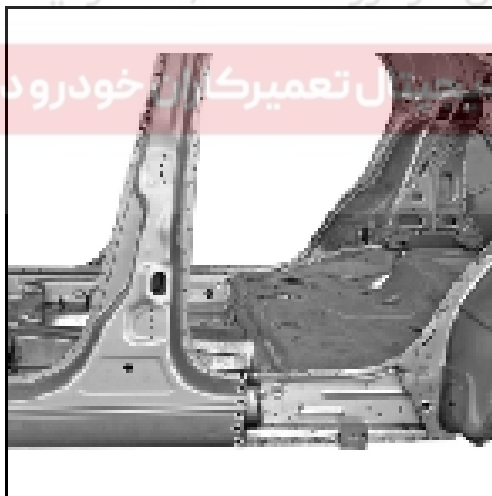

از جوش نقطه‌ای برای جوشکاری قاب داخلی پوشش تقویتی مربوط به چارچوب پایین در استفاده کنید.



از جوش MAG برای جوشکاری پوشش جانبی عقب خودرو و نیز قاب داخلی پوشش تقویتی مربوط به رکاب استفاده کنید.

S30 CROSS

بدنه

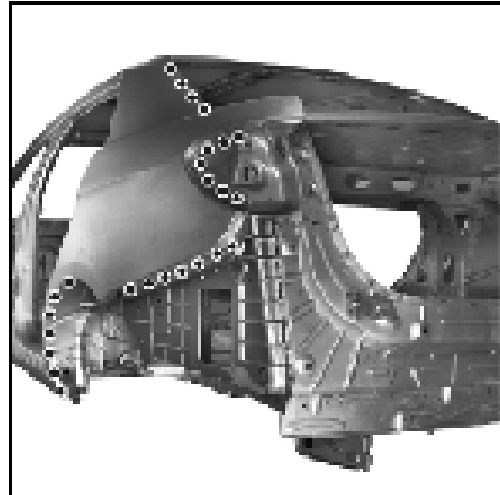

نقاط نشان داده شده در شکل فوق را جوشکاری نقطه‌ای
نمایید.

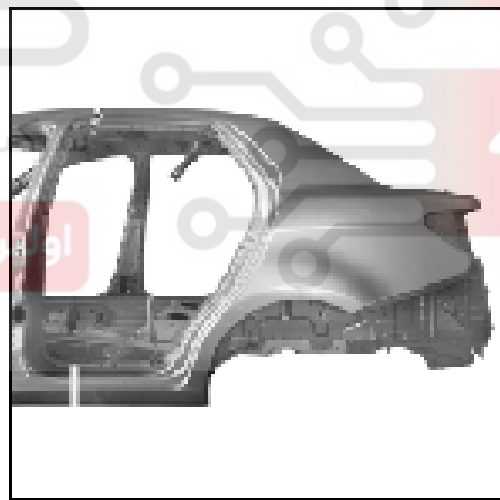

از جوش MAG برای اتصال اجزا استفاده کنید.

۷. آببندی و محافظت



پوشش رویی سقف را مطابق دستورالعمل تعویض سقف، جوشکاری نموده و نقاط نشان داده شده در شکل را آبکاری نمایید.

شرکت دیجیتال خودرو (مسئولیت محدود)

اولین سامانه دیجیتال تعمیرکاران خودرو در ایران

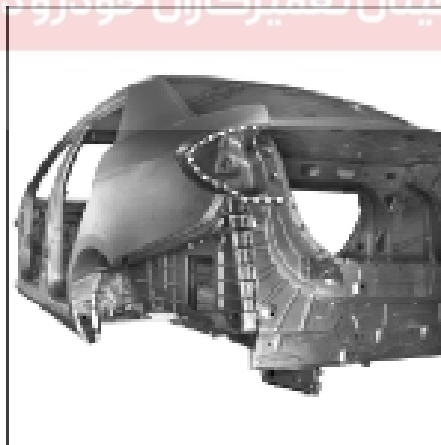

نقاط نقطه‌چین نشان داده شده در شکل فوق را با چسب آببند A1 بپوشانید. نوارهای چسبی که به شکل نامناسبی بکارگیری شده‌اند را اصلاح کرده و نیز شیارهای جوشکاری شده را بپوشانید.

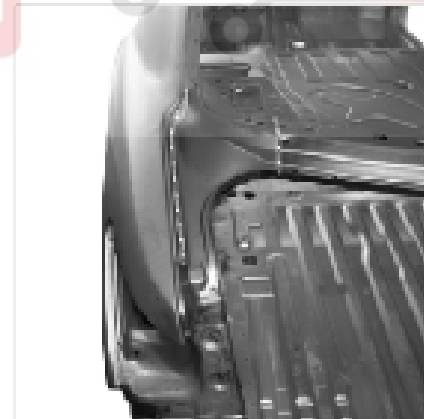

نقاط نقطه‌چین نشان داده شده در شکل فوق را با چسب آببند A1 بپوشانید. نوارهای چسبی که به شکل نامناسبی بکارگیری شده‌اند را اصلاح کرده و نیز شیارهای جوشکاری شده را بپوشانید.

S30 CROSS

بدنه

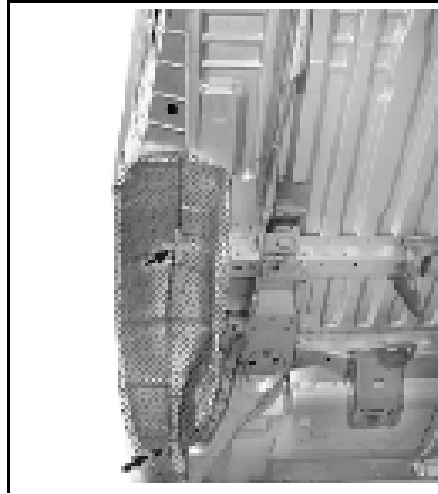

پوشش محافظ سنگی C3 را در محل نقطه چین و نیز عامل فومساز C6 را در محل نشان داده شده با فلش،

اسپری کنید.

دیجیتال خودرو

شرکت دیجیتال خودرو سامانه (مسئولیت محدود)

اولین سامانه دیجیتال تعمیرکاران خودرو در ایران



تعویض جزئی از پوشش جانبی عقب خودرو

۱. قطعات را به منظور تعویض، جداسازی و جانمایی کنید.



قطعات تعویضی: پوشش جانبی مربوط به عقب خودرو

S30 CROSS

بدنه

۲. قطعات مورد نیاز به منظور جداسازی

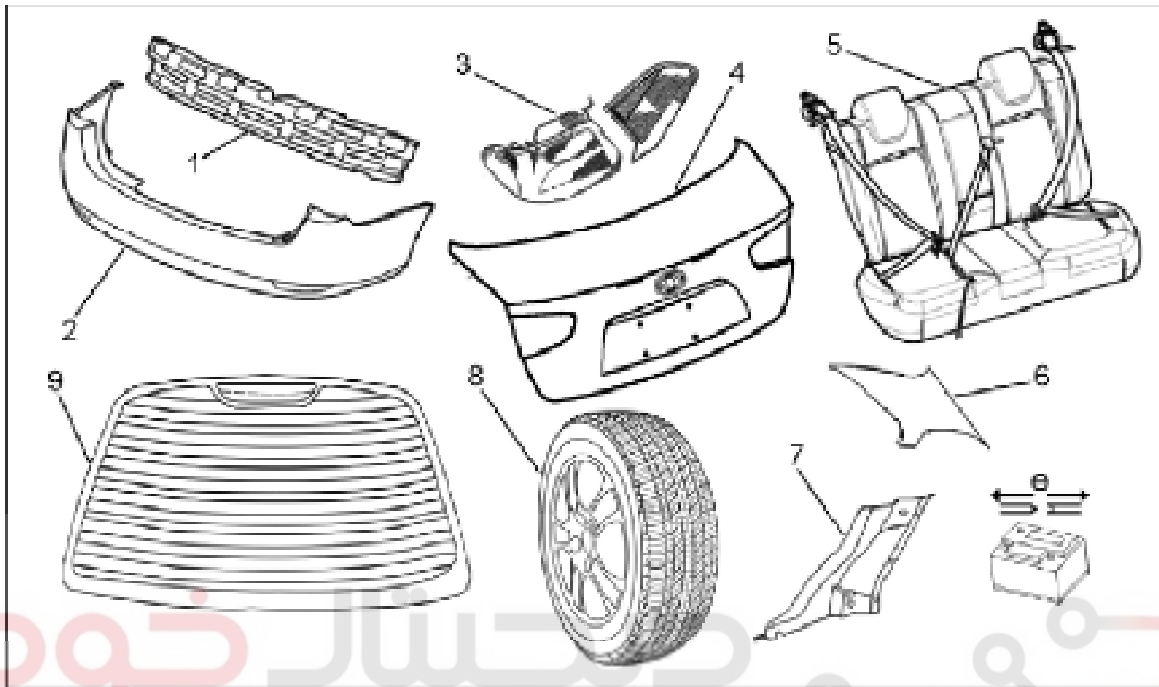

سرباتری را جدا نمایید. بلوک جاذب انرژی (۱)، سپر عقب (۲)، چراغ عقب (۳)، درب صندوق عقب (۴)، صندلی عقب (۵)، پوشش محافظ بالایی ستون عقب (۶)، پوشش محافظ پایینی ستون عقب (۷)، تایر عقب (۸)، شیشه عقب (۹)

۳. جداسازی محل‌های جوشکاری شده

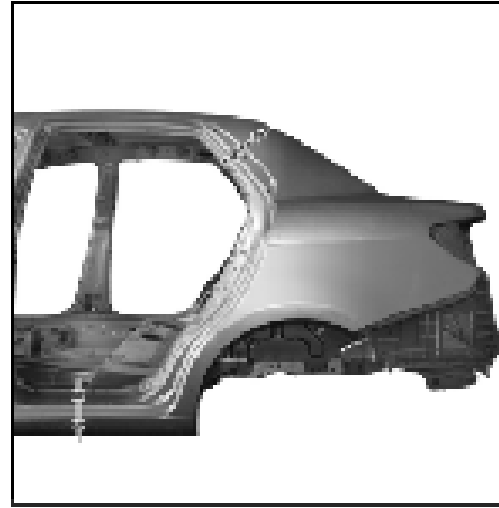

پس از قرار دادن بخش‌های مختلف بر روی خودرو، آنها را تنظیم و ثابت کنید. سپس محل موردنظر را

علامت‌گذاری نموده و ببرید

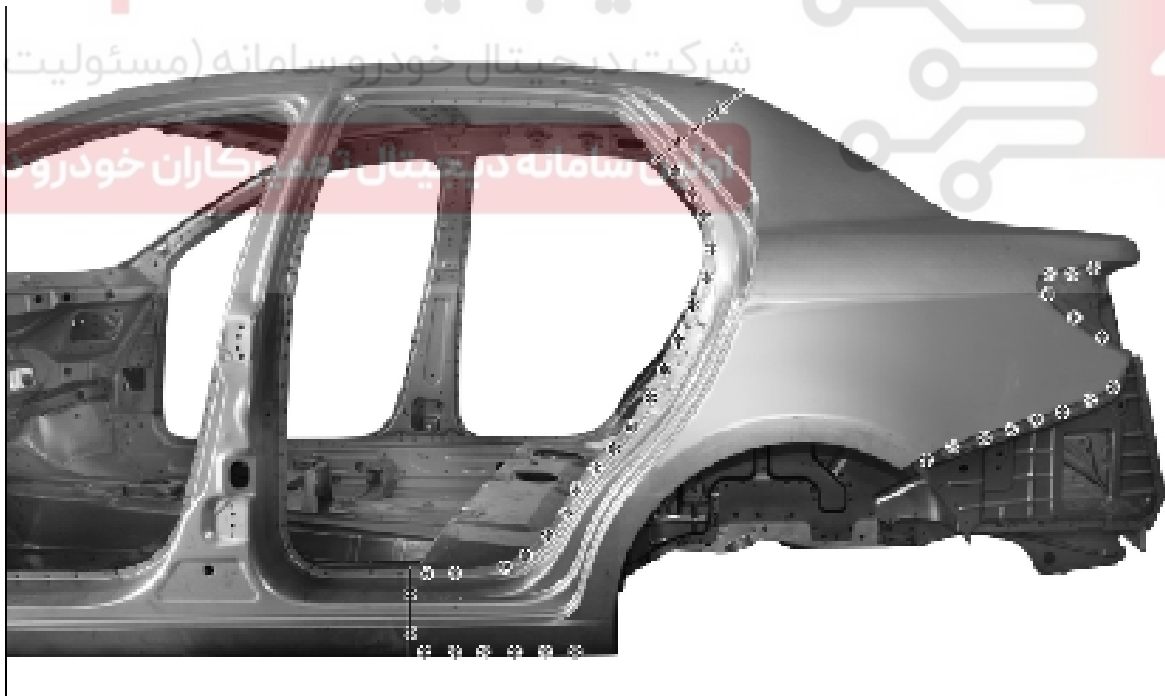

محل علامت‌گذاری شده را جدا کرده و از مته‌ای به قطر ۸ میلیمتر، برای جدا کردن جوش‌ها استفاده کنید.

S30 CROSS

بدنه

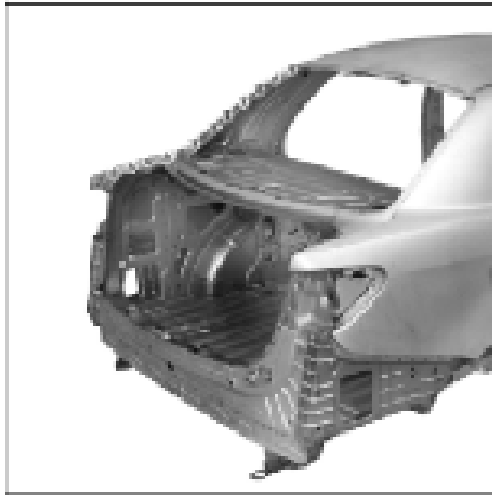

نقاط جوشکاری شده را جدا کنید.

۵. آماده‌سازی قطعات تعویضی

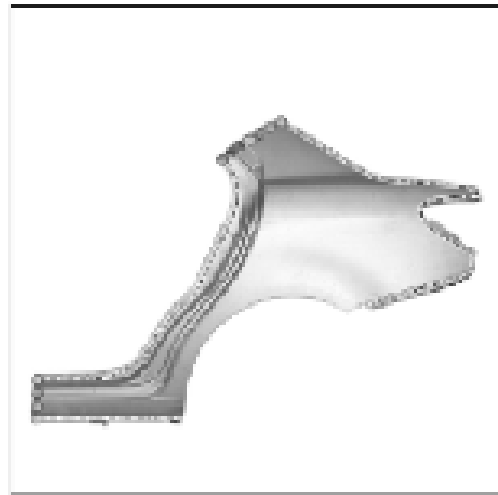

در محل‌های نشان داده شده با علامت (+)

سوراخ‌های ۶ میلی‌متری ایجاد کنید. سپس توسط

برس سیمی پولیش بزنید. از پوشش محافظ قابل

جوشکاری C7 استفاده کنید.

۴. آماده‌سازی بدنه خودرو



محل نشان داده شده در شکل بالا را پولیش

و تمیز نموده و سپس از پوشش محافظ

قابل جوشکاری C7 استفاده کنید.

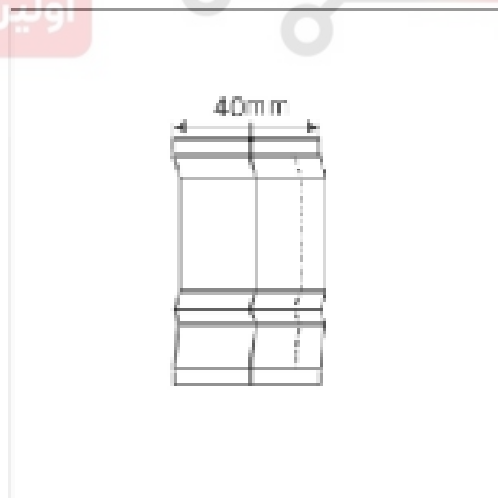

تعیین محل پوشش تقویتی مربوط به بخش

بالایی را انجام دهید.

S30 CROSS

بدنه

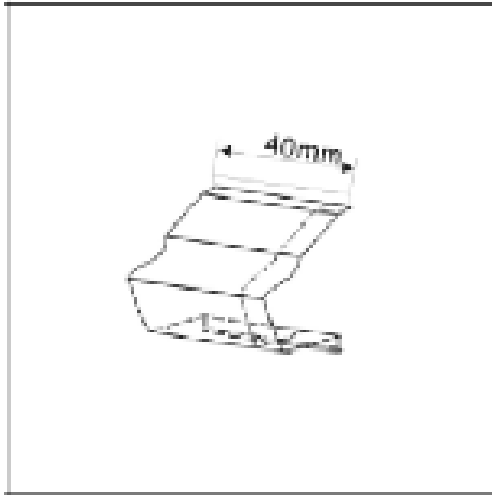

تعیین محل پوشش تقویتی مربوط به بخش پایینی (رکاب) را انجام دهید.

۶. جوشکاری

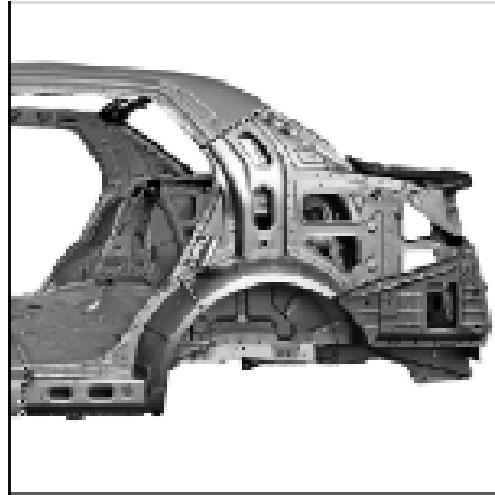

پوشش تقویتی مربوط به بخش بالایی و نیز پایین

میل جانبی را جوشکاری کنید.

دیجیتال خودرو

شرکت دیجیتال خودرو سامانه (مسئولیت محدود)

ولین سامانه دیجیتال تعمیرکاران خودرو در ایران

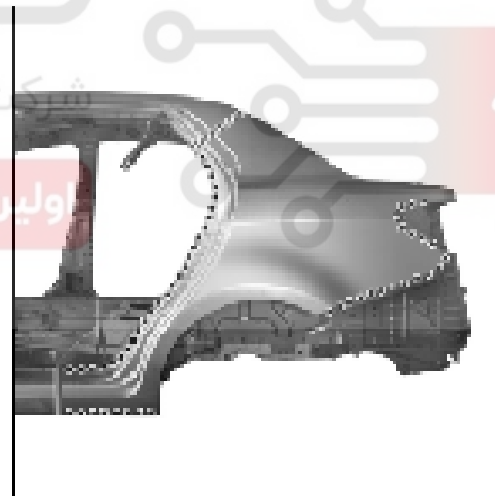

از جوش MAG برای هدایت جوشکاری CO₂ به محل‌های سوراخ شده و نیز از جوش ضربه‌ای در محل‌های شیاردار استفاده شود. همچنین برای سایر نقاط از جوش نقطه‌ای استفاده کنید.

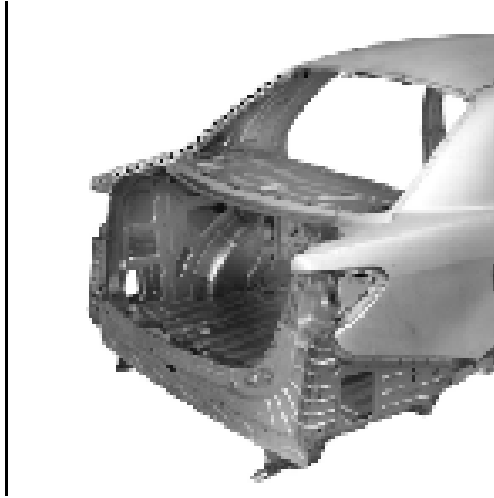

پشت صفحه جانبی خودرو را جوشکاری کنید.

۷. آبنندی و محافظت

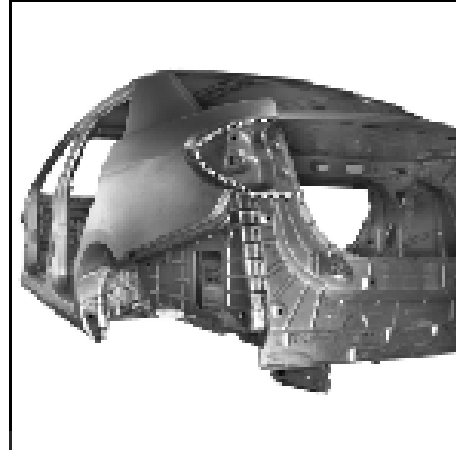

نقاط نقطه‌چین نشان داده شده در شکل فوق را

با چسب آبنند A1 بپوشانید. نوارهای چسبی که

به شکل نامناسبی بکارگیری شده‌اند را اصلاح

کرده و نیز شیارهای جوشکاری شده را بپوشانید.

دیجیتال خودرو
سرتک دیجیتال خودرو سامانه (مسئولیت محدود)

اولین سامانه دیجیتال تعمیرکاران خودرو در ایران



نقاط نقطه‌چین نشان داده شده در شکل فوق را با

چسب آبنند A1 بپوشانید. نوارهای چسبی که به

شکل نامناسبی بکارگیری شده‌اند را اصلاح کرده و نیز

شیارهای جوشکاری شده را بپوشانید.

S30 CROSS

بدنه

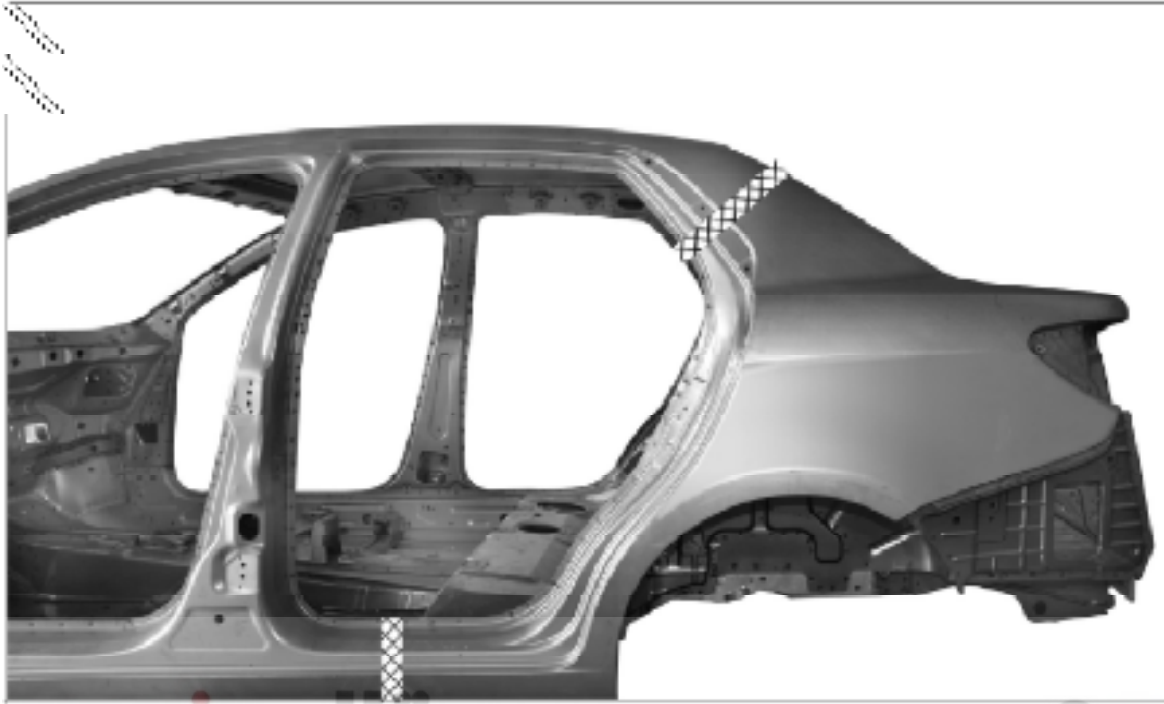

درزهای جوشکاری شده با روش MAG را پولیش زده و آبکاری نمایید (از پرکننده قلع برای پر کردن سطح

استفاده کنید).

شرکت دیجیتال خودرو سامانه (مسئولیت محدود)

اولین سامانه دیجیتال تعمیرگاه خودرو در ایران

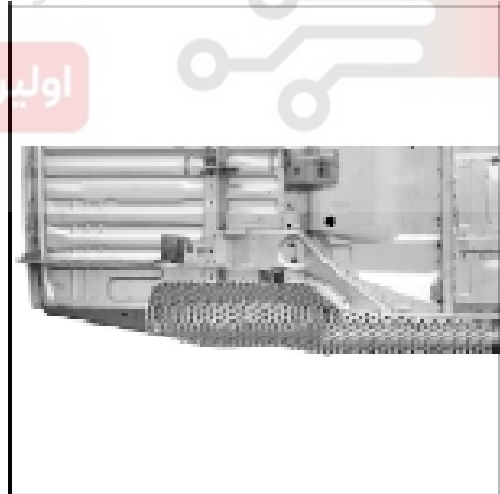
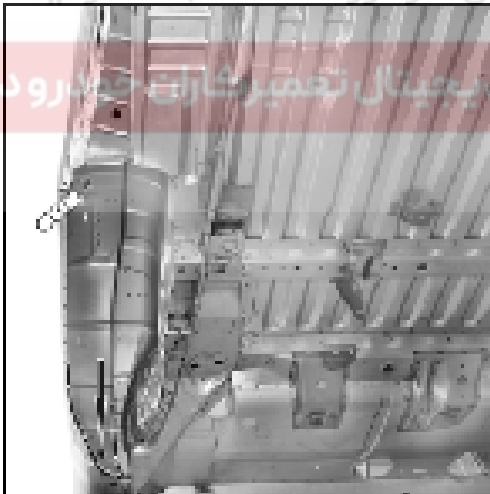

نقاط نقطه‌چین نشان داده شده در شکل فوق را با چسب آبنبد

A1 بپوشانید. همچنین از عامل محافظ C5 در محل‌های

نشان داده شده با فلش و نیز در محل‌هایی که امکان اسپری

نمودن وجود دارد، از عامل فومساز C6 استفاده کنید.

پوشش محافظ سنگی C3 را اسپری کنید.

تعویض مجموعه قاب داخلی مربوط به پوشش جانبی عقب خودرو

۱. قطعات را به منظور تعویض، جداسازی و جانمایی کنید.



دیجیتال خودرو

شرکت دیجیتال خودرو سامانه (مسئولیت محدود)

قطعات تعویضی: مجموعه قاب داخلی مربوط به پوشش جانبی عقب خودرو

اولین سامانه دیجیتال تعمیرکاران خودرو در ایران

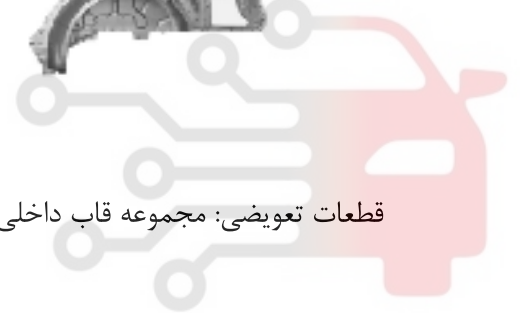

S30 CROSS

بدنه

۲. قطعات مورد نیاز به منظور جداسازی

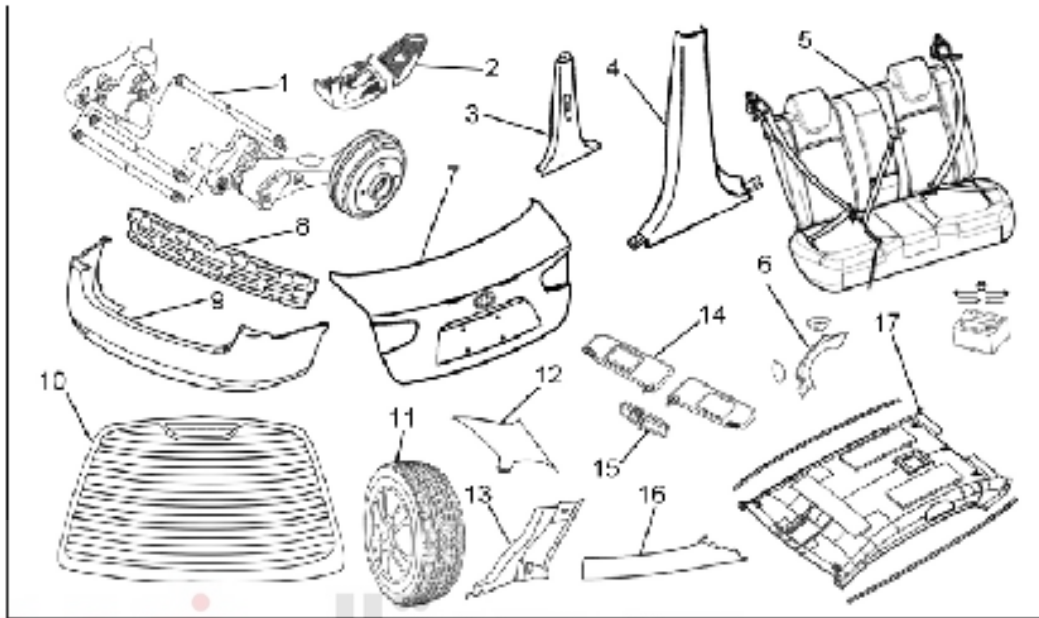

سرباتری را جدا نمایید. اکسل عقب (۱)، چرخ عقب (۲)، پوشش محافظ بالایی ستون وسط (۳)، پوشش محافظ

پایینی ستون وسط (۴)، صندلی عقب (۵)، اهرم در بازکن (۶)، درب صندوق عقب (۷)، بلوک جاذب انرژی (۸)،

سپر عقب (۹)، شیشه عقب (۱۰)، چرخ عقب (۱۱)، پوشش محافظ بالایی ستون عقب (۱۲)، پوشش محافظ

پایینی ستون عقب (۱۳)، آفتابگیر (۱۴)، آینه داخل (۱۵)، پوشش محافظ بالایی ستون جلو (۱۶)، پوشش

تزیینی داخلی سقف (۱۷)

S30 CROSS

بدنه

۳. جداسازی محل های جوشکاری شده

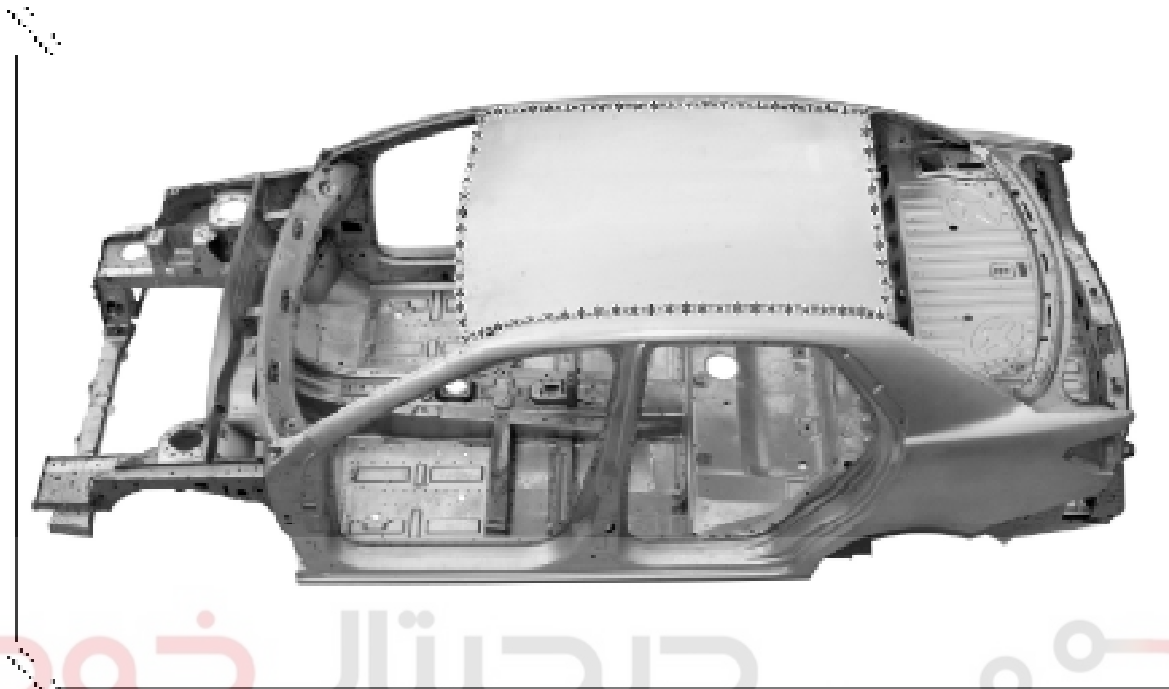

پوشش رویی سقف و نیز میل ضربدری عقب را براساس دستورالعمل جدا کنید.



صفحه زیر درب صندوق عقب (پشت خودرو) را براساس دستورالعمل جدا کنید.



پوشش جانبی عقب خودرو را براساس دستورالعمل جدا کنید.

S30 CROSS

بدنه

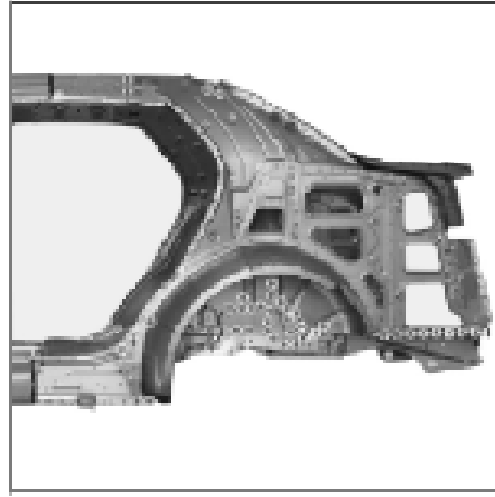
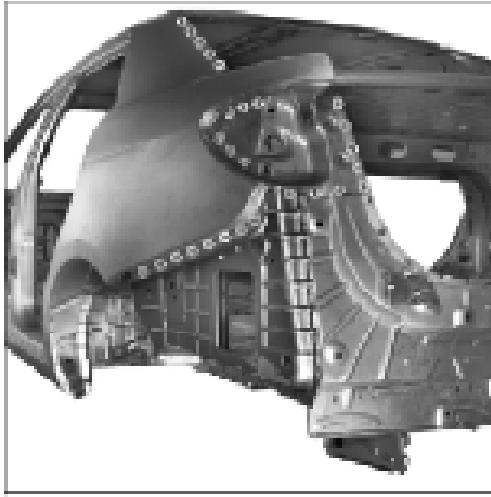

پوشش زیرین چراغ عقب را براساس دستورالعمل جدا کنید.

از مته‌ای به قطر ۸ میلیمتر، برای جدا کردن جوش‌های پوشش جانبی استفاده کنید. با استفاده از

کاردک تخت، جوش‌های نقطه‌ای و نیز مجموعه قاب

داخلی مربوط به پوشش جانبی عقب خودرو را جدا کنید.

دیجیتال خودرو
شرکت دیجیتال خودرو سامانه (مسئولیت محدود)

اولین سامانه دیجیتال تعمیرکاران خودرو در ایران

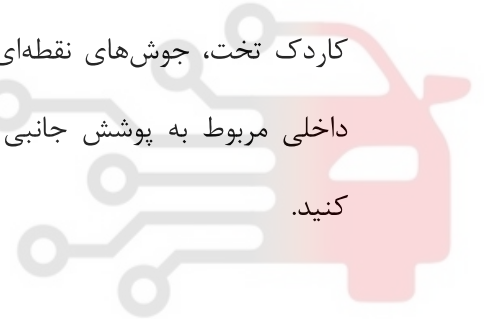

S30 CROSS

بدنه

۱. آماده‌سازی بدنه خودرو

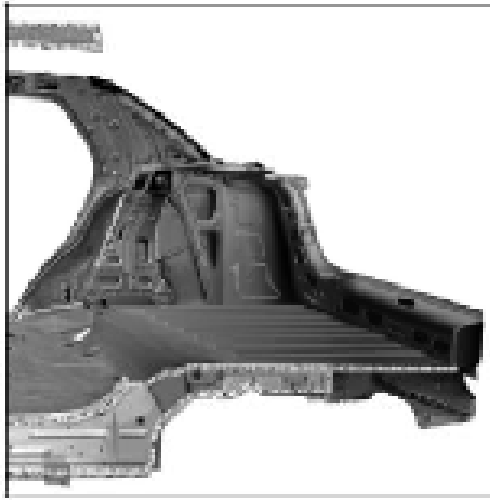

محل نشان داده شده در شکل فوق را صاف و

هموار نموده از پوشش محافظ قابل جوشکاری C7 استفاده کنید.

۲. آماده‌سازی قطعات تعویضی

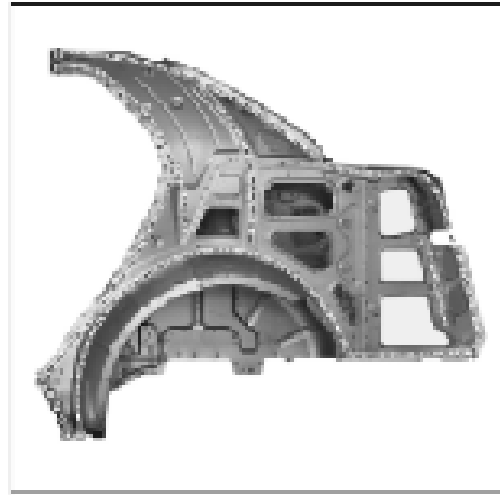

در محل‌های نشان داده شده با علامت (+) در

محفظه چرخ عقب، سوراخ‌های ۶ میلی‌متری ایجاد کنید. سپس توسط برس سیمی پولیش بزنید. از

پوشش محافظ قابل جوشکاری C7 استفاده کنید

همچنین در گوشه‌های محفظه چرخ از آببند H2

استفاده کنید.

۶. جوشکاری

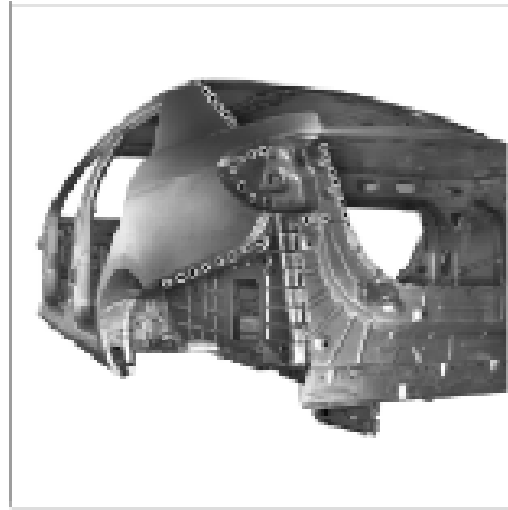

از جوش MAG برای اتصال جوشکاری CO2
به محل‌های سوراخ شده و نیز برای سایر نقاط
از جوش نقطه‌ای استفاده کنید.

پوشش زیرین چراغ عقب را براساس
دستورالعمل جوشکاری کنید.



پوشش جانبی عقب خودرو را براساس
دستورالعمل جوشکاری کنید.

صفحه زیر درب صندوق عقب (پشت خودرو)
را براساس دستورالعمل جوشکاری کنید.

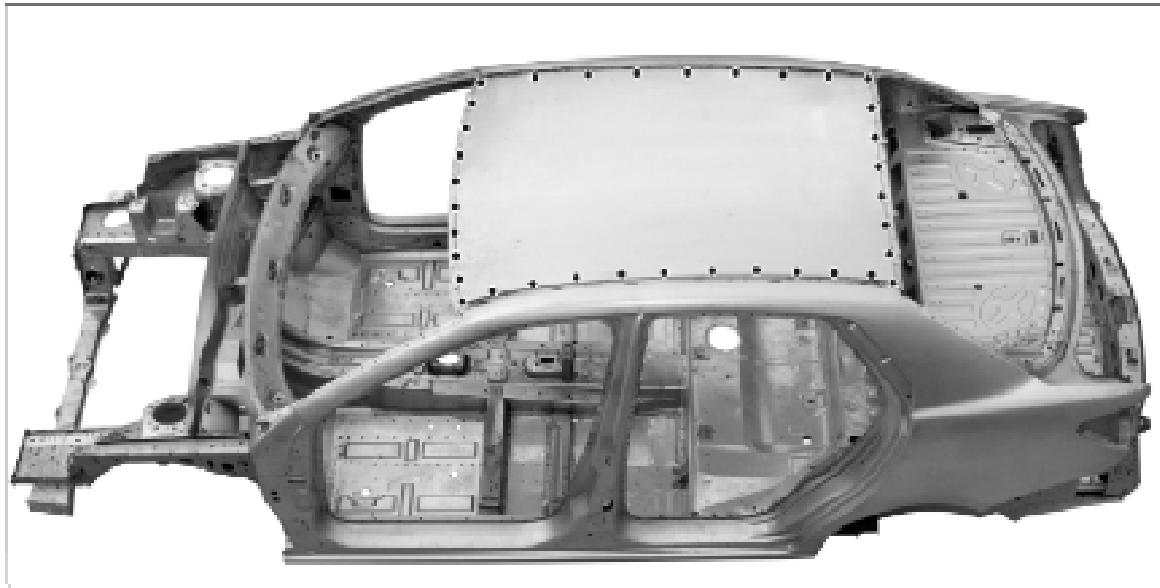

دیجیتال خودرو

پوشش رویی سقف را براساس دستورالعمل جوشکاری کنید.

شرکت دیجیتال خودرو سامانه (مسئولیت محدود)

اولین سامانه دیجیتال تعمیرکاران خودرو در ایران

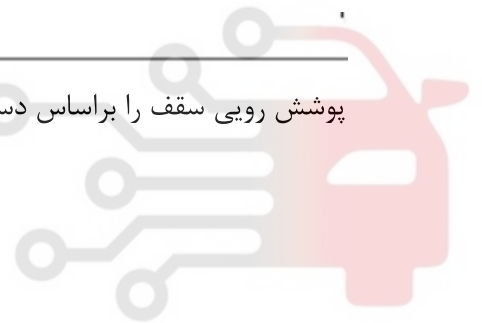

۷. آبنندی و محافظت

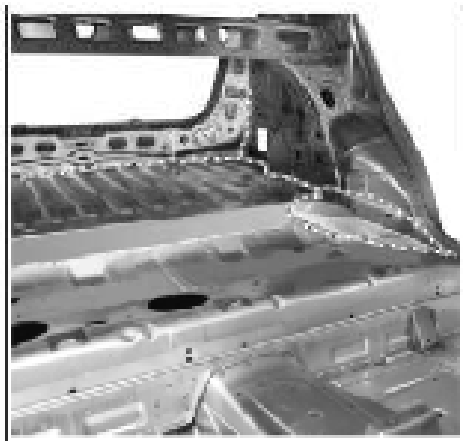

نقاط نقطه‌چین نشان داده شده در شکل فوق را با

چسب آبنند A1 بپوشانید. همچنین از عامل

محافظ C5 در محل‌های نشان داده شده با فلش

و نیز در محل‌هایی که امکان اسپری نمودن وجود

دارد، از عامل فوم‌ساز C6 استفاده کنید.

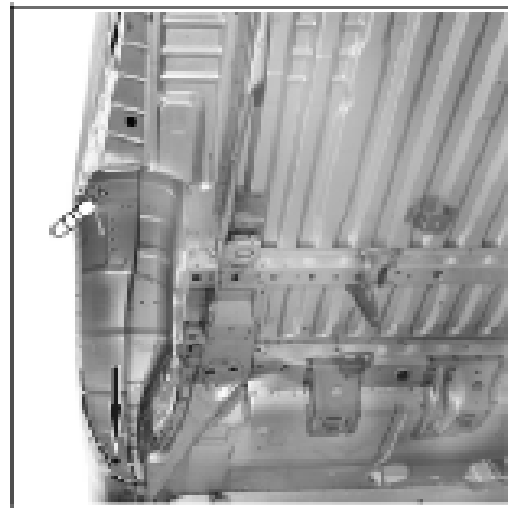

نقاط نقطه‌چین نشان داده شده در شکل فوق را

با چسب آبنند A1 بپوشانید. نوارهای چسبی که

به شکل نامناسبی بکارگیری شده‌اند را اصلاح

کرده و نیز شیارهای جوشکاری شده را بپوشانید.

دیجیتال خودرو
سرکت دیجیتال خودرو سامانه (مسئولیت محدود)
اولین سامانه دیجیتال تعمیرکاران خودرو در ایران

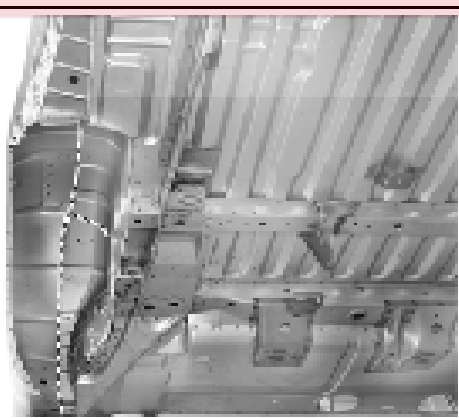

نقاط نقطه‌چین نشان داده شده در شکل فوق را

با چسب آبنند A1 بپوشانید. نوارهای چسبی که

به شکل نامناسبی بکارگیری شده‌اند را اصلاح

کرده و نیز شیارهای جوشکاری شده را بپوشانید.

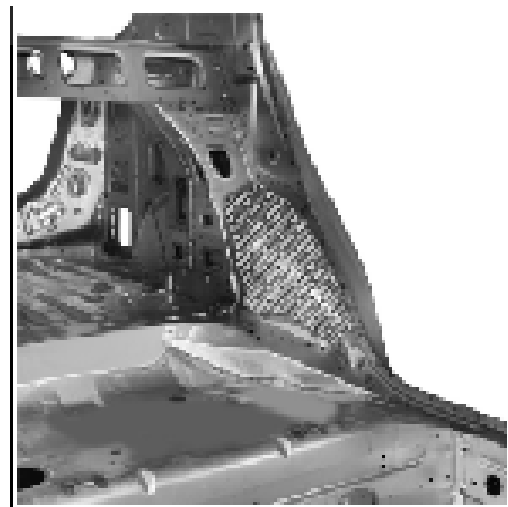

پوشش عایق صدای H5 را نصب کنید.

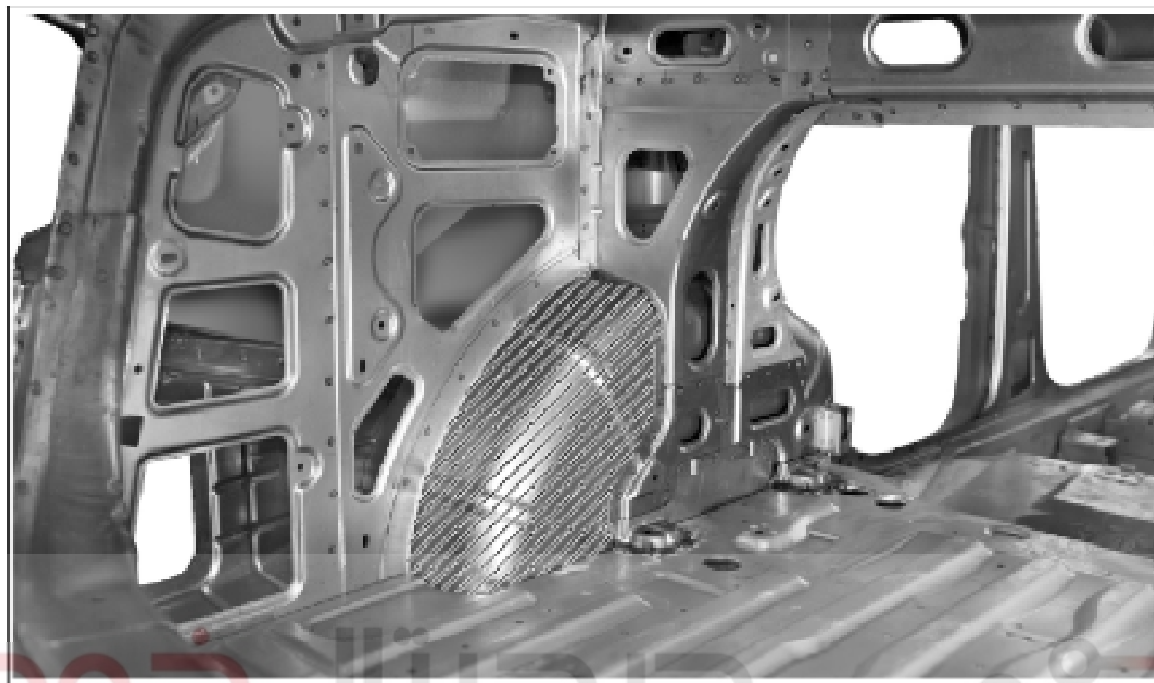

پوشش عایق صدای H5 را نصب کنید.

شرکت دیجیتال خودرو (مسئولیت محدود)

اولین سامانه دیجیتال تعمیرکاران خودرو در ایران

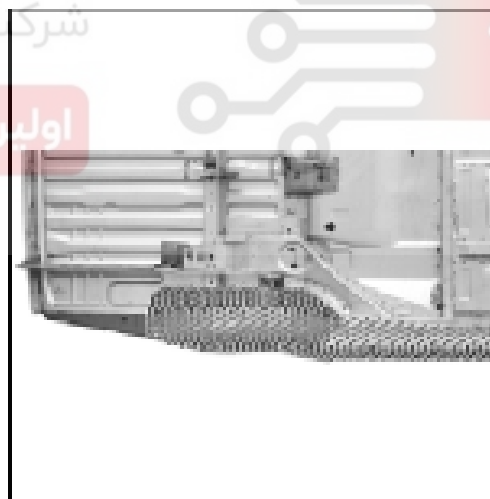

پوشش محافظ سنگی C3 را اسپری کنید.

S30 CROSS

بدنه

تعویض سطح بیرونی درب خودرو

۱. قطعات را به منظور تعویض، جداسازی و جانمایی کنید.

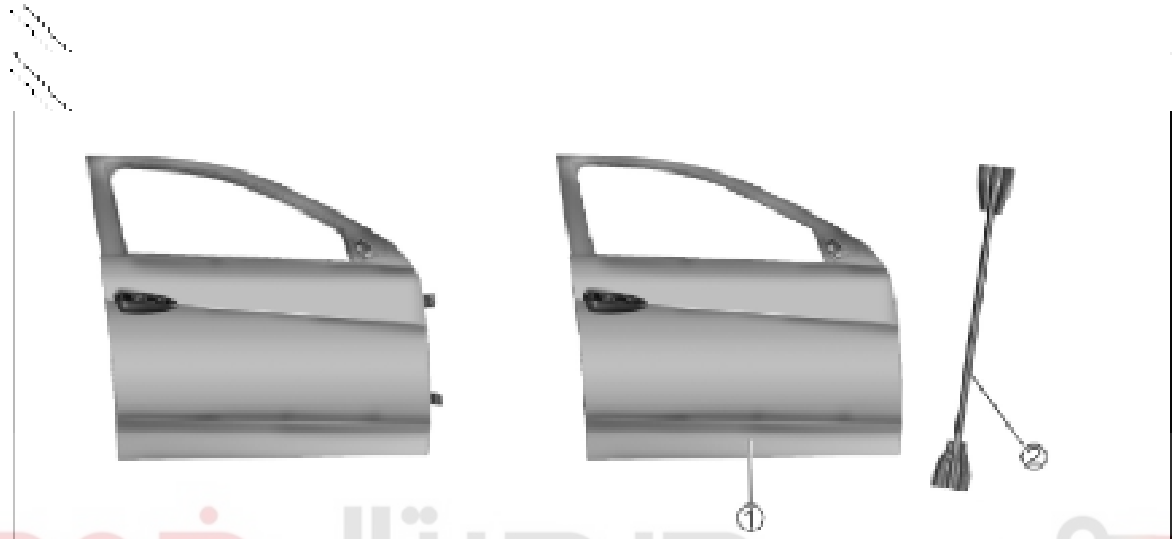

دیجیتال خودرو

شرکت دیجیتال خودرو سامانه (مسئولیت محدود)

قطعات تعویضی: پوشش بیرونی درب خودرو (۱) میل تقویتی (۲)

اولین سامانه دیجیتال تعمیرکاران خودرو در ایران