

**باز و بست : طبق بالای تعلیق عقب**

مهم: رعایت نکات ایمنی و نظافت ضروری است **i** .

**۱. قطعات تعویضی در تمام حالت ها (موارد)**

تعداد (برای یک طرف)	شرح
1	مهره ( اهرم رابط میل تعادل )
1	پیچ و مهره (طبق بالای تعلیق / پایه محور چرخ عقب)
1	پیچ و مهره کمک فنر / پایه محور چرخ عقب)
2	پیچ و مهره (طبق بالای تعلیق / رام)

**۲. باز کردن**

ترمز پارک آزاد کنید.

پیچ های چرخ عقب را باز کنید.

خودرو را روی جک قرار دهید بطوریکه چرخ های عقب بطور معلق قرار گیرد، در ارتفاع مناسب قرار داده و

مهار کنید.

باز کنید :

- چرخ های عقب
- دیسک ترمز چرخ عقب **i**

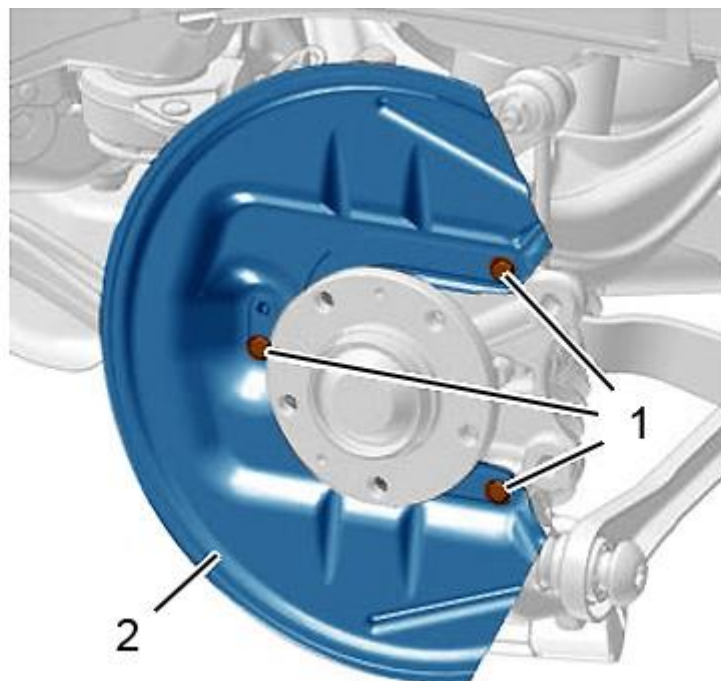

# دیجیتال خودرو

شرکت دیجیتال خودرو سامانه (مسئولیت محدود)

اولین سامانه دیجیتال تعمیرکاران خودرو در ایران

شکل : B3DM041D

باز کنید :

- 3 عدد پیچ های (1)
- صفحه محافظ (2)

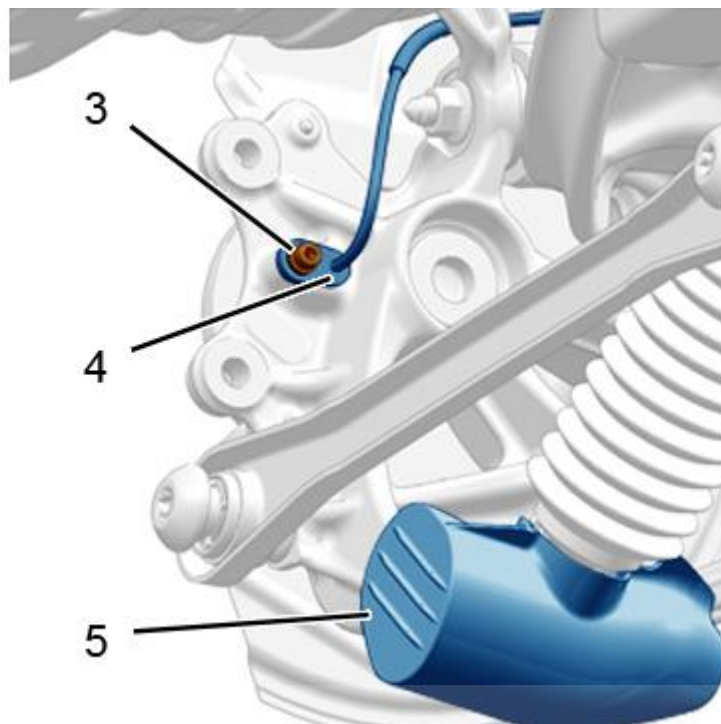

شکل: B3DM042D

پیچ (3) را باز کنید .

سنسور سرعت چرخ (4) را کنار بگذارید .

باز کنید :

محافظ کمک فنر عقب (5).

دیجیتال خودرو

شرکت دیجیتال خودرو سامانه (مسئولیت محدود)

اولین سامانه دیجیتال تعمیرکاران خودرو در ایران

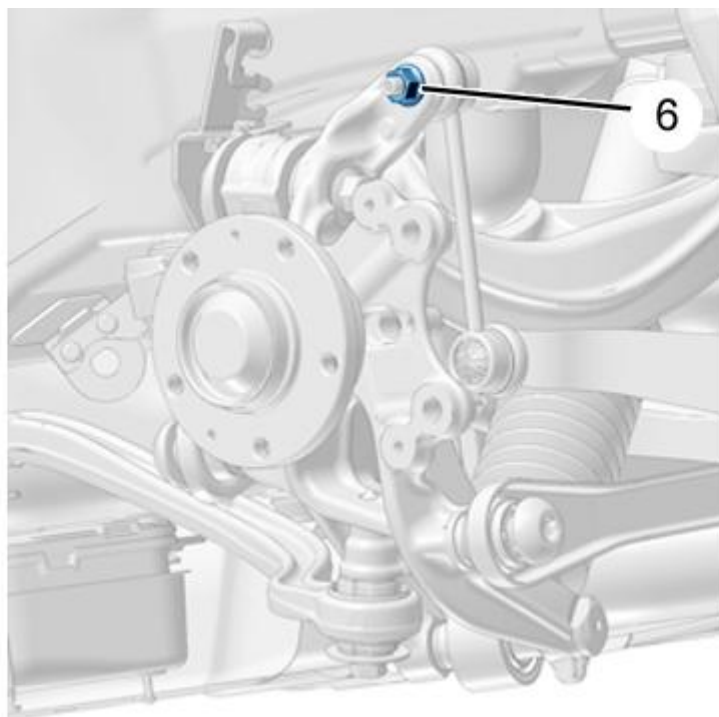

شکل : B3DM058D

دیجیتال خودرو  
شرکت دیجیتال خودرو سامانه (مسئولیت محدود)

برای هر دو سمت خودرو عملیات زیر را انجام دهید :

- مهره (6) را باز کنید .

- اتصال رابط میل تعادل را جدا کنید.

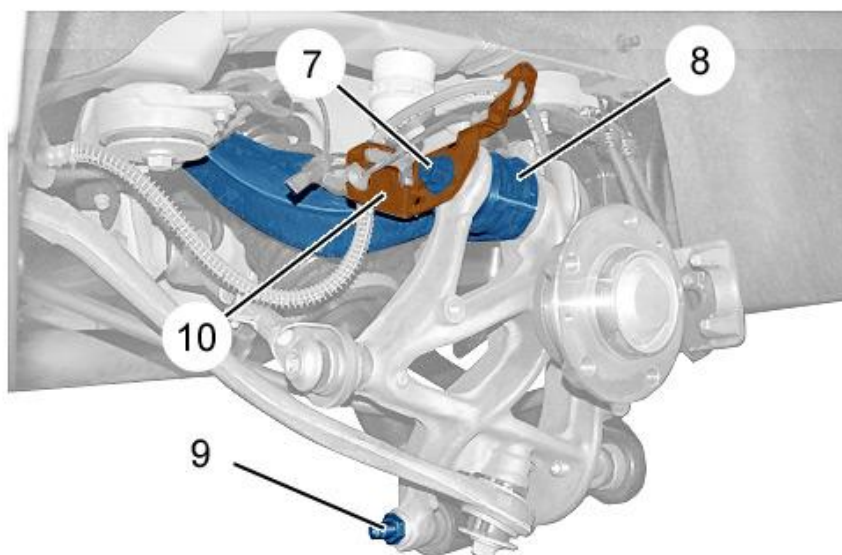

شکل : B3DM059D

باز کنید :

- مجموعه پیچ / مهره (9) کمک فنر
- مجموعه پیچ (8) و مهره (7) طبق بالای تعلیق
- پایه لوله مایع ترمز (10)

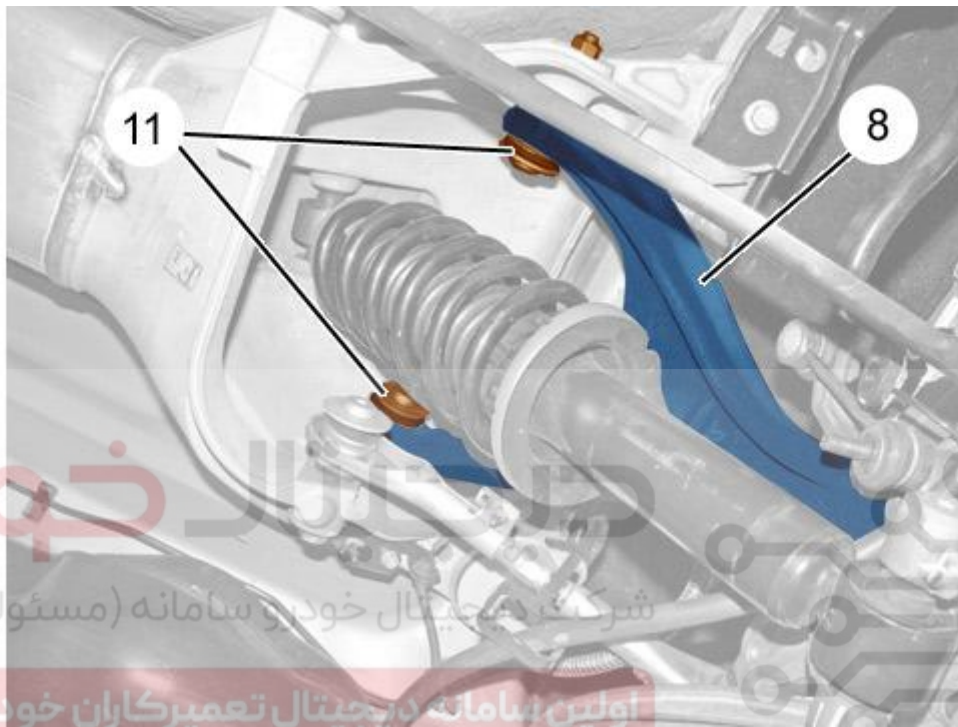

شکل : B3BM078D

باز کنید:

- مجموعه پیچ و مهره (11) طبق بالای تعلیق (8)
- طبق بالای تعلیق (8)

### ۳. بستن

احتیاط : گشتاور های مجاز سفت کردن را رعایت کنید.

گشتاور سفت کردن مجاز :

- **تعلیق عقب** **i**
- **چرخ ها** **i**
- **سیستم ترمز** **i**

بیندید :

- طبق بالای تعلیق (8)
- مجموعه پیچ و مهره (11) طبق بالای تعلیق (8) (بدون سفت کردن تا گشتاور مجاز)
- مجموعه پیچ و مهره (7) طبق بالای تعلیق (8) (بدون سفت کردن تا گشتاور مجاز)
- پایه لوله مایع ترمز (10)

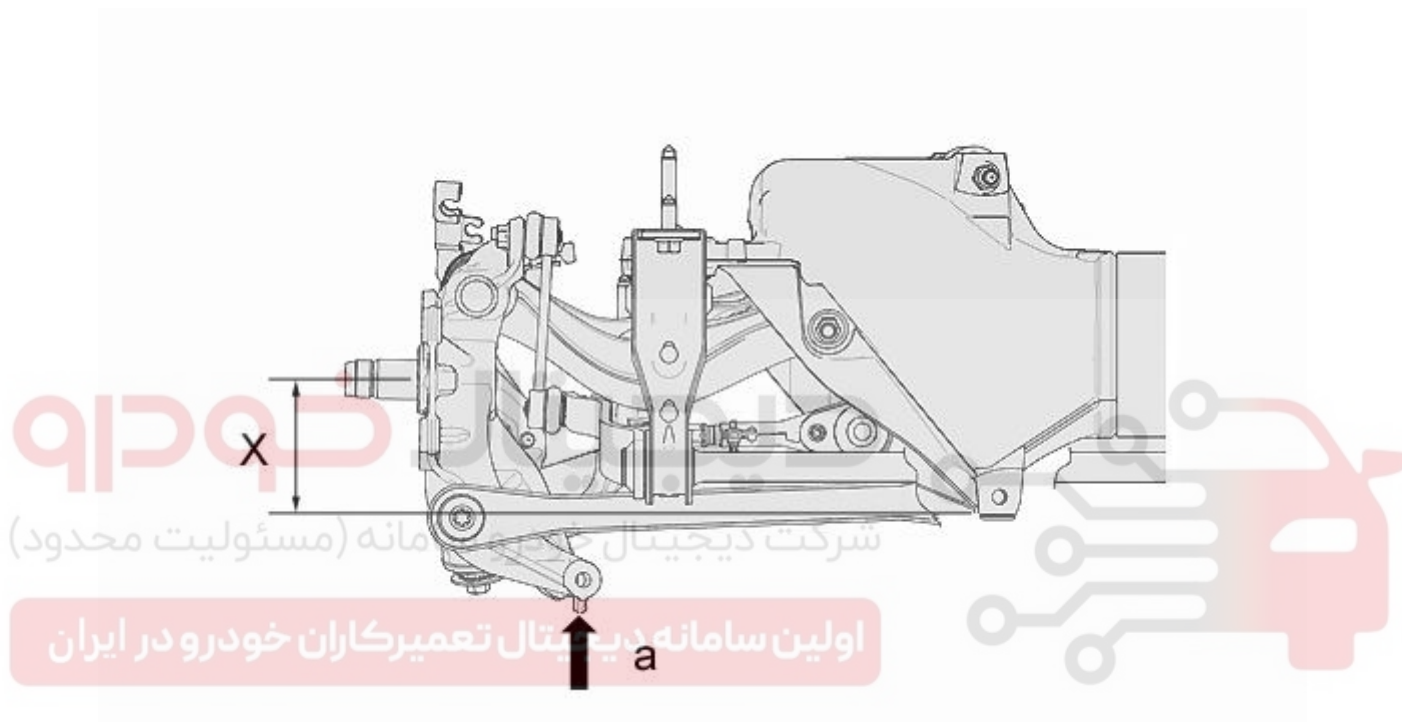

شکل : B3DG0E3D

"X": فاصله مابین محل اندازه گیری زیر رام اکسل و مرکز چرخ =  $111 \pm 1 \text{ mm}$

تجهیزات بالا بر (جک) در موقعیت مناسب قرار دهید (در محل "a").

موقعیت طبق پایین تعلیق در فاصله "X" قرار دهید .

سفت کردن تا گشتاور مجاز :

- مجموعه پیچ و مهره (11) طبق بالای تعلیق (8)
- مجموعه پیچ و مهره (7) طبق بالای تعلیق (8)

در هر دو سمت خودرو عملیات زیر را انجام دهید :

- بستن مهره (6)
- متصل کردن رابط میل تعادل

ببندید :

- مجموعه پیچ / مهره (9) کمک فنر
- سنسور سرعت چرخ (4)
- پیچ (3)
- صفحه محافظ (2)
- 3 عدد پیچ (1)
- دیسک ترمز عقب <sup>i</sup>
- چرخ های عقب

دیجیتال خودرو

خودرو را در ارتفاع مرجع (استاندارد) قرار دهید <sup>i</sup>.  
شرکت دیجیتال خودرو سامانه (مسئولیت محدود)  
مجموعه پیچ / مهره (9) را سفت کنید.

محافظ کمک فنر عقب (5) را ببندید. اولین سامانه دیجیتال تعمیرکاران خودرو در ایران  
مورد نیاز به بررسی - تنظیم زوایای چرخ <sup>i</sup>.