



کلاچ: باز کردن - نصب مجدد

توجه، این دستورالعمل شامل یک یا چند هشدار است

ابزار مخصوص مورد نیاز	
25502023	ابزار تحت فشار قرار دادن فنرهای سیستم تنظیم دیسک کلاچ.
25502024	ابزار تحت فشار قرار دادن فنرهای دیسک کلاچ
25502025	ابزار باز کردن - نصب دیسک کلاچ و پوسته
25502026	گیره برای پوسته کلاچ

  قطعاتی که حتماً باید تعویض شوند:
کاسه غدد خروجی دیفرانسیل

هشدار



قبل از هرگونه عملیات بر روی خودروی مجهز به سیستم Stop & Start، حتماً دستورالعمل‌های ایمنی را رعایت کنید (به خوددرو؛ احتیاط‌های لازم برای انجام تعمیرات رجوع کنید).

هشدار



جهت جلوگیری از آسیب رسیدن به سیستم‌ها، قبل از انجام هر گونه تعمیرات، دستورالعمل‌های ایمنی و تمیزی و توصیه‌های حرفه‌ای را رعایت نمایید:
 (به گیرکس اتوماتیک؛ احتیاط‌های لازم برای انجام تعمیرات رجوع کنید)،
 (به خوددرو؛ احتیاط‌های لازم برای انجام تعمیرات رجوع کنید).

باز کردن

۱. آماده سازی برای باز کردن

گیرکس اتوماتیک را باز کنید (به گیرکس اتوماتیک؛ باز کردن - نصب مجدد رجوع کنید).

۲. مرحله باز کردن قطعه مورد نظر

توجه



در صورت عدم رعایت دستورالعمل زیر ممکن است به دیسک کلاچ آسیب برسد.

تذکر:

هرگز کلاچ را از سمت فنرهای دیافراگمی قرار ندهید - این کار می‌تواند به فنرها آسیب برساند.

در صورت لزوم، مقداری پارچه زیر آن قرار دهید.

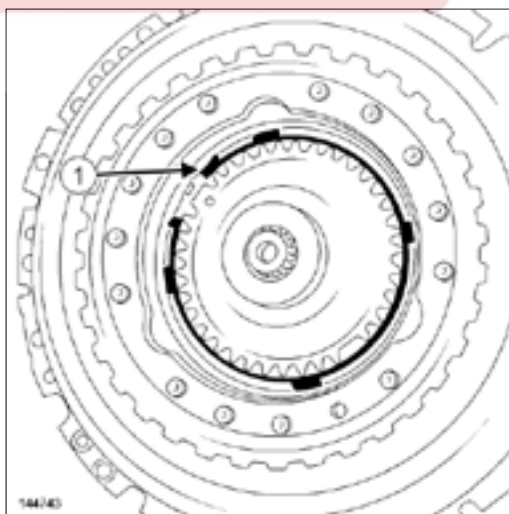

قطعات زیر را باز کنید:

خار فتری بزرگ (۱) با استفاده از انبر خار فتری،
 قطعه متصل به صفحه کلاچ و شفت ورودی کوچک.



خار فنري کوچک (۲) را با استفاده از انبر خار فنري باز کنید.

HSF

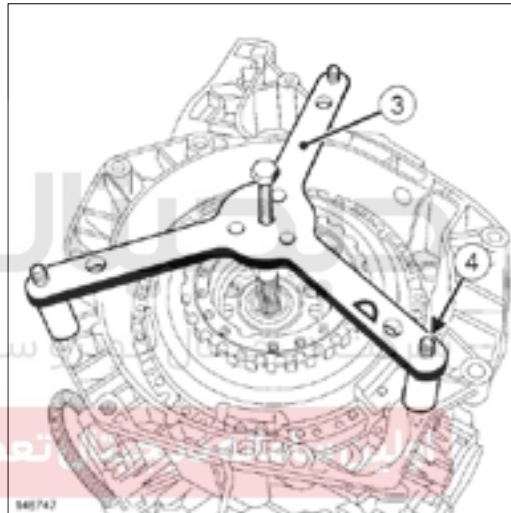

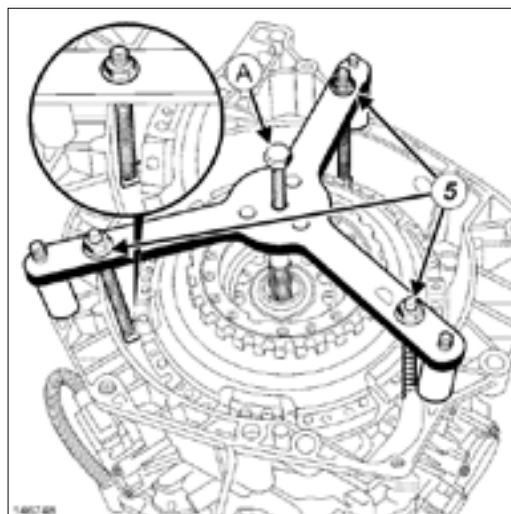

ابزار مکمل Emb.1952 گیره برای پوسته کلاچ (25502026) (۳)، را به همراه اجزاء ابزار باز کردن - نصب مجدد دیسک کلاچ (25502025) نصب کنید، اما مهره (۴) ابزار نصب را ننندید.



چنگک بیرون کشیدن کلاچ دوبل (۵) را نصب کنید.
چنگک را روی قسمت غیرعملیاتی دیسک کلاچ قرار دهید.
چنگک را با استفاده از مهرهها تنظیم کنید.
پیچ چنگک خارج نمودن کلاچ دوبل (A) را سفت کنید.
کلاچ دوبل را باز کنید.

۱. مرحله آماده سازی برای نصب مجدد

از ماده پاک کننده سطوح (به خودرو: قطعات و مواد مصرفی برای تعمیرات) برای تمیز کردن سطح تماس قطعات زیر استفاده کنید:
 قطعاتی که حتماً باید تعویض شوند:  کاسه شفت خروجی دیفرانسیل 
 قطعاتی که حتماً باید تعویض شوند: بست های شفت ورودی.

توجه

در صورت عدم رعایت دستورالعمل زیر ممکن است به دیسک کلاچ آسیب برسد.

تذکر:

دستورالعمل زیر فقط باید هنگام نصب مجدد کلاچ دوبل قدیمی دنبال شود.
 هدف باز گرداندن سیستم تنظیم خودکار به حالت اولیه آن است.

۱- در صورت نصب مجدد کلاچ دوبل قدیمی مراحل زیر را دنبال کنید:

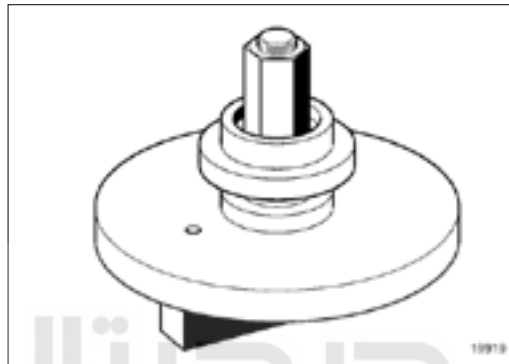
**تذکر:**

برای تنظیم مجدد سیستم تنظیم خودکار و قفل کردن مکانیزمها، از ابزار تحت فشار قرار دادن فنرهای سیستم تنظیم دیسک کلاچ (25502023) به همراه (25502024) استفاده کنید.

شرکت دیجیتال خودرو سامانه (مسئولیت محدود)

اولین سامانه دیجیتال تعمیرکاران خودرو در ایران

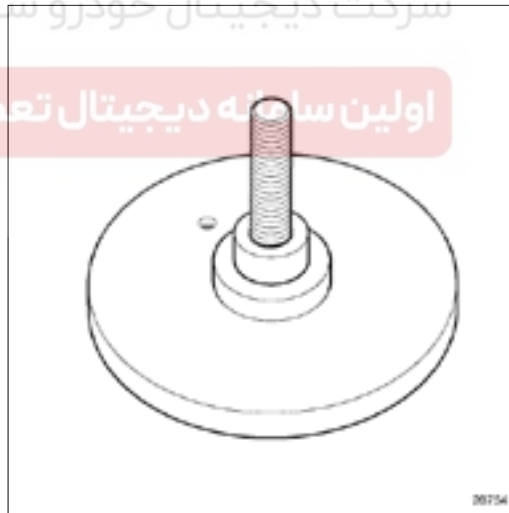

پایه ابزار تحت فشار قرار دادن فنرهای سیستم تنظیم دیسک کلاچ (25502023) را در گره قرار دهید.

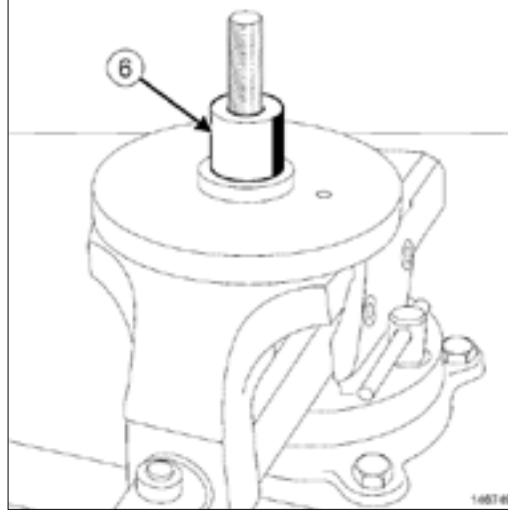

کلاچ دوپل را روی پایه قرار دهید.
ابزار مرکزپایاب صفحه کلاچ (۶) را نصب کنید.

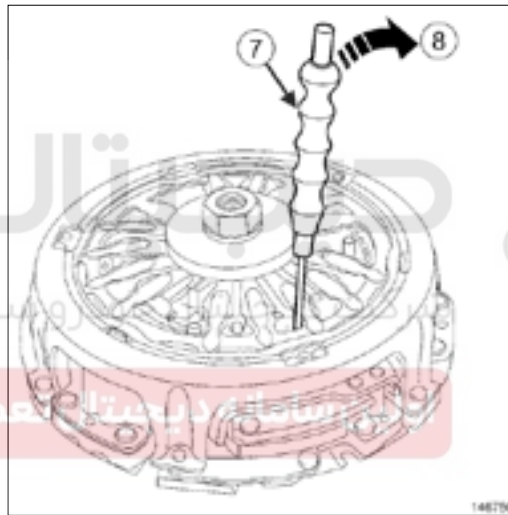

خودرو

استاندارد دیجیتال تعمیرکاران خودرو در ایران



تذکر:

در برخی موارد سیستم تنظیم خودکار به شدت قفل شده است.

توصیه می‌شود برای این عملیات از دو نفر استفاده شود.

سیستم تنظیم خودکار دیافراگم بزرگتر را با استفاده از پین (۷) به حالت اولیه برگردانید.

صفحه پشتی سیستم تنظیم خودکار دیافراگم بزرگتر را در جهت (۸) بچرخانید.

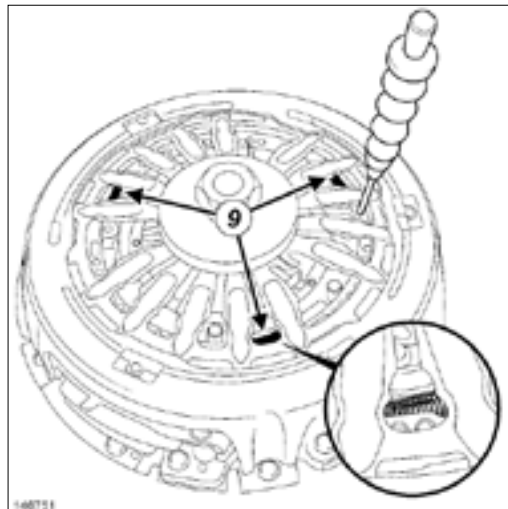

فصلی سیستم تعلیم خودکار دیافراگم برودگرو (۱) و بست کلاچ خودکار دیافراگم (۲) را نصب کنید. صفحه پشتی سیستم تنظیم خودکار دیافراگم تحت فشار قرار گرفته را با یک پین نگه دارید.

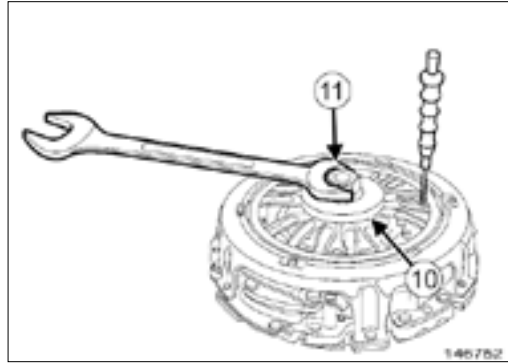

ابزار باز کردن - نصب دیسک کلاچ و پوسته (25502024) (۱۰) را نصب کنید. مهره (۱۱) را محکم کنید تا دیسک کلاچ تحت فشار قرار گیرد.

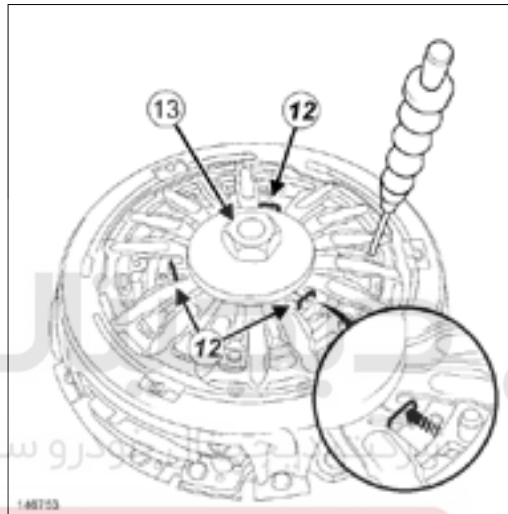

سه بست (۱۲) را جا بیندازید. مهره (۱۳) را ضمن نگه داشتن بست‌ها در محل خود، شل کنید. ابزار باز کردن - نصب دیسک کلاچ و پوسته (25502024) را باز کنید.

خودرو

(مسئولیت محدود)

اولین سامانه دیجیتال تعمیرکاران خودرو در ایران

۲) تحت فشار قرار دادن دیافراگم با قطر کوچکتر

تذکر:
در برخی موارد سیستم تنظیم خودکار به شدت قفل شده است. توصیه می‌شود برای این عملیات از دو نفر استفاده شود.



سیستم تنظیم خودکار دیافراگم کوچکتر را با استفاده از انبر قفلی (۱۴) به حالت اولیه برگردانید.

تذکر:
سیستم تنظیم خودکار دیافراگم کوچکتر را در طول عملیات با ابر قفلی نگه دارید.

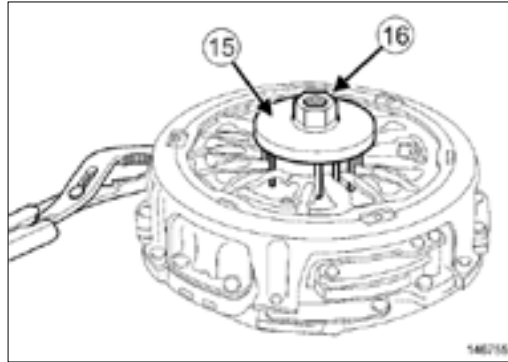

ابزار باز کردن - نصب دیسک کلاچ و پوسته (25502024) (15) را نصب کنید.
پیچ (16) را محکم کنید تا زبانه فنر (17) دیافراگم قفل شود.
بررسی کنید زبانه‌های فنر (17) در سوراخ‌های دیافراگم درگیر شده‌اند.
پیچ (16) را باز کنید.
ابزار باز کردن - نصب دیسک کلاچ و پوسته (25502024) را باز کنید.

۲- در صورت نصب کلاچ دوبل نو مراحل زیر را دنبال کنید:

تذکر:
دیافراگم‌های کلاچ دوبل نو قبلاً تحت فشار قرار گرفته اند.

۲. مرحله نصب قطعه مورد نظر

قبل از نصب کلاچ، سطوح تماس شفت ورودی را گریسکاری کنید (به خودی خود قطعات و مواد مصرفی لازم برای تعمیرات رجوع کنید).

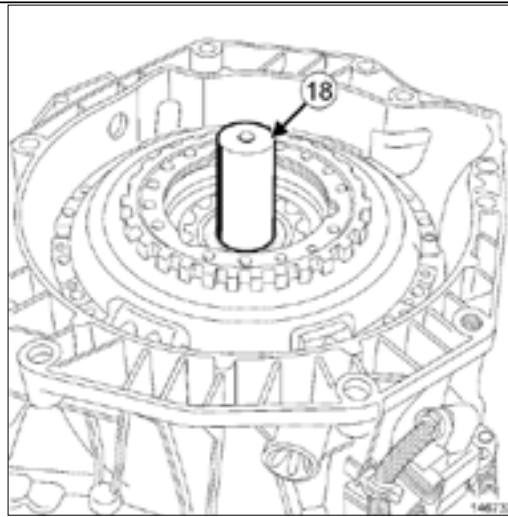

ابزار وارد کردن کلاچ دوپل (۱۸) را نصب کنید.

HSF

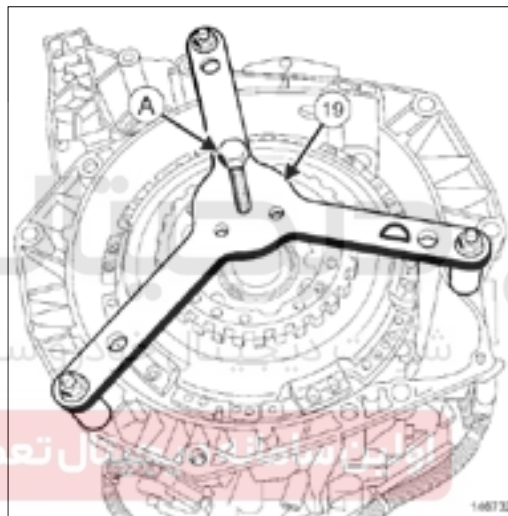

ابزار مکمل Emb.1952 گیره برای پوسته کلاچ (25502026) (۱۹) را به همراه ابزار باز کردن - نصب دیسک کلاچ و پوسته (Emb. 1952) نصب کنید. پیچ ابزار نصب کلاچ (A) را محکم کنید تا شیار بست قابل مشاهده شود. قطعات زیر را باز کنید:

ابزار باز کردن - نصب دیسک کلاچ و پوسته (25502025) مکمل ابزار ۲۵۵۰۲۰۲۵ گیره برای پوسته کلاچ (25502026)، ابزار وارد کردن کلاچ دوپل.

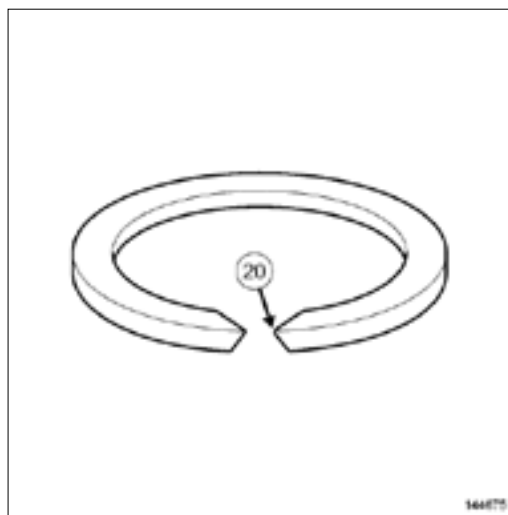

خار با قطر کوچکتر را با استفاده از انبر خارفرنی نصب کنید و مراقب باشید قست نوک تیز خار (۲۰) سمت بالا قرار گیرد.

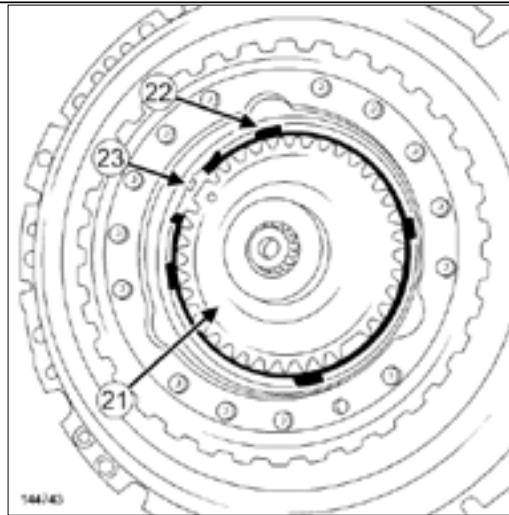

قطعات زیر را نصب کنید:

قطعه متصل به صفحه کلاچ و شفت ورودی کوچک (۲۱) با توجه به شیار راهنما، خار با قطر بزرگتر (۲۲) با قرار دادن صحیح آن نسبت به برآمدگی (۲۳).

۳. عملیات پایانی

گریکس اتوماتیک را نصب کنید (به گریکس اتوماتیک باز کردن - نصب مجدد رجوع کنید).

دیجیتال خودرو

شرکت دیجیتال خودرو سامانه (مسئولیت محدود)

اولین سامانه دیجیتال تعمیرکاران خودرو در ایران

