

باز و بست: ایربگ سرنشین (خودرو فرمان راست)

خودروی فرمان راست

مهم: توصیه های ایمنی و نظافت را رعایت کنید.

مهم: دستورالعمل های ایمنی ایربگ و پیش کشنده کمربند ایمنی را انجام دهید.

مهم: رویه غیرفعال کردن کنترل یونیت ایربگ مرکزی را انجام دهید.

احتیاط: با دقت کانکتورها را باز و جدا کنید، هنگام متصل کردن، اطمینان حاصل کنید که دسته سیم ها به درستی مسیریابی شده و بست زده شده اند.

احتیاط: کانکتورها را بدون اعمال نیرو و کشش به دسته سیم و ایجاد مشکل برای کانکتورها جدا کنید.

۱. ابزار

توضیح	مرجع	ابزار
ابزار مخصوص تریم با کد اختصاصی ۲۶۱۰۲۰۰۵	[1350-ZZ]	
		Figure : E5AG02MT 

۲. باز کردن

اتصالات باتری را باز کنید.

جعبه داشبورد سمت سرنشین را باز کنید.

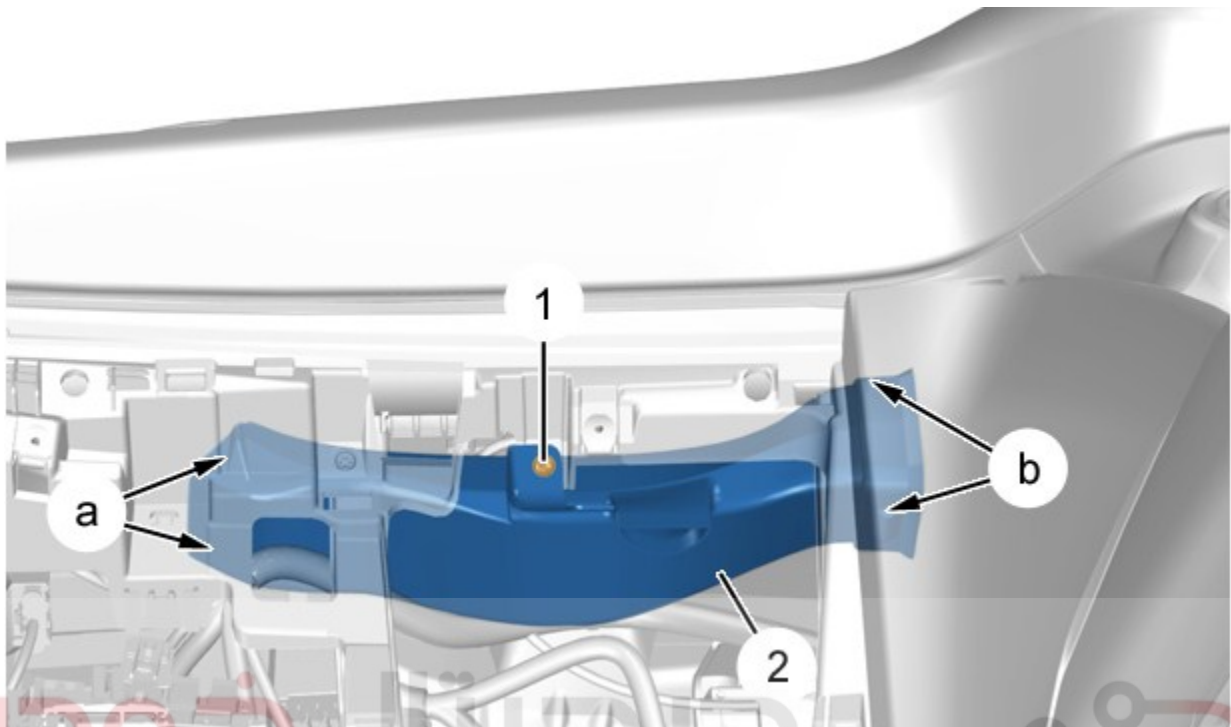

شکل : C5JG161D

شرکت دیجیتال خودرو (مسئولیت محدود)

پیچ (۱) را باز کنید.

با استفاده از ابزار [1350-ZZ]، کانال هوا (۲) (در نقطه a سپس b) را باز کرده و بردارید.

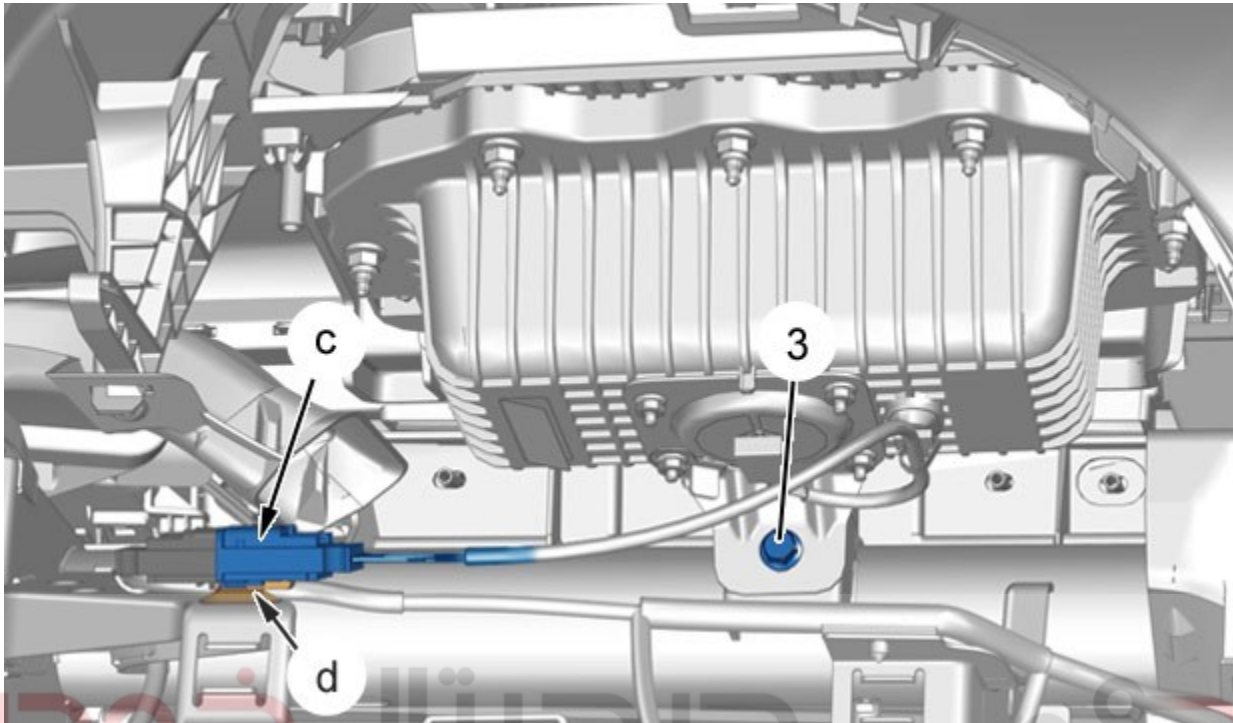

شکل : C5JG162D

شرکت دیجیتال خودرو (مسئولیت محدود)

اولین سامانه دیجیتال تعمیرکاران خودرو در ایران

کانکتور (در نقطه d) را جدا کنید.
 کانکتور (در نقطه C) را جدا کنید.
 پیچ (۳) را باز کنید.

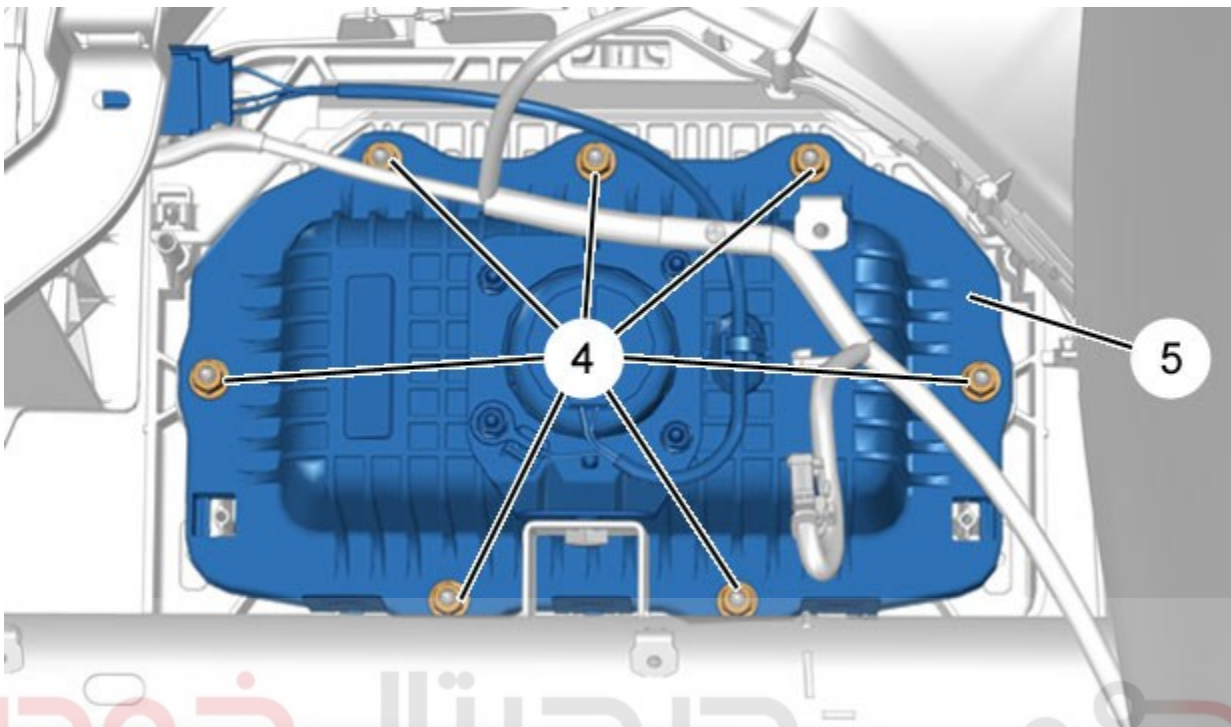

دیجیتال خودرو
 شرکت دیجیتال خودرو سامانه (مسئولیت محدود)
 شکل : C5JG163D

اولین سامانه دیجیتال تعمیرکاران خودرو در ایران

باز کنید:

- پیچ‌ها (۴)
- کیسه هوای سرنشین (۵)

۳. بستن

احتیاط: قبل از بستن ایربگ، بررسی کنید که کانکتورهای به درستی روی جرقه زن قفل شده باشند.

رویه بستن برعکس عملیات باز کردن است.
 اتصالات باتری را باز کنید.

مهم: رویه راه اندازی کنترل یونیت ایربگ مرکزی را انجام دهید.

سوئیچ را باز کنید.
 عملکرد چراغ هشدار ایربگ را در صفحه نشان دهنده های پشت آمپر بررسی کنید.

نکته: چراغ هشدار برای ۶ تا ۸ ثانیه روشن مانده و سپس خاموش می شود.

اگر چراغ هشدار خاموش نشد، کدهای خطا را بخوانید.
عملکرد تجهیزات مختلف را بررسی کنید.

دیجیتال خودرو

شرکت دیجیتال خودرو سامانه (مسئولیت محدود)

اولین سامانه دیجیتال تعمیرکاران خودرو در ایران

