



## کاسه نمد میل لنگ، سمت گیربکس: باز کردن - نصب مجدد



توجه، این دستورالعمل شامل یک یا چند هشدار است



ابزار مخصوص مورد نیاز	
24401037	ابزار نصب کاسه نمد میل لنگ (سمت فلاپویل)
قطعاتی که حتماً باید تعویض شوند:  	
کاسه نمد میل لنگ سمت گیربکس	

برای محل قرارگیری اجزاء و مشخصات (گشتاور محکم کردن، قطعاتی که حتماً باید تعویض شوند، غیره) (به 10A، مجموعه موتور و بلوک سیلندر، نقشه جزئیات رجوع کنید).

# دیجیتال خودرو

شرکت دیجیتال خودرو سامانه (مسئولیت محدود)

H5F

باز کردن

1. آماده سازی برای باز کردن

خودرو را روی جک بالا بردن دو ستون قرار دهید (به خودرو: بکسل کردن و بالا بردن رجوع کنید).

گیربکس اتوماتیک را باز کنید (به گیربکس اتوماتیک: باز کردن - نصب مجدد رجوع کنید).

فلاپویل را باز کنید (به 10A، مجموعه موتور و بلوک سیلندر، مجموعه بلوک سیلندر، نقشه جزئیات رجوع کنید).

اولین سامانه دیجیتال تعمیرکاران خودرو در ایران

۲. مرحله باز کردن قطعه مورد نظر

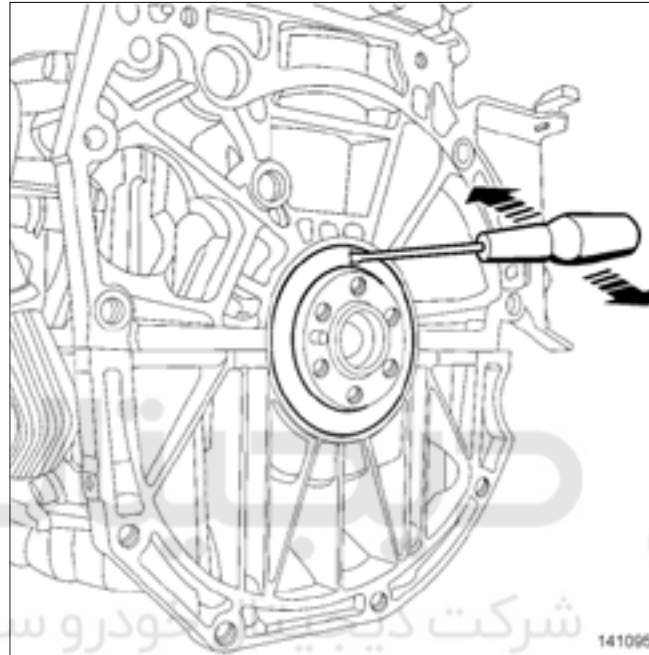

تذکر:



هنگام خارج کردن کاسه نمد، مراقب باشید به محل قرارگیری کاسه نمد بر روی میل لنگ و بلوک سیلندر آسیب نرسانید.

یک پیچ گوشه‌تی تخت را با استفاده از چکش چوبی با احتیاط وارد کاسه نمد میل لنگ روی گیربکس نمایید.

کاسه نمد میل لنگ را از با استفاده از پیچ گوشه‌تی تخت از روی گیربکس بردارید (به 10A، مجموعه موتور و بلوک سیلندر، مجموعه بلوک سیلندر: نقشه جزئیات رجوع کنید).

نصب مجدد

۱. مرحله آماده سازی برای نصب مجدد

قطعاتی که حتماً باید تعویض شوند:  کاسه نمد میل لنگ سمت گیربکس .

توجه



برای اطمینان از آب بندی مناسب، سطح واشرها باید تمیز، خشک و غیر چرب باشد (از به جا گذاشتن اثر انگشت خودداری کنید).

با استفاده از اسپری پاک کننده سطوح (به خودرو، قطعات و مواد مصرفی برای تعمیرات رجوع کنید) قطعات زیر را تمیز و چربی زدایی کنید:

سطح قرارگیری کاسه نمد روی میل لنگ،

محل کاسه نمد روی بلوک سیلندر.

۲. مرحله نصب قطعه مورد نظر

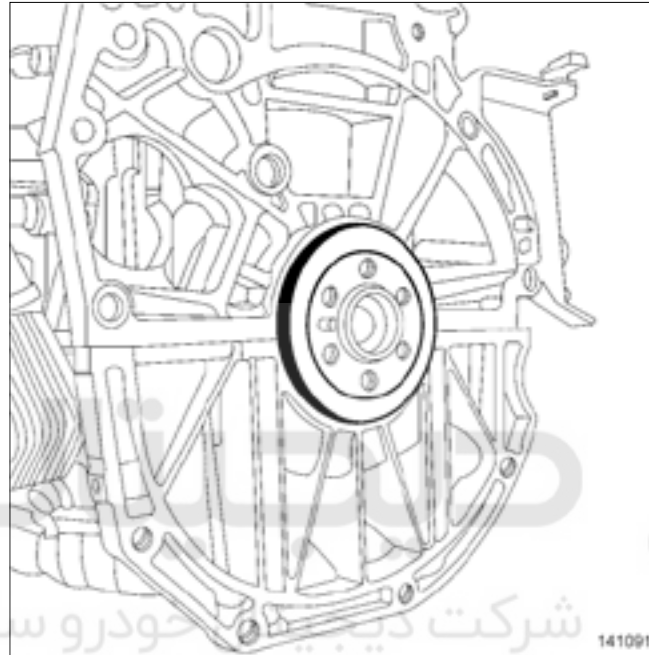

کاسه نمده میل لنگ را روی گیربکس نصب کنید (به 10A، مجموعه موتور و بلوک سیلندر، مجموعه بلوک سیلندر، نقشه جزئیات رجوع کنید).

خودرو

شرکت دیجیتال خودرو سامانه (مسئولیت محدود)

اولین سامانه دیجیتال تعمیرکاران خودرو در ایران

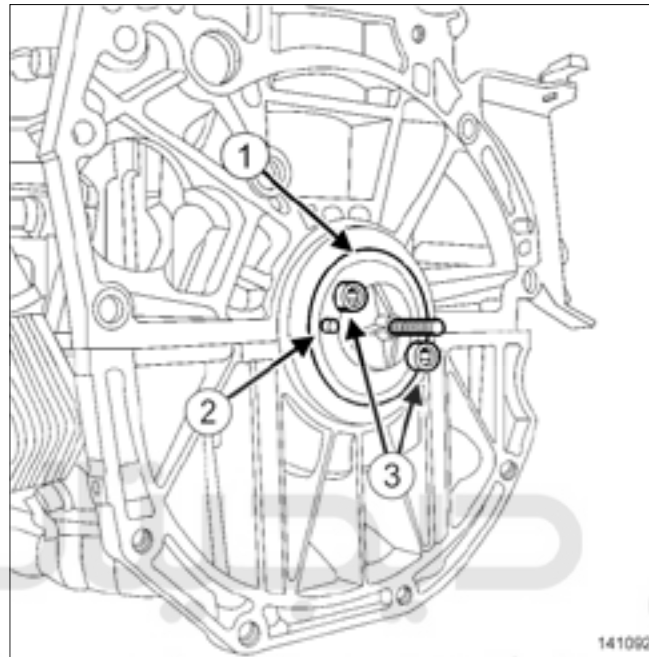

خودرو

قطعه مرکزیاب (۱) ابزار نصب کاسه نمد میل لنگ (سمت فلاپویل) (24401037) را با قرار دادن آن روی پین (۲) روی میل لنگ نصب کنید.  
دو پیچ فلاپویل (۳) را روی قطعه مرکزیاب ابزار نصب کاسه نمد میل لنگ (سمت فلاپویل) (24401037) نصب کنید.

اولین سامانه دیجیتال تعمیرکاران خودرو در ایران

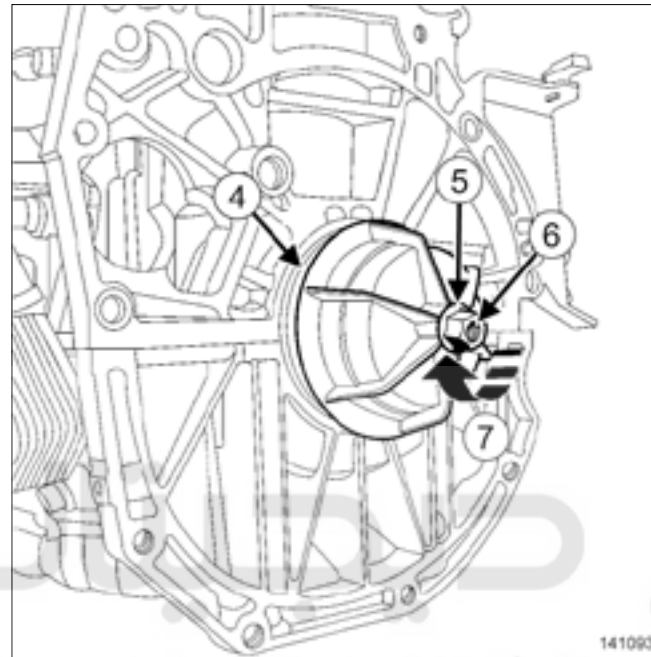

خودرو

شرکت دیجیتال خودرو سامانه (مسئولیت محدود)

اولین سامانه دیجیتال تعمیرکاران خودرو در ایران

قطعات زیر را نصب کنید:

درپوش (۴) ابزار نصب کاسه نمد میل لنگ (سمت فلاپویل) (24401037)،

واشر (۵)،

مهره (۶).

مهره را در جهت حرکت عقربه ساعت (۷) محکم کنید تا با بلوک سیلندر تماس پیدا کند.

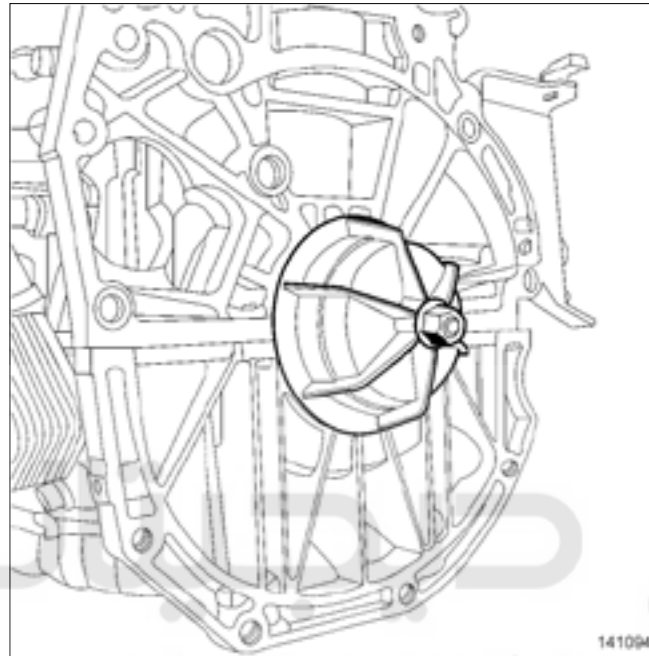

خودرو

شرکت دیجیتال خودرو سامانه (مسئولیت محدود)

اولین سامانه دیجیتال تعمیرکاران خودرو در ایران

قطعات زیر را باز کنید:

مهده،

واشر،

درپوش ابزار نصب کاسه نمده میل لنگ (سمت فلاپویل) (24401037).

پیچهای فلاپویل،

قطعه مرکزباب ابزار نصب کاسه نمده میل لنگ (سمت فلاپویل) (24401037).

۳. عملیات پایانی

عملیات را در جهت عکس باز کردن انجام دهید.

# مجموعه بلوک سیلندر: نقشه جزئیات

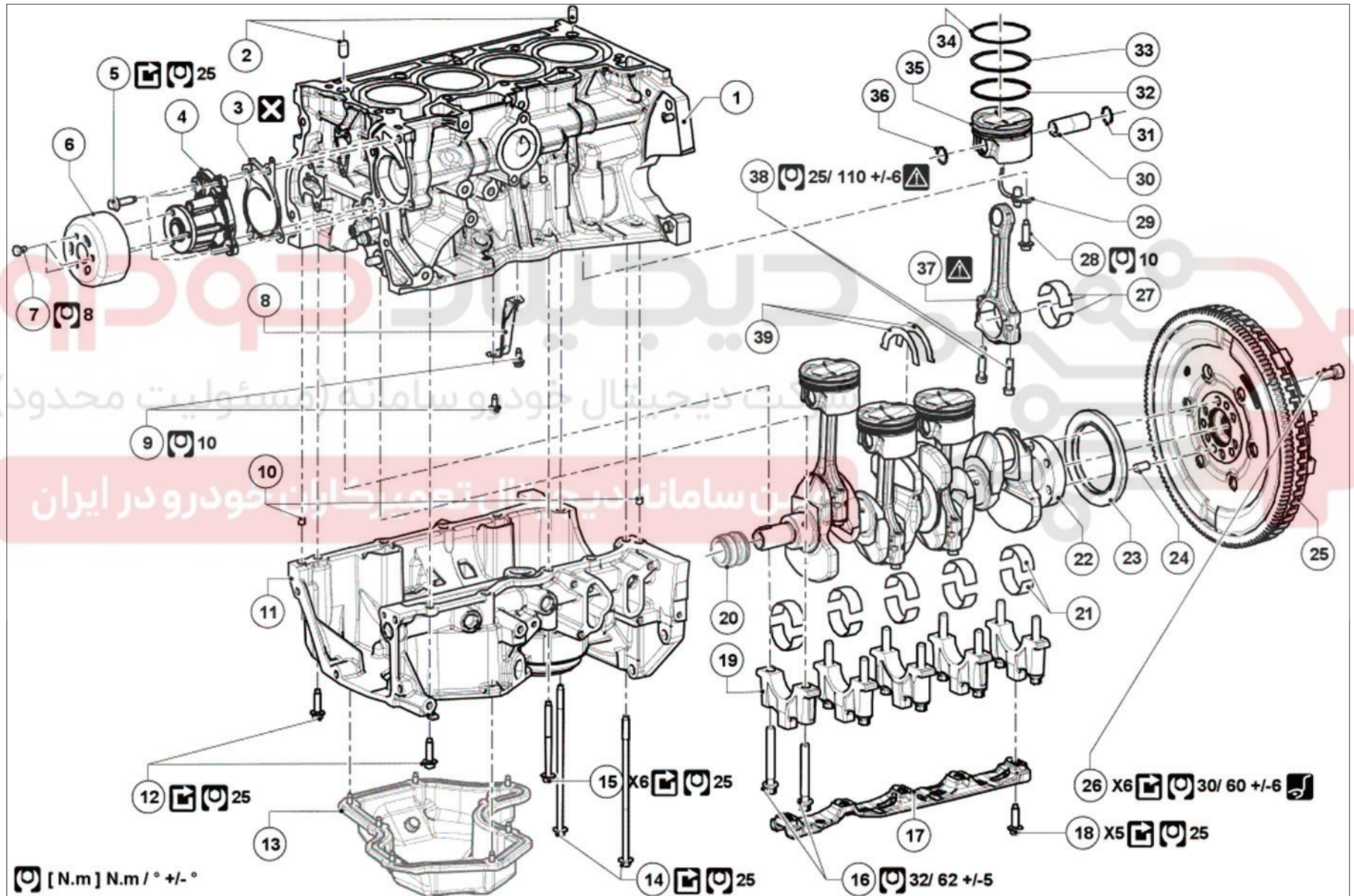

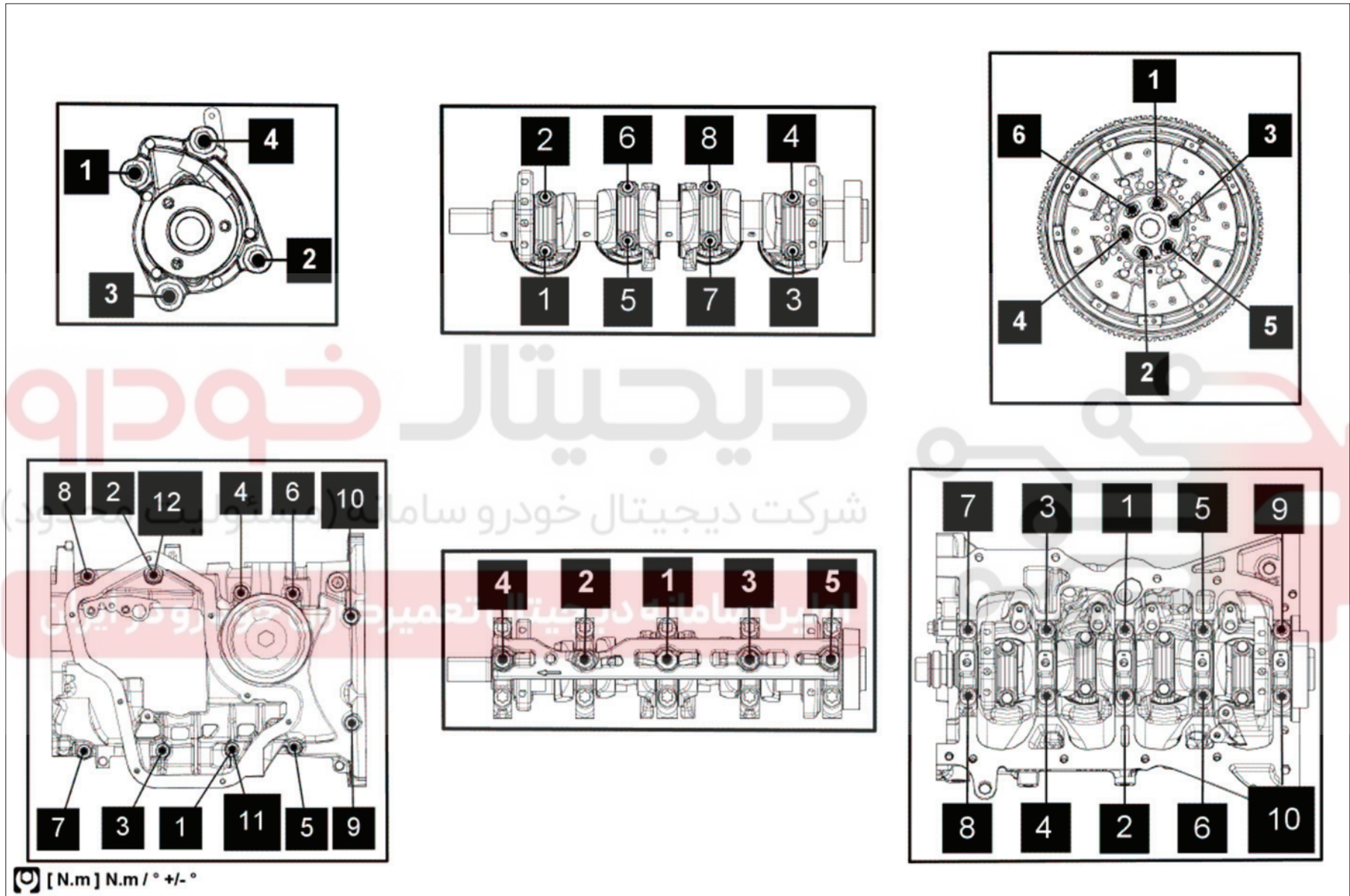

(به راهنمای نقشه: شرح رجوع کنید).

برای بستن قطعاتی که گشتاور محکم کردن مشخصی برای آنها تعیین نشده است، به جدول گشتاورهای استاندارد مراجعه کنید، (به گشتاور محکم کردن: اطلاعات کلی رجوع کنید).



شماره	شرح	اطلاعات
۱	بلوک سیلندر	<u>(به بلوک سیلندر: باز کردن - نصب مجدد رجوع کنید)</u>
۲	پین‌های راهنمای سرسیلندر برروی بلوک سیلندر	
۳	واشر پمپ مایع خنک کننده	
۴	پمپ مایع خنک کننده	<u>(به پمپ مایع خنک کننده: باز کردن - نصب مجدد رجوع کنید)</u>
۵	پیچ پمپ مایع خنک کننده	
۶	پولی پمپ مایع خنک کننده	<u>(به پمپ مایع خنک کننده: باز کردن - نصب مجدد رجوع کنید)</u>
۷	پیچ پولی پمپ مایع خنک کننده	
۸	روغن برگردان بلوک سیلندر	
۹	پیچ‌های روغن برگردان بلوک سیلندر	
۱۰	پین‌های راهنمای بلوک سیلندر برروی پایه بلوک سیلندر	
۱۱	پایه بلوک سیلندر	<u>(به پایه بلوک سیلندر: باز کردن - نصب مجدد رجوع کنید)</u>
۱۲	پیچ‌های پایه بلوک سیلندر (کوتاه)	
۱۳	کارتز	<u>(به 10A، مجموعه موتور و بلوک سیلندر، کارتز: باز کردن - نصب مجدد رجوع کنید)</u>
۱۴	پیچ‌های پایه بلوک سیلندر (بلند)	
۱۵	پیچ‌های پایه بلوک سیلندر (متوسط)	
۱۶	پیچ‌های یاتاقان ثابت میل لنگ	یاتاقان‌ها را به نوبت محکم کنید مرحله ۱: گشتاور اولیه پیچ‌های ۱-۲ = 25 N.m مرحله ۲: گشتاور محکم کردن پیچ‌های ۱-۲ = 32 N.m مرحله ۳: زاویه محکم کردن پیچ‌های ۱-۲ = $5^{\circ} \pm 2^{\circ}$ ترتیب محکم کردن پیچ‌ها ۳-۴؛ ۵-۶؛ ۷-۸
۱۷	پایه کپه یاتاقان ثابت	<u>(به میل لنگ: باز کردن - نصب مجدد رجوع کنید)</u>
۱۸	پیچ پایه کپه یاتاقان ثابت	
۱۹	کپه یاتاقان ثابت	<u>(به میل لنگ: باز کردن - نصب مجدد رجوع کنید)</u>
۲۰	دنده سر میل لنگ	<u>(به زنجیر تایمینگ: باز کردن - نصب مجدد رجوع کنید)</u>

اطلاعات	شرح	شماره
(به میل لنگ: باز کردن - نصب مجدد رجوع کنید)	یاتاقان ثابت	21
	میل لنگ	22
(به 10A، مجموعه موتور و بلوک سیلندر، کاسه نمد میل لنگ، سمت گیربکس: باز کردن - نصب مجدد رجوع کنید)	کاسه نمد میل لنگ سمت گیربکس	23
(به 10A، مجموعه موتور و بلوک سیلندر، فلاپویل: باز کردن - نصب مجدد رجوع کنید)	پین راهنمای فلاپویل	24
	فلاپویل	25
معتبر برای فلاپویل تک یا دوگانه.	پیچ فلاپویل	26
(به پیستون - شاتون: باز کردن - نصب مجدد رجوع کنید)	یاتاقان متحرک	27
(به ژینگلور خنک کننده انتهایی پیستون: باز کردن - نصب مجدد رجوع کنید)	پیچ ژینگلور خنک کننده انتهایی پیستون	28
	ژینگلور خنک کننده انتهایی پیستون	29
شرکت دیجیتال خودرو سامانه (مسئولیت محدود) اولین سامانه دیجیتال تعمیرکاران خودرو در ایران	گژن پین	30
	خار فنری گژن پین	31
	رینگ روغن	32
	رینگ آببندی	33
	رینگ تراکم بالا	34
	پیستون	35
	خار فنری گژن پین	36
	شاتون	37
(به پیستون - شاتون: باز کردن - نصب مجدد رجوع کنید) نوشته روی بدنه شاتون و کپه شاتون باید همیشه روبه روی یکدیگر قرار گیرد کپه شاتون ها را به نوبت محکم کنید مرحله 1: گشتاور اولیه پیچ های 1-2 = 10 N.m مرحله 2: گشتاور محکم کردن پیچ های 1-2 = 25 Nm مرحله 3: زاویه محکم کردن پیچ های 1-2 = 6° +/- 110° پیچ های 3-4 را محکم کنید به ترتیب کپه شاتون ۲؛ کپه شاتون ۳؛ کپه شاتون 4 را محکم کنید.	پیچ کپه شاتون	38

اطلاعات	شرح	شماره
(به میل لنگ: باز کردن - نصب مجدد رجوع کنید)	بغل یاتاقانی میل لنگ	۳۹

# دیجیتال خودرو

شرکت دیجیتال خودرو سامانه (مسئولیت محدود)

اولین سامانه دیجیتال تعمیرکاران خودرو در ایران

