

## تعمیر اساسی: سگدست ( قطر ۸۲ میلیمتر)

## ۱. قطعاتی که در تمامی موارد باید تعویض شوند

شرح	تعداد (برای یک طرف)
بلبرینگ چرخ	1
خار حلقوی	1

## ۲. ابزار

تجهیزات: بلبرینگ درآر (نوع FACOM U53)

ابزار	مرجع	توضیح
<p>[0621] [9501-T]</p> <p>[C] [A]</p> <p>[J] [D2]</p> <p>[K] [D5]</p> <p>[K] [D4]</p> <p>Figure : E5AB18ST</p>	[0621]	کیت تعمیر اکسل جلو با کد اختصاصی ۲۵۱۰۱۰۰۶
	[9501-T]	
	[0621-C]	پیچ ها ، جزو کیت تعمیر اکسل جلو با کد اختصاصی ۲۵۱۰۱۰۰۶
	[9501-T.A]	
	[0621-J] [9501-T.D2]	واشر کنترل نیروی محوری، جزو کیت تعمیر اکسل جلو با کد اختصاصی ۲۵۱۰۱۰۰۶
	[0621-K] [9501-T.D5]	درپوش مخروطی، جزو کیت تعمیر اکسل جلو با کد اختصاصی ۲۵۱۰۱۰۰۶

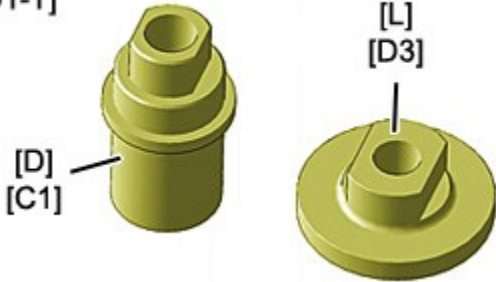
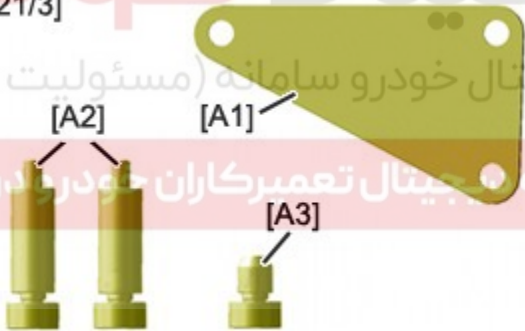
	<p>[0621-K] [9501-T.D4]</p>	<p>مجموعه پوسته ها، جزو کیت تعمیر اکسل جلو با کد اختصاصی ۲۵۱۰۱۰۰۶</p>
<p>[0621] [9501-T]</p>  <p>Figure : E5AB18TT</p>	<p>[0621-D] [9501-T.C1]</p>	<p>کاسه نم درآر، جزو کیت تعمیر اکسل جلو با کد اختصاصی ۲۵۱۰۱۰۰۶</p>
<p>[0621/3]</p>  <p>Figure : E5AB07GT</p>	<p>[0621/3]</p>	<p>کیت تعمیرات اکسل جلو با کد اختصاصی ۲۵۱۰۱۰۳۴</p>
	<p>[0621/3-A1]</p>	<p>صفحه، جزو کیت تعمیرات اکسل جلو با کد اختصاصی ۲۵۱۰۱۰۳۴</p>
	<p>[0621/3-A2]</p>	<p>پین های موقعیت یاب، جزو کیت تعمیرات اکسل جلو با کد اختصاصی ۲۵۱۰۱۰۳۴</p>
	<p>[0621/3-A3]</p>	

### ۳. اقدامات اولیه

سگدست جلو را باز کنید.

### ۴. باز کردن

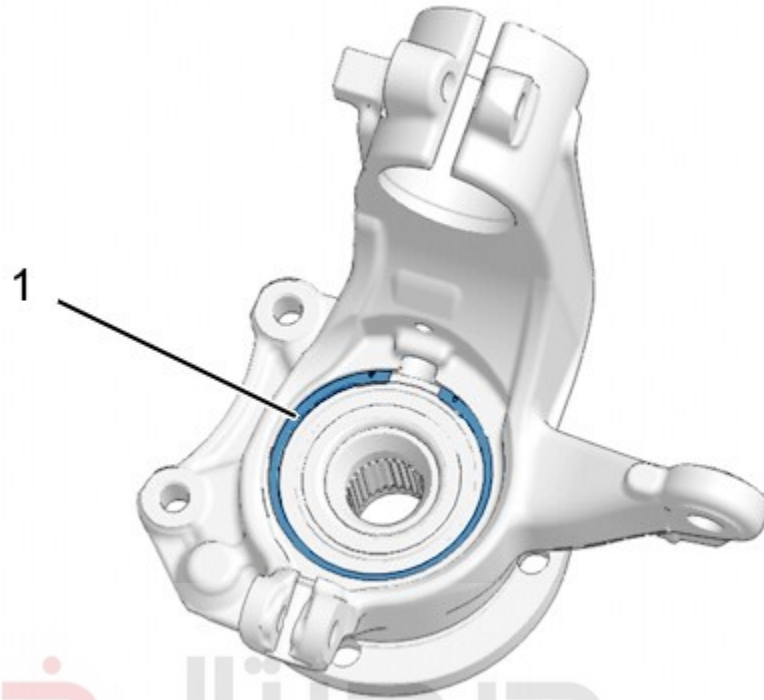

دیجیتال خودرو

شکل : B3CP0E2D

با استفاده از خار بازکن، خار حلقوی (۱) بلبرینگ تویی جلو را باز کنید.

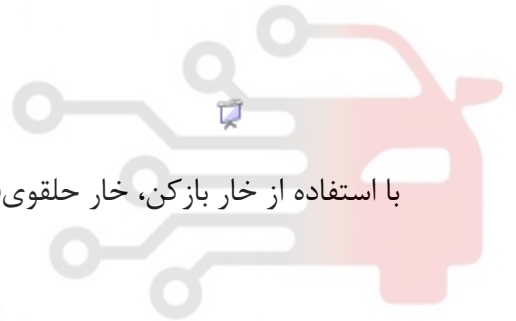

اولین سامانه دیجیتال تعمیرکاران خودرو در ایران

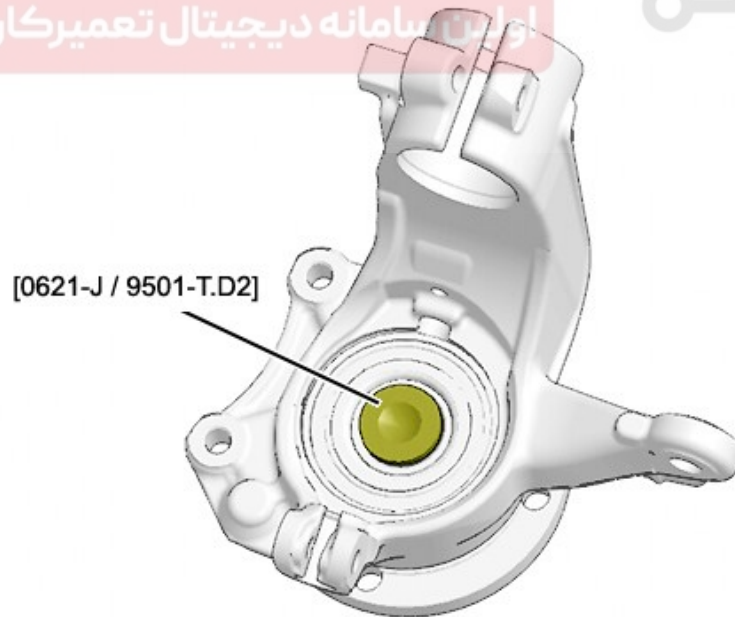

شکل : B3CJ099D



سگدست را در گیره ببندید.

ابزار [0621-J / 9501-T.D2] را ببندید.

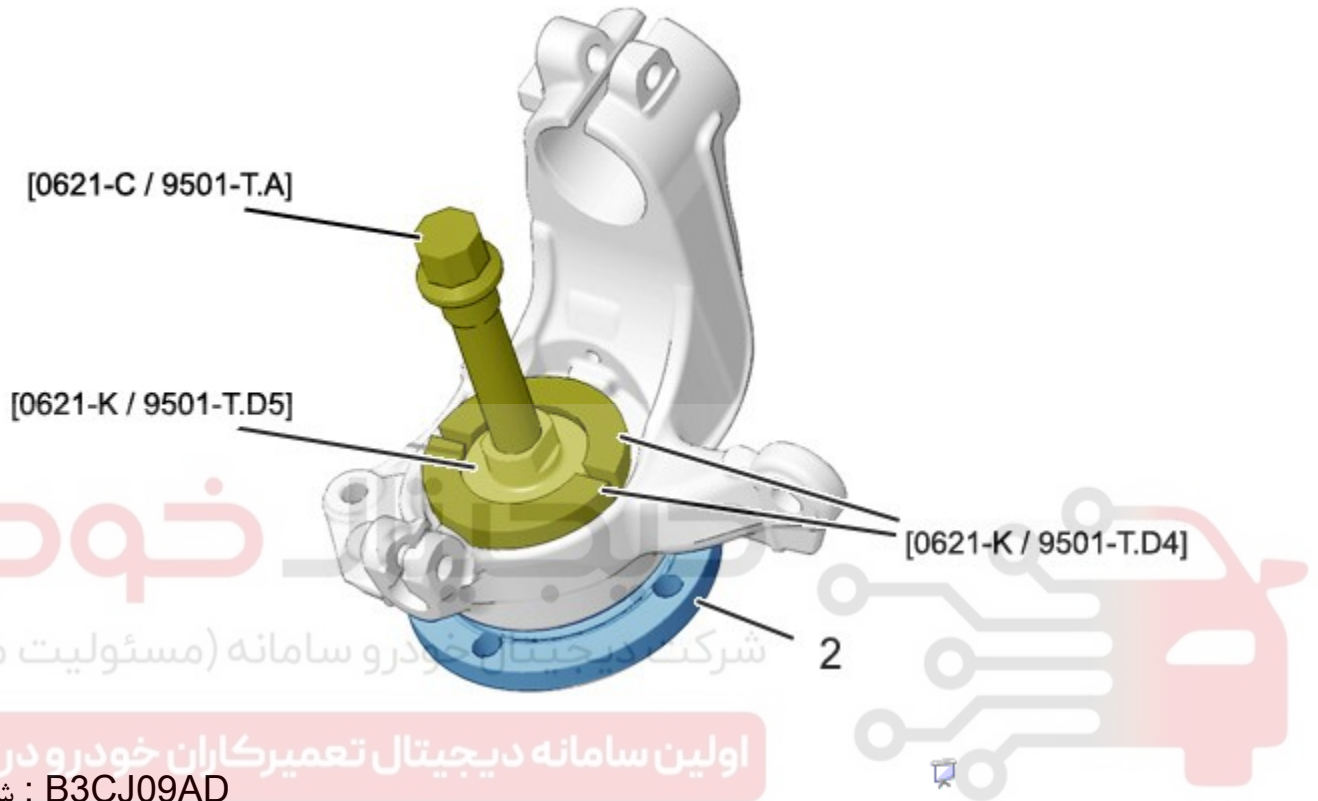

ببندید:

- ابزار [0621-K / 9501-T.D5]
- ابزار [0621-K / 9501-T.D4]
- ابزار [0621-C / 9501-T.A]

توپی جلو (۲) با رینگ داخلی بلبرینگ را باز کنید.

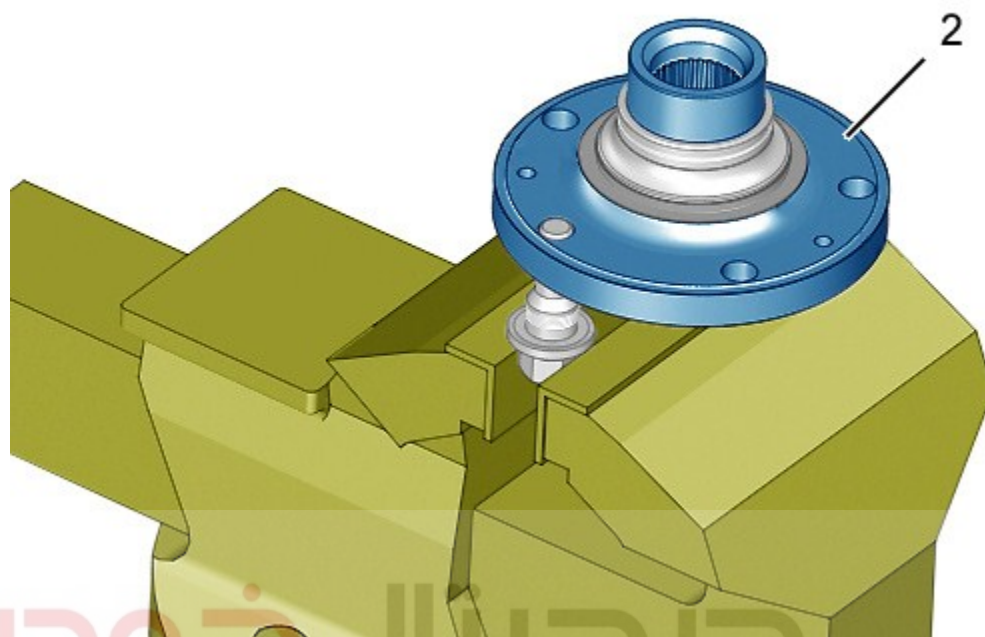

شکل : B3CJ092D

شرکت دیجیتال خودرو سامانه (مسئولیت محدود)  
دو پیچ چرخ را به تویی بسته و سپس آن را در گیره ببندید.

اولین سامانه دیجیتال تعمیرکاران خودرو در ایران

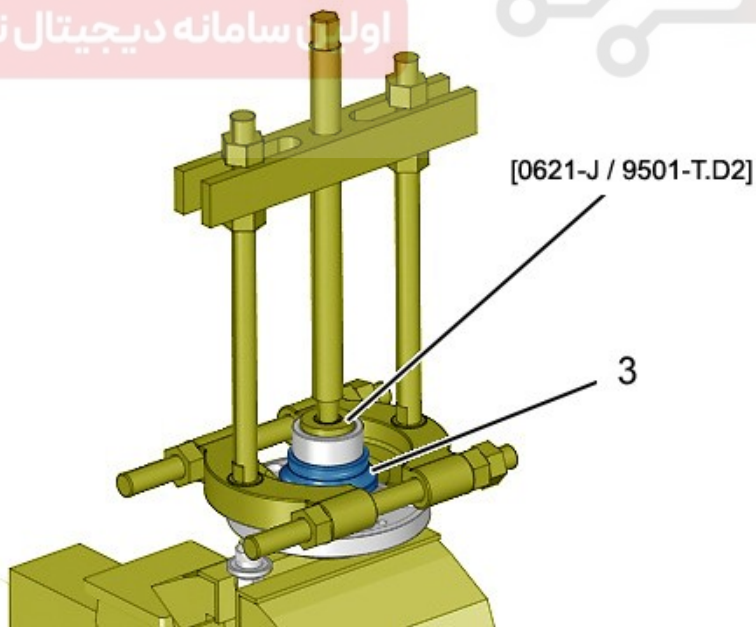

شکل : B3CJ09BD

بیندید:

- ابزار [0621-J / 9501-T.D2]
- بلبرینگ کش (نوع FACOM U53)

با استفاده از بلبرینگ کش (نوع FACOM U53)، رینگ داخلی بلبرینگ (۳) را باز کنید.

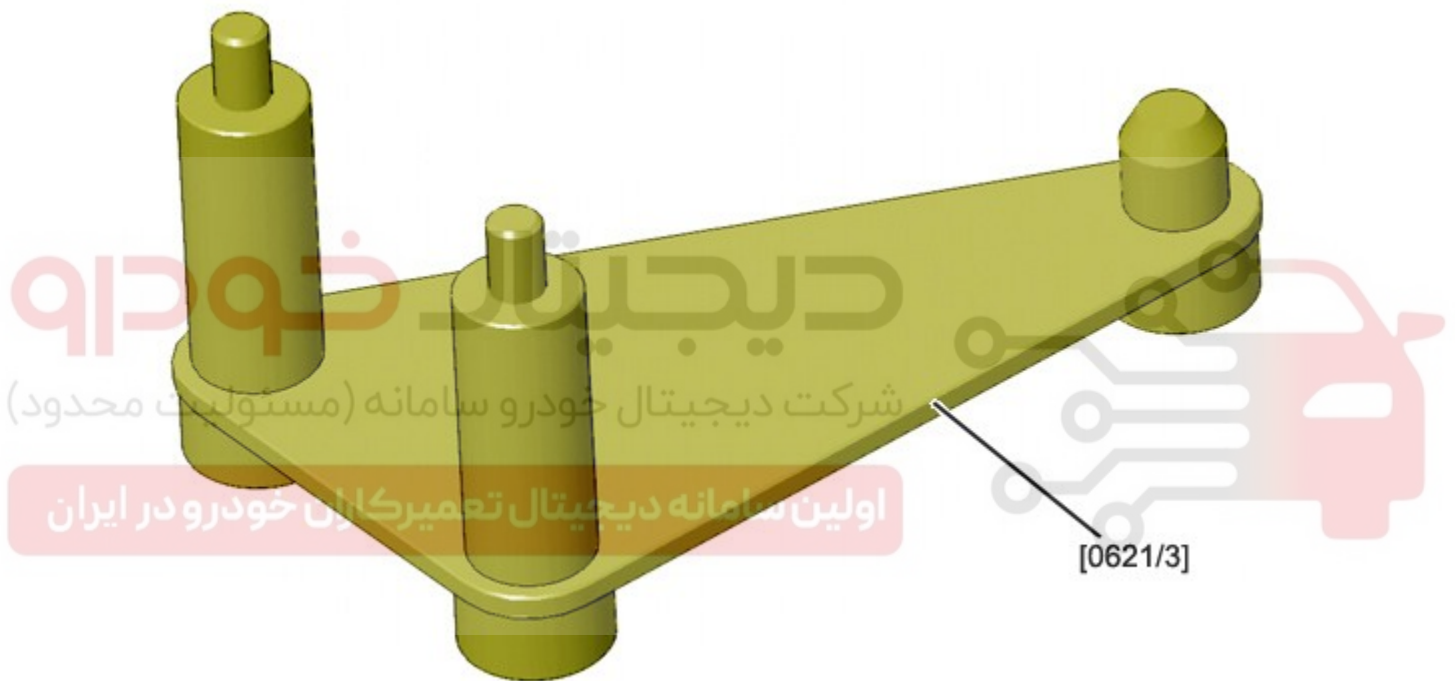

شکل : E5AB07HD



ابزار [0621/3] را بیندید.

نکته: موقعیت دهی پیچ های دو سر رزوه نگهدارنده [0621/3-A3], [0621/3-A2] در ارتباط با انطباق سگدست سمت چپ-سگدست سمت راست رعایت کنید.



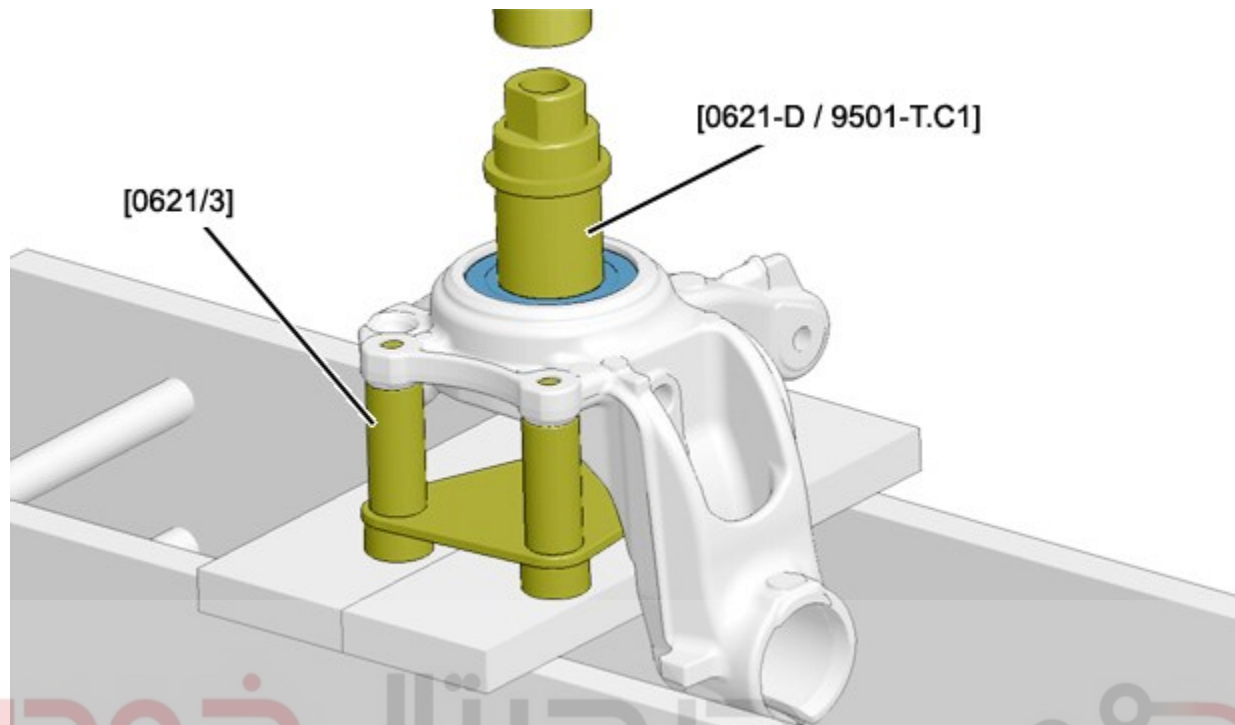

شکل : B3CJ094D

شرکت دیجیتال خودرو سامانه (مسئولیت محدود)

رینگ داخلی بلبرینگ (۳) را در موقعیت خودش قرار دهید.

سگدست جلو را روی ابزار [0621/3] قرار دهید.

ابزار [0621-D / 9501-T.C1] را ببندید.

بلبرینگ را با استفاده از پرس خارج کنید.

## ۵. بستن

### ۵.۱. مشخصات بلبرینگ چرخ

احتیاط: هوزینگ بلبرینگ سگدست جلو و تویی چرخ جلو را روغنکاری کنید.

احتیاط: بلبرینگ آهنربادار را نزدیک میدان مغناطیسی یا منبع آلاینده‌گی ذرات فلزی قرار ندهید.

احتیاط: قطعات باید تمیز شوند و عاری از هرگونه سایش و ضربه باشند.

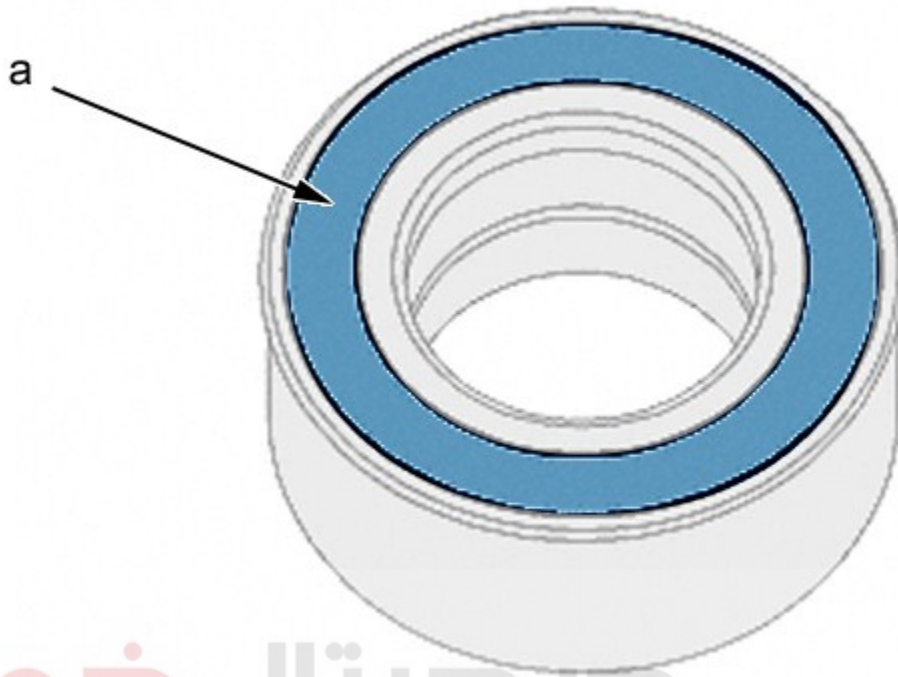

دیجیتال خودرو

شکل : B3CP0E9D

شرکت دیجیتال خودرو سامانه (مسئولیت محدود)

پیشانی "b" حاوی رینگ آهنربایی می باشد.

اولین سامانه دیجیتال تعمیرکاران خودرو در ایران

احتیاط: پیشانی "b" را به سمت پلوس ببندید.

۱,۵ اقدامات مشترک



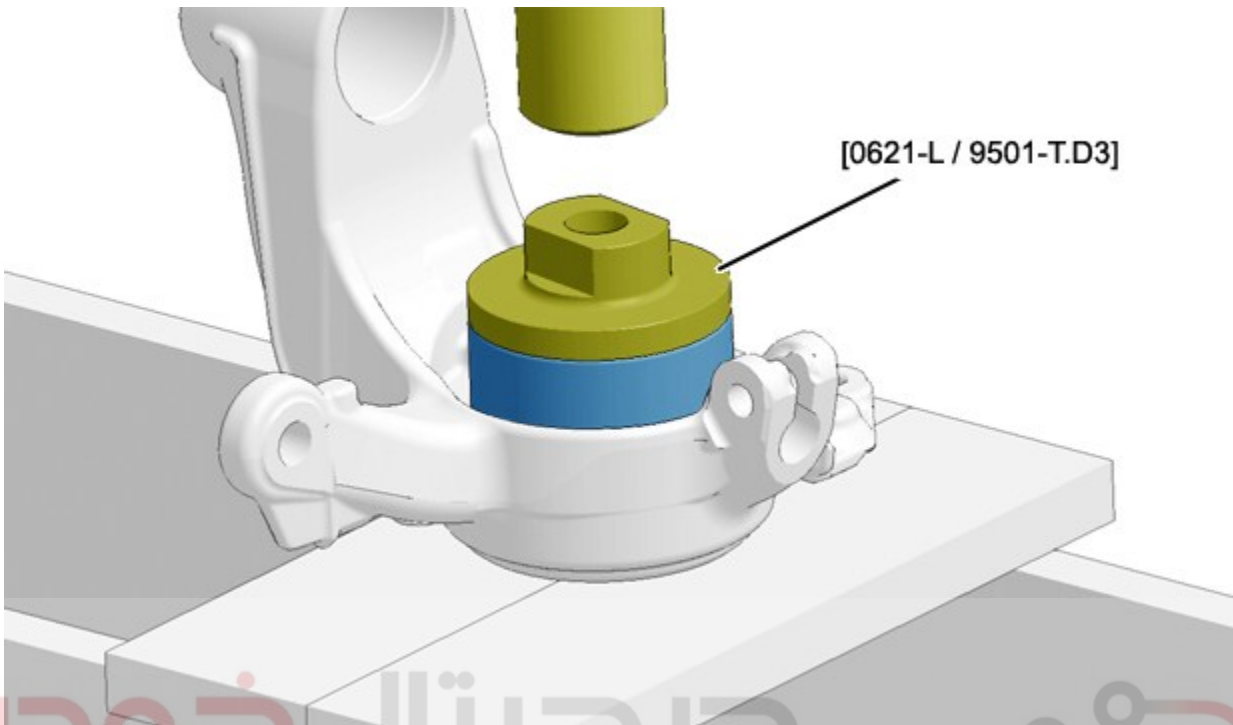

شکل : B3CJ09CD

شرکت دیجیتال خودرو سامانه (مسئولیت محدود)

بلبرینگ چرخ را روی سگدست قرار دهید.

ابزار [0621-L / 9501-T.D3] را ببندید.

اولین سامانه دیجیتال تعمیرکاران خودرو در ایران

بوسیله پرس، بلبرینگ را به طور کامل در محل خود قرار دهید.

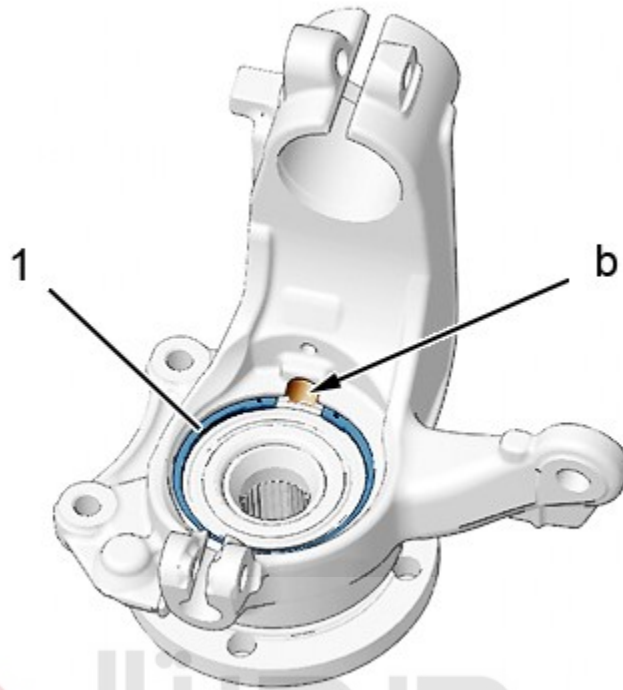

شکل : B3CP0EBD

با استفاده از خار باز کن، خار حلقوی نو(۱) را در شیار خود ببندید.

احتیاط: خار حلقوی(۱) نباید شیار "c" که محل نصب سنسور ABS است را بپوشاند.

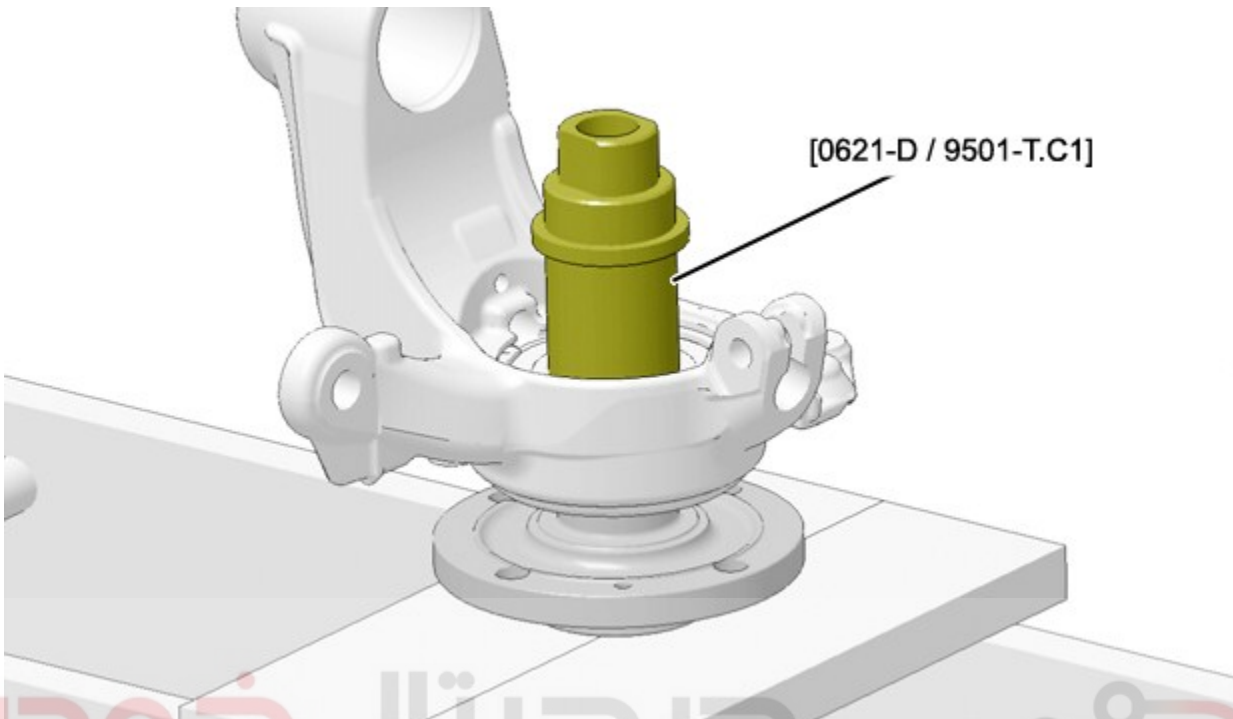

B3CJ096D : شکل

شرکت دیجیتال خودرو (مسئولیت محدود)

سگدست جلو را روی توپی جلو قرار دهید.

ابزار [0621-D / 9501-T.C1] را ببندید.

توپی جلو (۲) را به صورت کامل با استفاده از پرس ببندید.

### ۶. اقدامات تکمیلی

سگدست را روی خودرو ببندید.