

باز و بست : سیبک توپی جلو

مهم : توصیه های ایمنی و نظافت را رعایت کنید

۱. قطعاتی که باید تعویض گردند

تعداد (برای هر سمت)	شرح
1	کیت (سیبک پایینی سیستم تعلیق)
1	پیچ - مهره (بست سیبک پایین / مفصل) (بسته به مدل)

۲. ابزار مخصوص

شرح ابزار	کد اختصاصی	تصویر
هم مرکز کننده (جزء کیت ابزار تعمیرات اکسل جلو با کد اختصاصی ۲۵۱۰۱۰۳۴)	۲۵۱۰۱۰۳۴	 <p>[0621-3B]</p> <p>شکل E5AB17JT :</p>

۳. باز کردن

احتیاط : شرایط طبق را پس از بازکردن پرچ ها کنترل کنید؛ در صورتیکه سطح آن خط یا علامتی افتاده بود و یا در صورتی سطح رنگ پوسته شده بود، از رنگ ضد پوسیدگی سیاه استفاده نمایید؛ در صورتی که هر گونه آسیب دیدگی در هنگام باز کردن پرچ به وجود آمد ، طبق را تعویض کنید
احتمال استفاده از پیچ/مهره مجموعه طبق و طبق پرچ شده چپ و راست به جای یکدیگر مجاز می باشد.



طبق سیستم تعلیق جلو را باز کنید

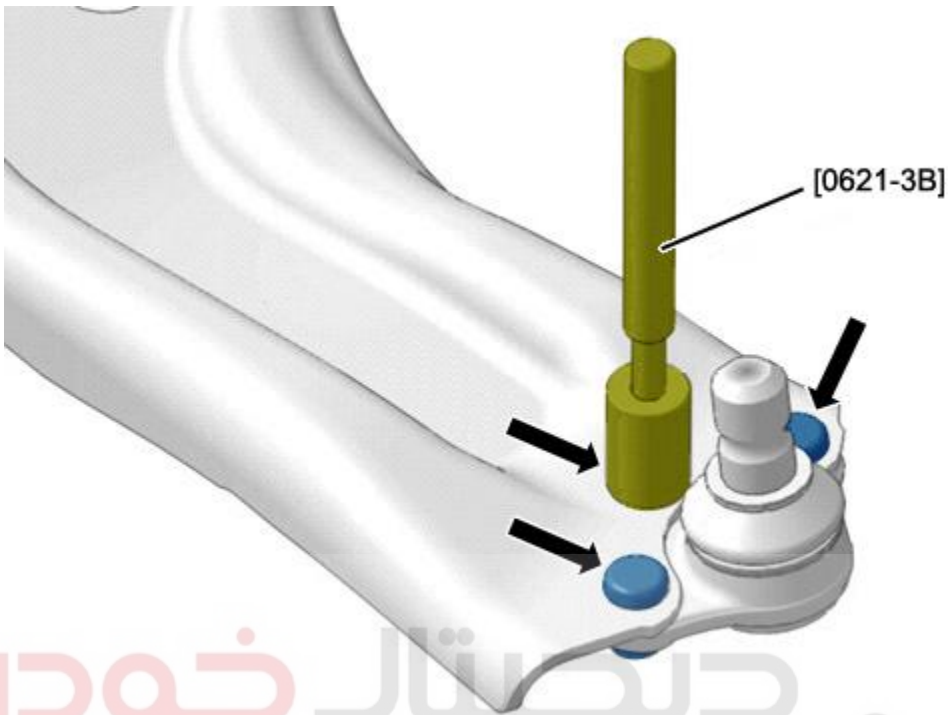

شرکت دیجیتال خودرو سامان B3CG0CCD : شکل (حدود)

احتیاط : سر پرچ ها بر روی سطح طبق پانچ شده اند.

مرکز هر ۳ پرچ را پانچ کنید ؛ با استفاده از ابزار هم مرکز کننده (جزء کیت ابزار تعمیرات اکسل جلو با کد

اختصاصی ۲۵۱۰۱۰۳۴)

محل سوراخ کاری در مرکز سر پرچ ها است

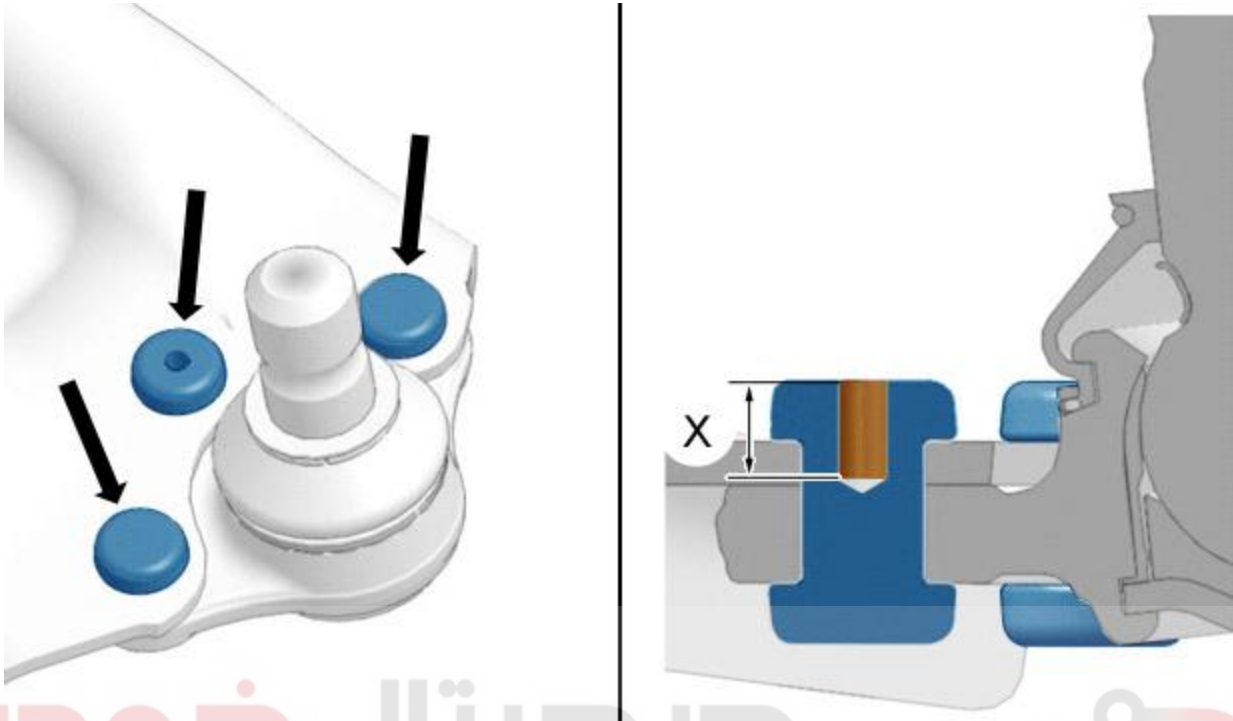

B3CP0BAD : شکل

احتیاط : عمل سوراخ کردن باید در مرکز پرچ انجام گیرد. شرکت دیجیتال خودرو سامانه (مسئولیت محدود)

با استفاده از یک مته ۳ یا ۴ میلیمتر هر سه پرچ را با عمق X بین ۸ تا ۱۰ میلیمتر پیش سوراخ کاری نمائید.

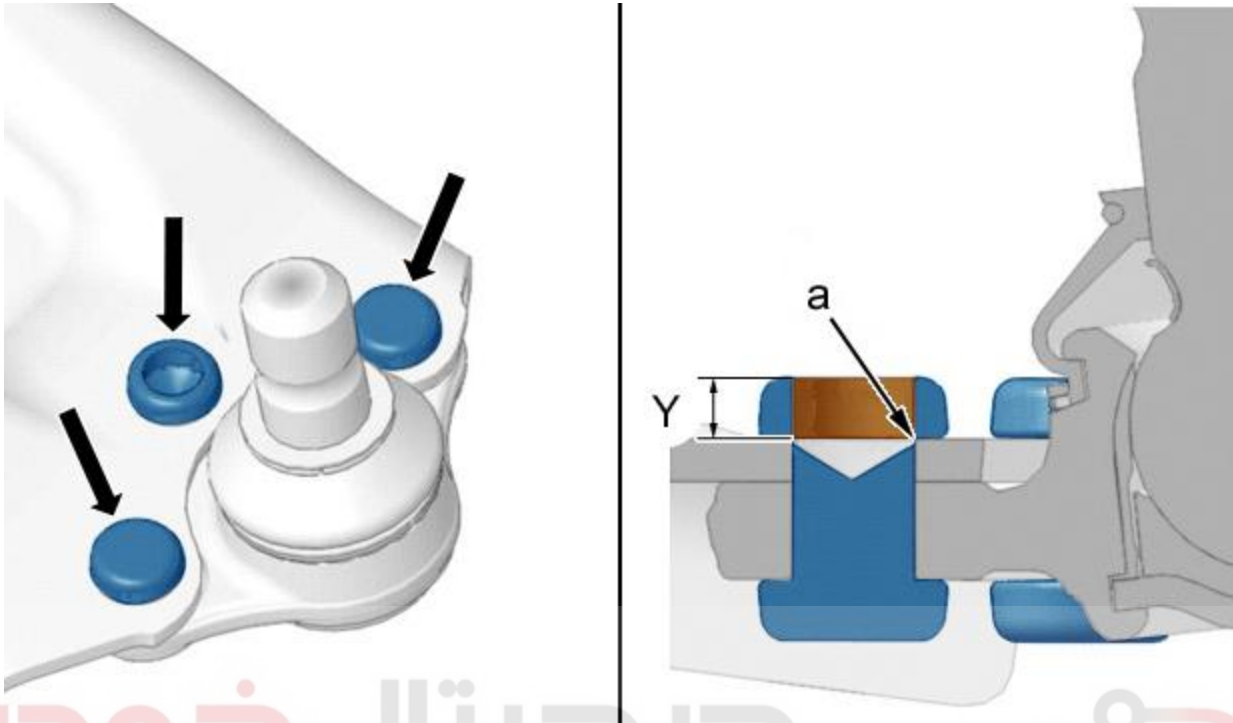

شکل : B3CG0CDD

احتیاط : سوراخ کردن باید در خط مرکزی پرچ صورت پذیرد. سر پرچ را حداکثر به میزان $Y = 5 \text{ mm}$ (مسئولیت محدود) سوراخ کنید تا از آسیب رسیدن به طبق سیستم تعلیق جلوگیری نمایید (در نقطه a) سر ۳ پرچ را با استفاده از مته ۱۰ میلیمتری سوراخ کنید

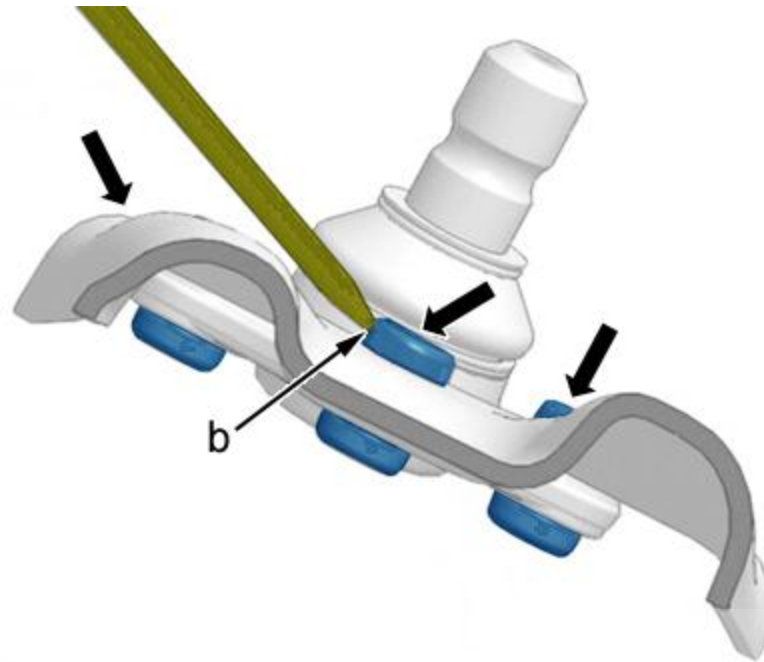

شکل : B3CG0CED

دیجیتال خودروه

احتیاط : قلم نباید با سطح طبق تماسی داشته باشد. اولین سامانه دیجیتال خودرو سامانه (مسئولیت محدود)

۳ سر پرچ را جدا کنید؛ با استفاده از یک قلم

موقعیت قلم را بر روی سر پرچ تنظیم کنید (در نقطه b)

سیبک را از طبق جدا کنید

۴. بستن

احتیاط : شرایط طبق را پس از بازکردن پرچ ها کنترل کنید؛ اگر در سطح خط یا علامتی افتاده بود و یا در

صورتی سطح رنگ پوسته پوسته شده بود، از رنگ ضد پوسیدگی سیاه استفاده نمایید؛ در صورتی که میزان

آسیب دیدگی در هنگام باز کردن زیاد بود، طبق را تعویض کنید

سیبک مورد تائید سازنده را نصب کنید

از پیچ و مهره که در بسته بندی مورد تایید ارائه شده است استفاده کنید

پیچ های سمت طبق و مهره های سمت سیبک را نصب کنید.



احتیاط: میزان گشتاورهای سفت کردن را رعایت کنید
طبق سیستم تعلیق جلو را ببندید

دیجیتال خودرو

شرکت دیجیتال خودرو سامانه (مسئولیت محدود)

اولین سامانه دیجیتال تعمیرکاران خودرو در ایران

