

دکمه قفل (a) را فشار دهید.
پشت سری (3) را بالا ببرید.
پین (4) پشت سری را بلند کنید.



اولین سامانه دیجیتال تعمیرکاران خودرو در ایران

ضامن (b) را بردارید.

پانل (c) تکیه گاه سر صندلی عقب را با فشار بلند کرده و خارج کنید.



توجه: ⚠️ (d) تکیه گاه قفل صندلی عقب است، برای برداشتن آن نیرو را باید در جهت باز کردن

شیار وارد کرد.

3. نصب

برای نصب کردن عکس فرآیند جداسازی انجام دهید.

⚠ توجه: بعد از اتمام نصب، باید از قفل شدن صحیح مکانیزم قفل اطمینان حاصل نمود.

تفکیک صندلی عقب

1. محافظت



پوشش محافظ را در محل‌های زیر قرار دهید:

- صندلی راننده
- روی موکت کف (سمت راننده)
- روی فرمان
- روی دسته دنده
- روی ترمز دستی

۲. ابزار پیشنهادی

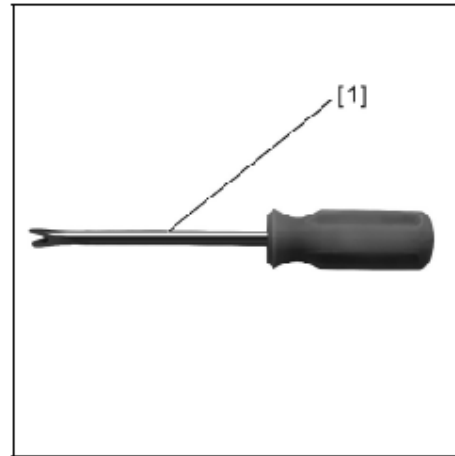

۱. پیچ گوشتی برای خارج کردن گیره (ابزار عمومی)



۲. انبر برای جا زدن خار (ابزار عمومی)

دیجیتال خودرو

شرکت دیجیتال خودرو سامانه (مسئولیت محدود)

اولین سامانه دیجیتال تعمیرکاران خودرو در ایران

۳. جداسازی

۳،۱ پشت سری صندلی عقب



گیره قفل را به پایین فشار دهید و تکیه گاه صندلی عقب را از بالا بردارید.



دیجیتال خودرو

میله کششی را به پایین فشار داده، از یک پیچ گوشتی دوسو برای باز کردن اتصال بین میله کششی و خار قفل از (a) استفاده کنید.

میله کششی (1) را خارج کنید.

به سمت بیرون و در راستای ضلع پشتی صندلی عقب گردانده، و اتصال بین روکش چرمی و صفحه پشتی را باز کنید.



در این هنگام ، صفحه پشتی تماما از بالشتک پشتی باز نشده است.
صفحه پشتی را کمی برگردانده، و دهانه پایین گره را از داخل محکم گرفته، و به خارج بکشید و گیره را از تیوب راهنما جدا کنید.
صفحه پشتی را خارج کنید.

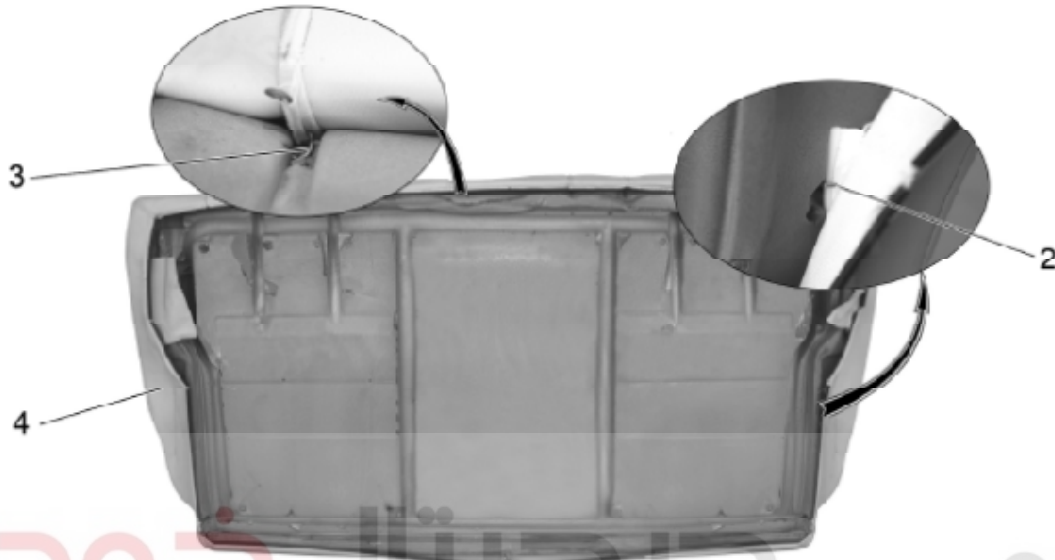

از ابزار (۱) برای باز کردن بست سیمی فلزی (۲) از قطعه مرکزی استفاده کنید.

از ابزار (۱) برای باز کردن بست سیمی فلزی (۲) از دو طرف استفاده کنید.
روکش چرمی پشتی صندلی عقب را باز کنید.

اولین سامانه دیجیتال تعمیرکاران خودرو در ایران

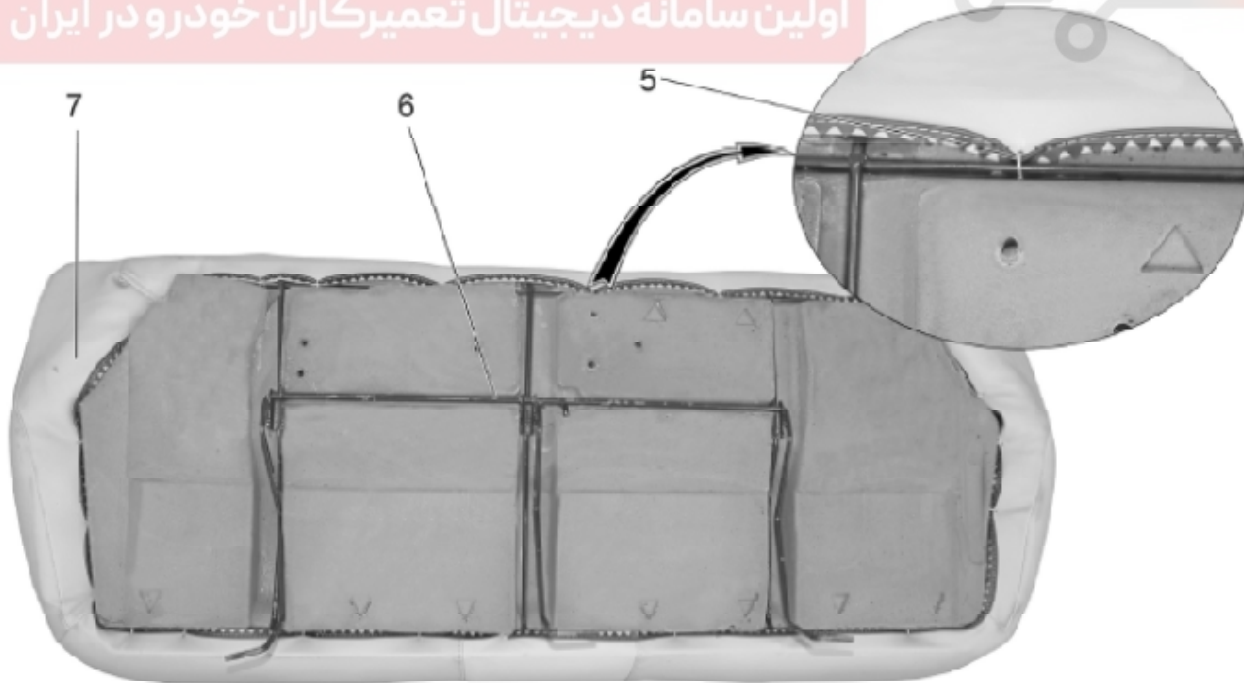

۳,۲ بالشتک صندلی عقب
 بست سیمی فلزی (5) را از هر چهار جهت باز کنید.
 فریم (6) بالشتک صندلی عقب را بیرون آورید.
 روکش چرمی بالشتک (7) را باز کنید.

۴. نصب



از ابزار عمومی (2) برای ثابت کردن بست سیمی فلزی و به منظور جاگذاری نقطه اتصال روکش چرمی و اسپانچ استفاده کرده، و از یکسان و مسطح بودن روکش چرمی اطمینان حاصل کنید. از ایجاد هر گونه چروک جلوگیری و با وارد کردن نیرو روکش چرمی را ثابت کنید.
 برای نصب کردن، عکس مراحل جداسازی عمل شود.

بازوبست تزئینات اتاق

۱. محافظت

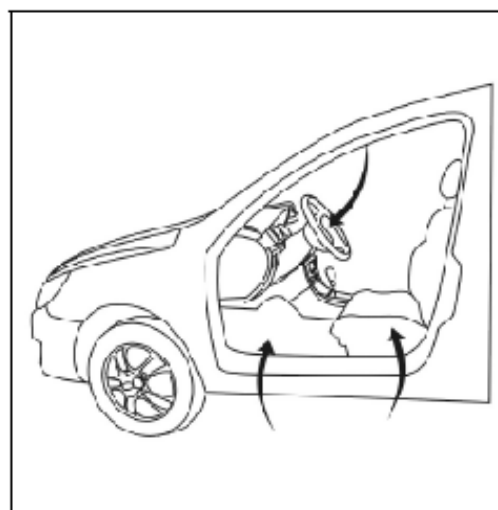

پوشش محافظ را در محل‌های زیر قرار دهید:

- صندلی راننده
- روی موکت کف (سمت راننده)
- روی فرمان
- روی دسته دنده
- روی ترمز دستی

۲. ابزار پیشنهادی

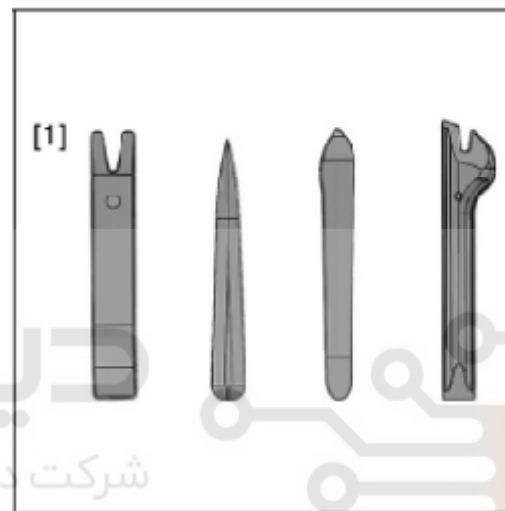

(۱) ابزار مخصوص ترمیم با کد اختصاصی ۲۶۱۰۲۰۰۸

اولین سامانه دیجیتال تعمیرکاران خودرو در ایران

۳. عملیات مرتبط

صندلی ردیف عقب را بردارید. (برای اطلاعات بیشتر به دستورات کاربری مرتبط مراجعه کنید).

پیچ‌های ثابت کننده بالایی و پایینی را از کمربند ایمنی ردیف جلو بردارید. (برای اطلاعات بیشتر به دستورات کاربری مرتبط مراجعه کنید).

پیچ‌های ثابت کننده پایینی کمربند ایمنی ردیف عقب را بردارید (برای اطلاعات بیشتر به دستورات کاربری مرتبط مراجعه کنید).

۴. جداسازی

۴,۱ پا رکابی داخلی درب جلو

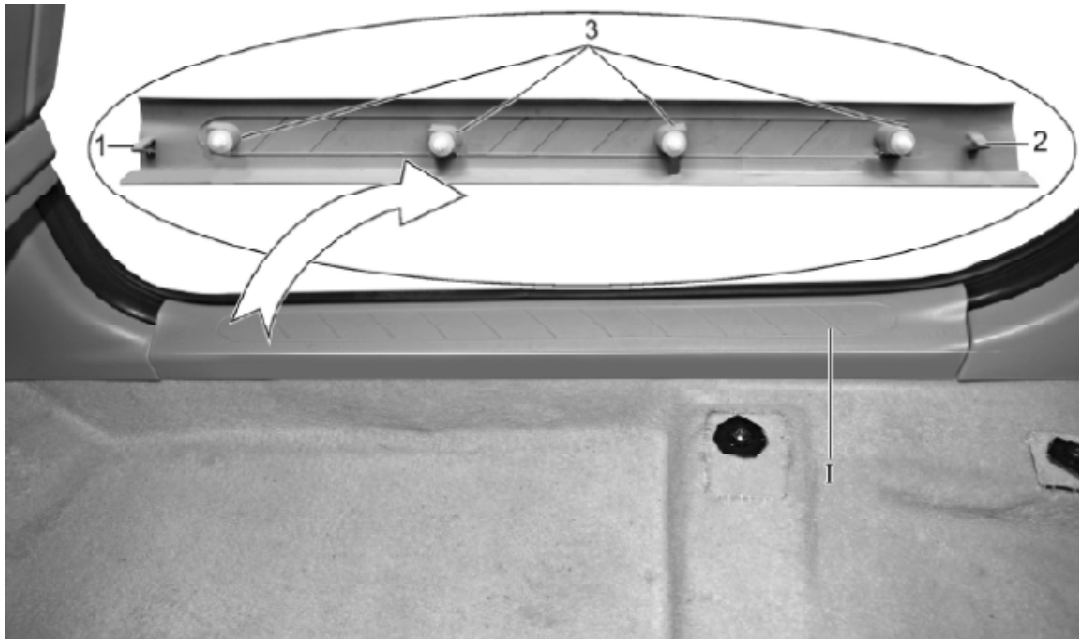

از ابزار (1) برای باز کردن گیره های 1 و 2 استفاده کنید.
از ابزار (1) برای برداشتن پین پلاستیکی (3) استفاده کنید.
پا رکابی داخلی درب جلو (1) را باز کنید.

⚠ نکته: هنگام نصب، خار گیره ابتدا باید با دقت بر حفره مربوطه تنظیم شود، و بعد برای جلوگیری از آسیب رسیدن نصب شود.

اولین سامانه دیجیتال تعمیرکاران خودرو در ایران

۲.۴ پا رکابی داخلی درب عقب

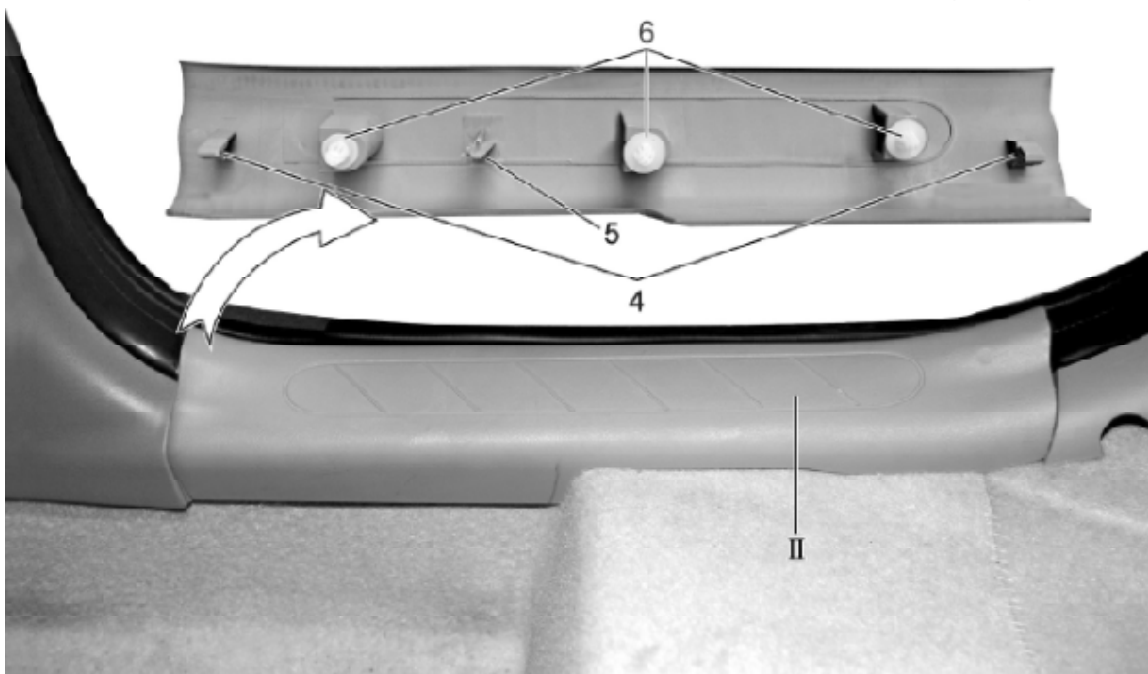

از ابزار (۱) برای باز کردن گیره‌های ۴ و ۵ استفاده کنید؛
از ابزار (۱) برای باز کردن پین پلاستیکی (۶) استفاده کنید؛
پا رکابی داخلی درب عقب (II) را باز کنید.

⚠ نکته: هنگام نصب، پین راهنما باید با دقت به در محل مورد نظر تنظیم و بعد از آن برای جلوگیری از بروز آسیب، نصب گردد.
برای برداشتن نوار آببندی، یک علامت زرد روی نوار آببندی در طرف چپ و یک علامت سفید روی نوار آببندی در طرف راست قرار داده، و نوار آببندی درب جلو بلندتر از نوار آببندی درب عقب است.

۳.۴ صفحه محافظ بالایی ستون جلو



از ابزار (۱) برای باز کردن خار (۷) استفاده کنید؛
صفحه محافظ بالایی (۳) ستون جلورا جدا کنید.

⚠ نکته: خار آهنی باید بر پوشش محافظ ثابت و با دقت بر روی محل مورد نظر تنظیم شود. سپس برای جلوگیری از وارد شدن آسیب، نصب شود.

۴.۴ صفحه‌ی محافظ پایینی ستون جلو

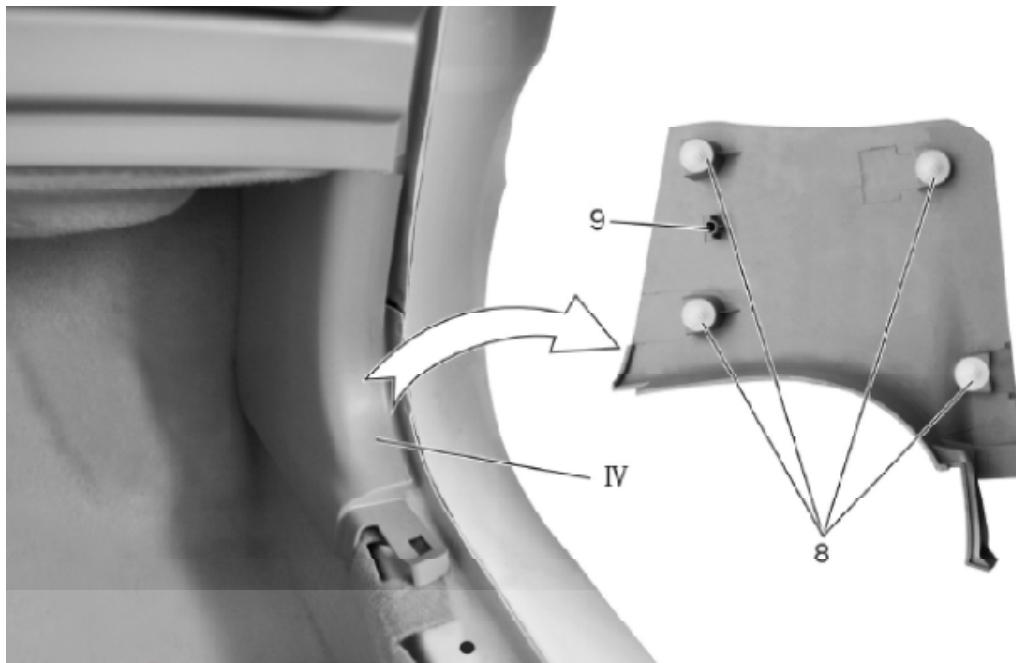

از ابزار (۱) برای باز کردن خار (۸) استفاده کنید؛
صفحه محافظ پایینی (IV) ستون جلو را جدا نمایید.

⚠ نکته: هنگام نصب، بین راهنما (۹) باید با دقت بر روی محل مورد نظر تنظیم و سپس برای محدود جلوگیری از وارد شدن آسیب، نصب شود.

۵.۴ صفحه محافظ پایینی ستون وسط
عملیات آماده سازی

پیچ‌های ثابت‌کننده پایینی کمربند ایمنی صندلی جلو را باز کنید.

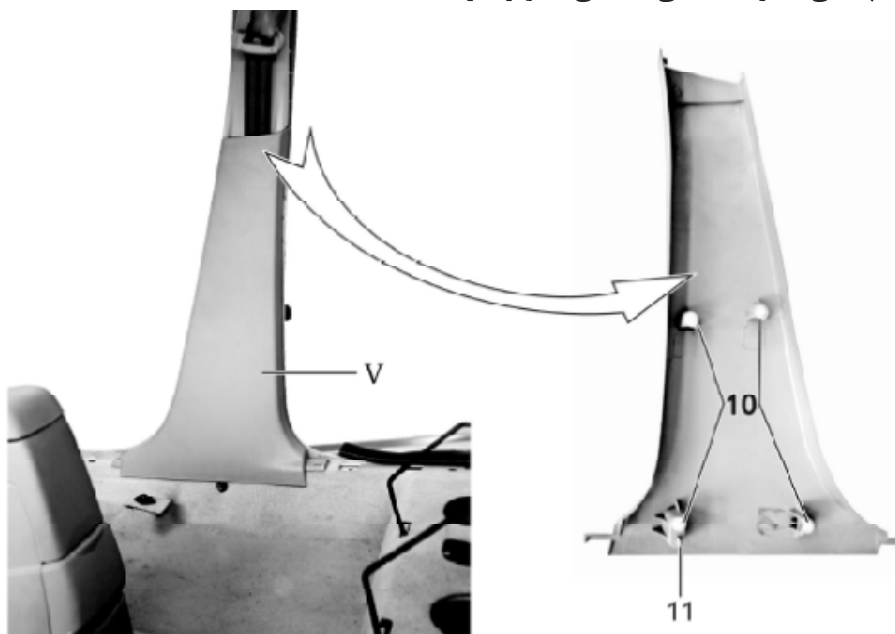

از ابزار (۱) برای برداشتن پین‌های پلاستیکی (۱۰) استفاده کنید؛
صفحه محافظ (V) ستون وسط را جدا نمایید.

⚠ نکته: هنگام نصب، پین راهنمای (۱۱) باید با دقت به محل مورد نظر تنظیم و بعد از آن برای جلوگیری از وارد شدن آسیب نصب شود.

۶.۴ صفحه محافظ بالایی ستون وسط

عملیات آماده سازی

پیچ‌های ثابت‌کننده پایینی کمر بند ایمنی صندلی جلو را باز کنید.

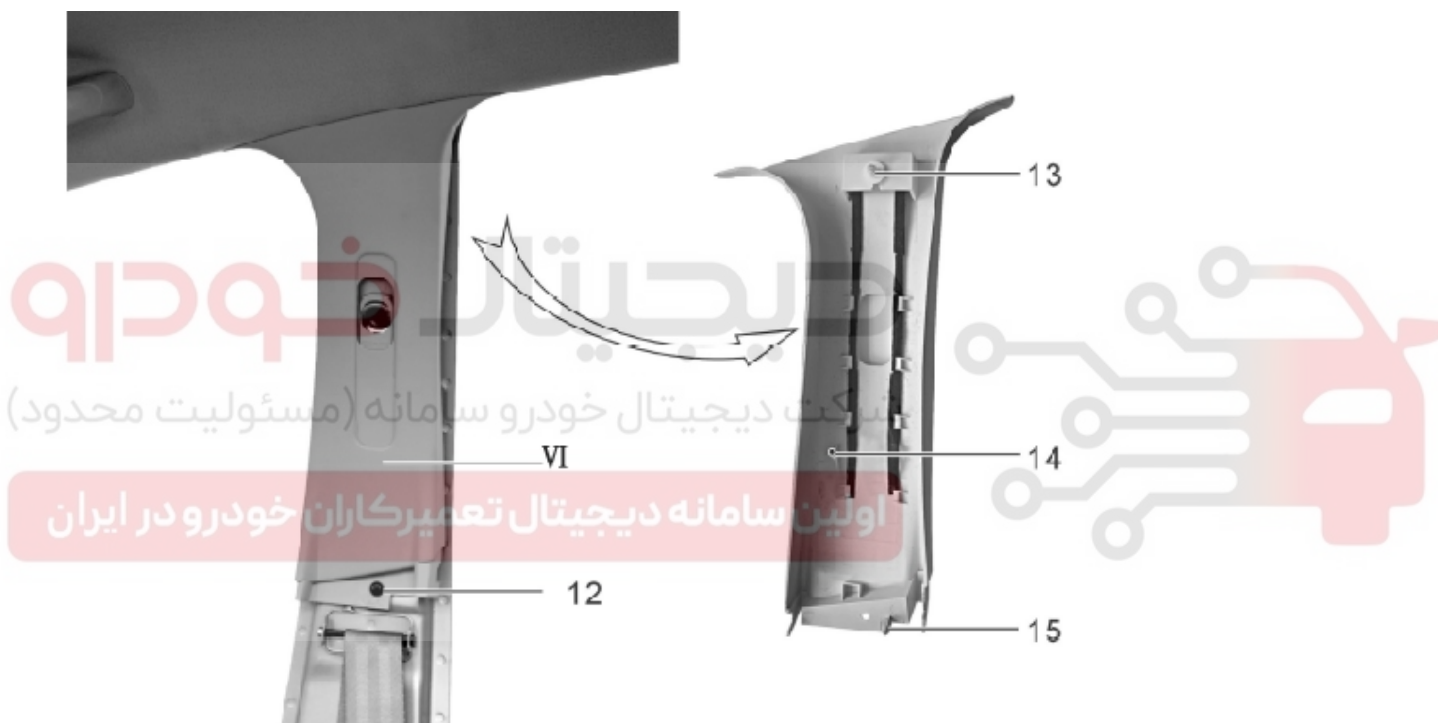

از آچار بوکس T20 برای بازکردن پیچ (۱۲) با گشتاور 2 ± 0.5 نیوتن متر (N.m) استفاده کنید.

از ابزار (۱) برای جدا کردن پین‌های پلاستیکی (۱۳) استفاده کنید؛
صفحه محافظ (VI) ستون وسط را جدا نمایید.

⚠ نکته: هنگام نصب، پین‌های راهنما (۱۴) و (۱۵) باید با دقت بر روی محل مورد نظر تنظیم و سپس برای جلوگیری از وارد شدن آسیب، نصب شود.

۷.۴ صفحه محافظ پایینی ستون عقب

عملیات آماده سازی

صندلی عقب را خارج کنید.

پیچ‌های ثابت‌کننده پایینی کمربند ایمنی صندلی عقب را باز کنید.

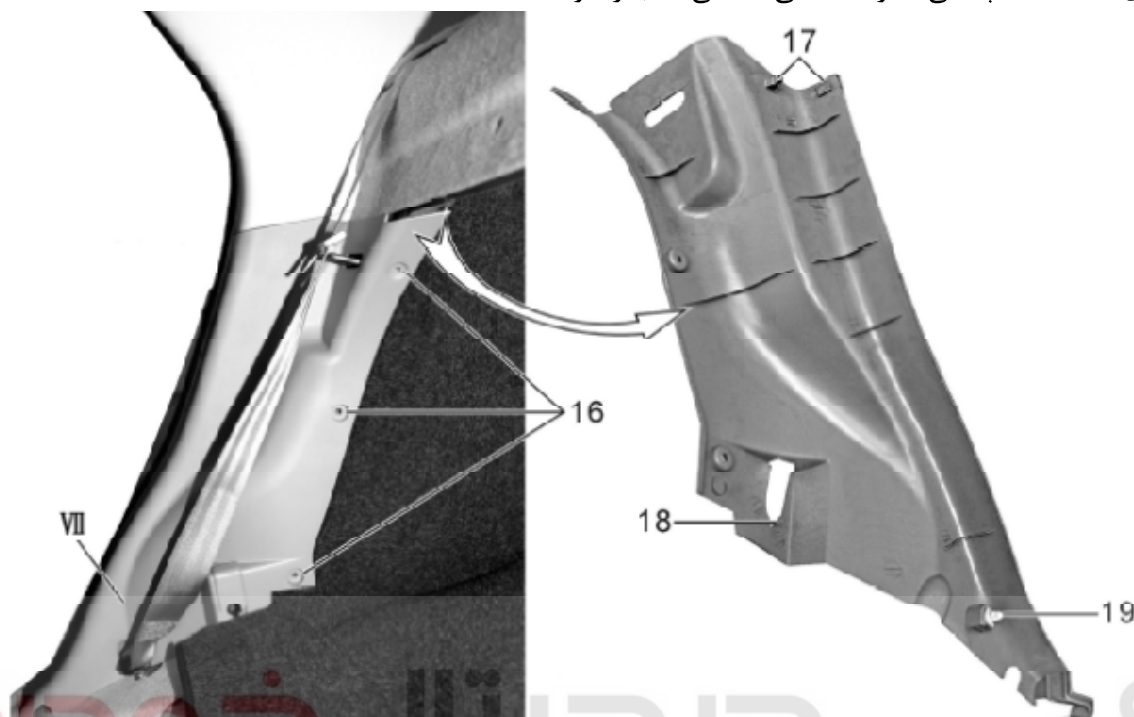

از آچار بوکس T20 برای باز کردن پیچ (۱۶) استفاده کنید.
 از ابزار (۱) برای جدا کردن گیره‌ی (۱۷) استفاده کنید؛
 از ابزار (۱) برای برداشتن پین‌های پلاستیکی (۱۹) استفاده کنید؛
 صفحه‌ی محافظ (VII) پایینی ستون عقب را جدا کنید.

⚠ نکته: هنگام نصب، پین‌های راهنما (۱۷) و (۱۸) باید با دقت بر روی محل مورد نظر تنظیم شود و بعد از آن برای جلوگیری از وارد شدن آسیب، نصب شود.

۸.۴ صفحه محافظ پایینی ستون عقب
عملیات آماده سازی

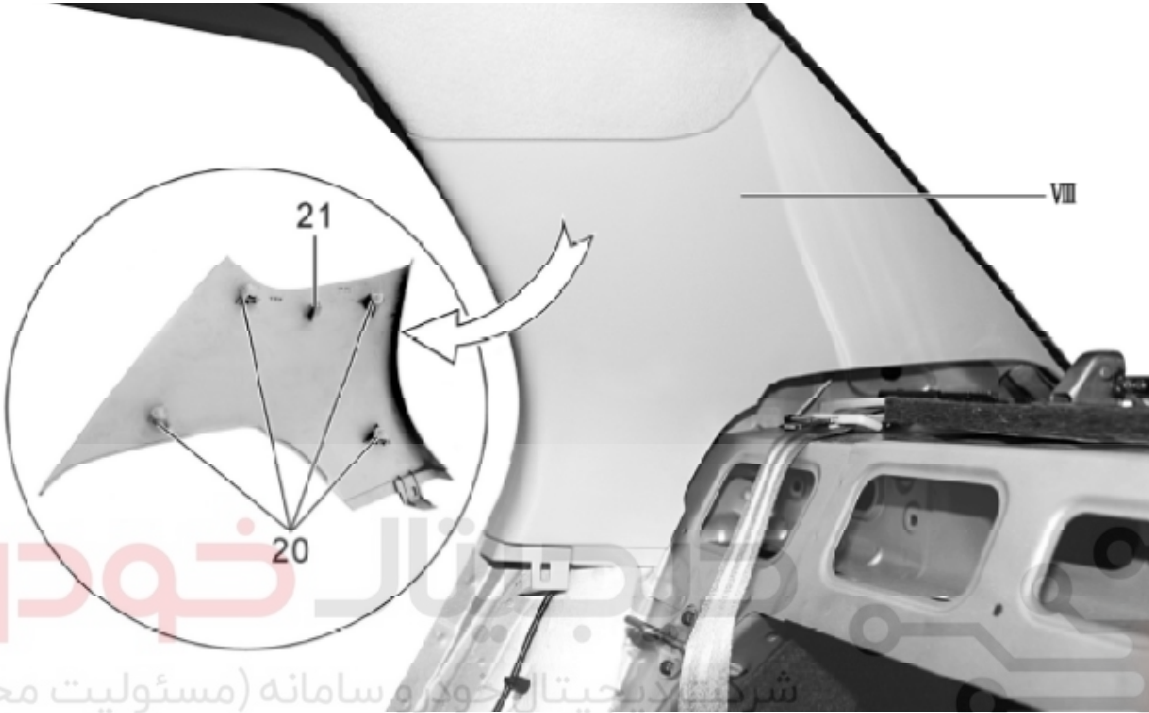

از ابزار (۱) برای جدا کردن خار (۲۰) استفاده کنید؛

مجموعه ستون عقب بالایی (VIII) ستون عقب را بیرون بکشید. **تذکره: تعمیرکاران خودرو در ایران**

⚠ نکته: هنگام نصب، پین گیره‌ی راهنما (۲۱) باید با دقت بر روی محل مورد نظر تنظیم شود و سپس برای جلوگیری از وارد شدن آسیب نصب شود.

۹.۴ پوشش محافظ سطح پوشاننده صندوق عقب

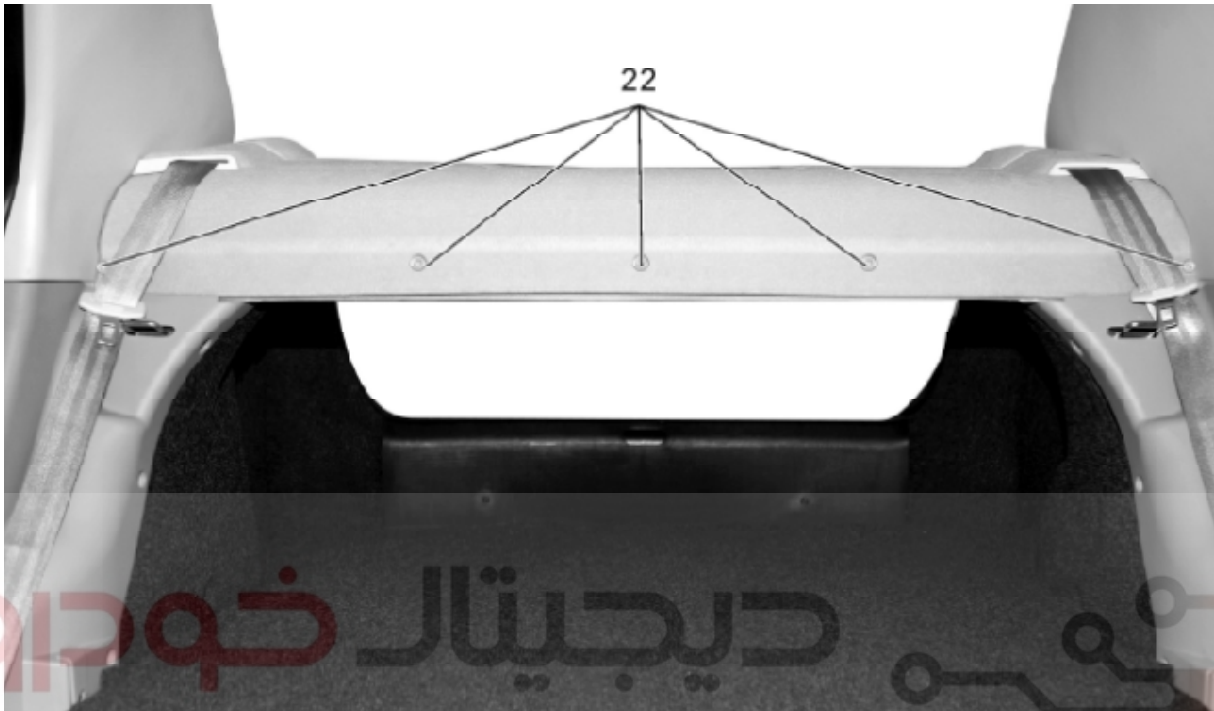

از ابزار (۱) برای جدا کردن گیره‌ی (۲۲) استفاده کنید؛ دیجیتال خودرو سامانه (مسئولیت محدود) گیره‌ی ثابت‌کننده‌ی ورودی راهنمای کمربند ایمنی را جدا کنید.

اولین سامانه دیجیتال تعمیرکاران خودرو در ایران

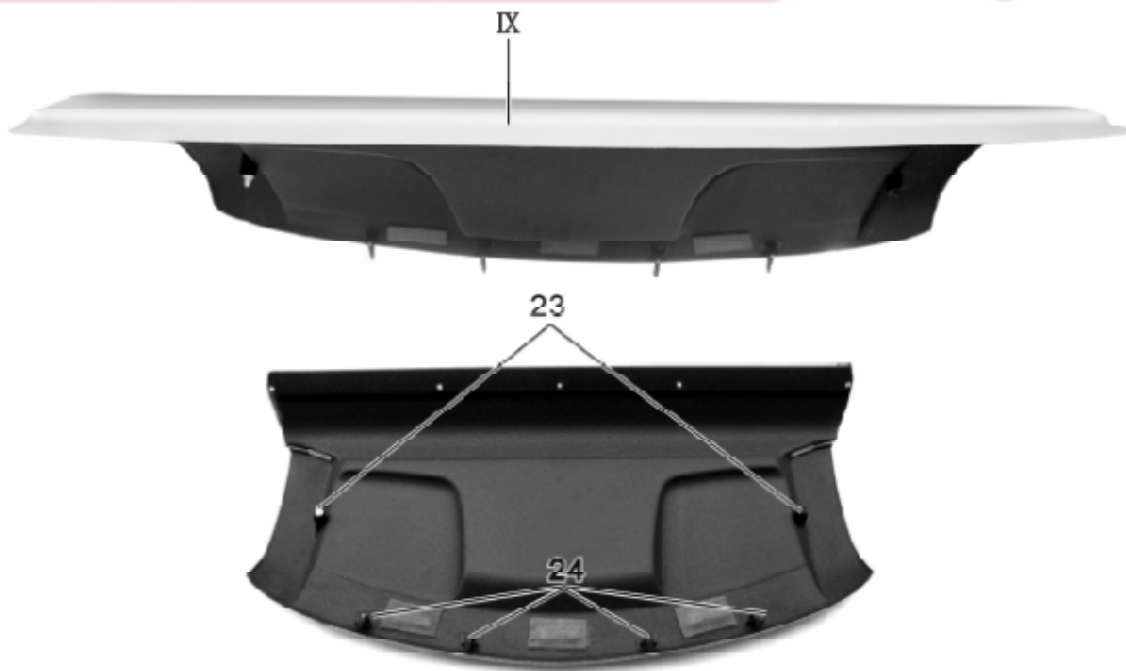

پین پلاستیکی (۲۳) را حدود ۳۰ درجه بلند کنید و سپس به آرامی به جلو بکشید تا صفحه‌ی محافظ (IX) را از صفحه پوشاننده صندوق عقب خارج کنید.
بالمشک محافظ پایینی را از صفحه پوشاننده صندوق عقب جدا کنید.

⚠ نکته: با دقت کار کنید تا از آسیب رسیدن به پین راهنما (۲۴) جلوگیری شود. اگر پین راهنما (۲۳) آسیب دیده باشد، باید به موقع آن را تعویض کرد. به هنگام نصب پین، می‌بایست این قطعه به دقت در محل مورد نظر نصب شود.

۵. نصب

برای نصب، عکس مراحل جداسازی را انجام دهید.

بازوبست صفحه تزئینی داخلی پوشش سقف

۱. محافظت

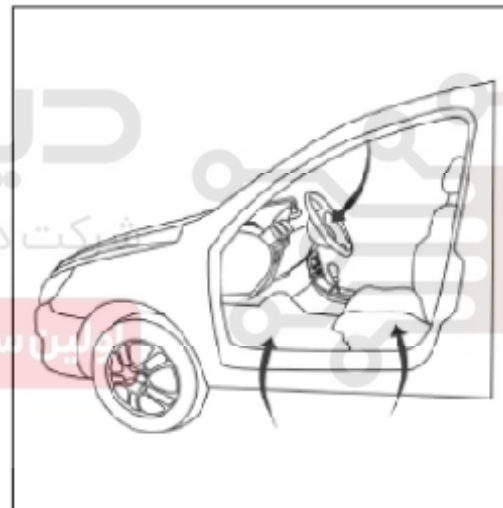

پوشش محافظ را در محل‌های زیر قرار دهید:

- صندلی راننده
- روی موکت کف (سمت راننده)
- روی فرمان
- روی دسته دنده
- روی ترمز دستی

۲. عملیات مرتبط

نوار آب‌بندی فریم درب جلو را باز کنید؛

نوار آب‌بندی فریم درب عقب را باز کنید؛

پوشش تزئینی ستون جلو را باز کنید.

پوشش تزئینی ستون وسط را باز کنید.
پوشش تزئینی صندلی عقب را باز کنید.
پوشش تزئینی ستون عقب را باز کنید.
چراغ سقفی را باز کنید.
(نوار آببندی نور محیطی را در صورتی که در سطح نور محیطی است، باز کنید)

۳. جداسازی

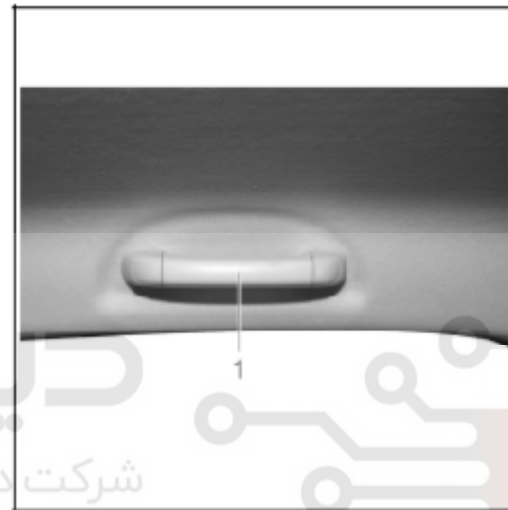

باز کردن دستگیره (۱):

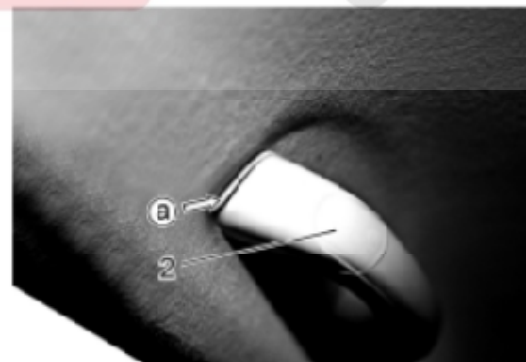

از شکاف نقطه a ، صفحه‌ی تزئینی (۲) را در هر دو طرف با یک پیچ گوشتی دوسو جدا کنید.

⚠ توجه: هنگام بیرون آوردن، نوار چسب را روی سر پیچ گوشتی بچسبانید تا از آسیب رساندن به خودرو جلوگیری گردد.

از پیچ گوشتی برای برداشتن پیچ (۳) استفاده کنید؛

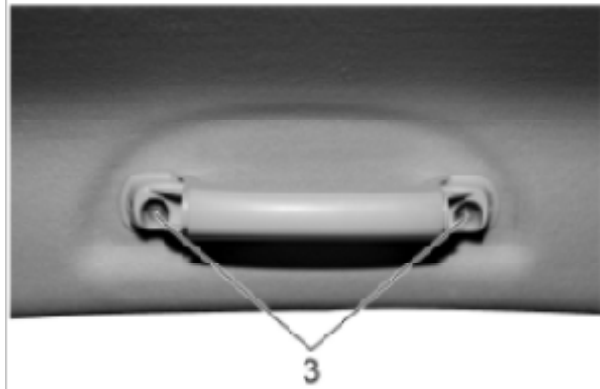

دستگیره‌ی (۱) را خارج کنید.

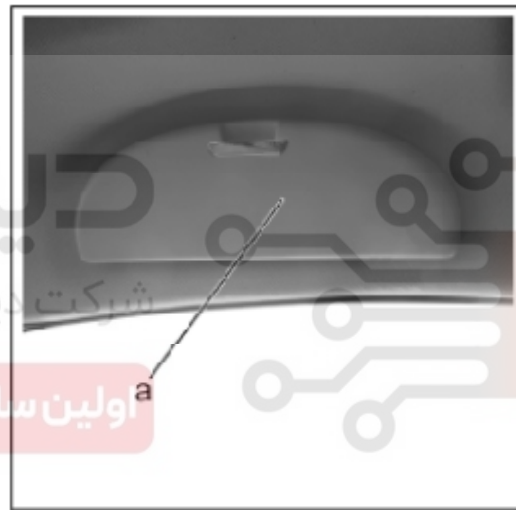

قاب عینک (a):

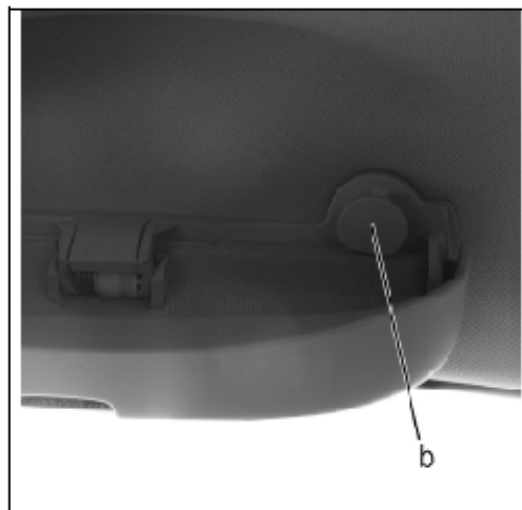

پوشش فضای خالی دایره‌ای شکل (b) را خارج کنید (در هر جهت چپ و راست یک عدد).

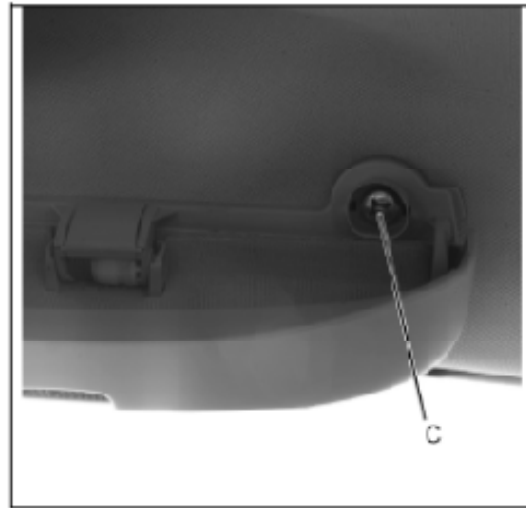

پیچ (c) را باز کنید (در هر جهت چپ و راست یک عدد).
قاب عینک را جدا کنید.

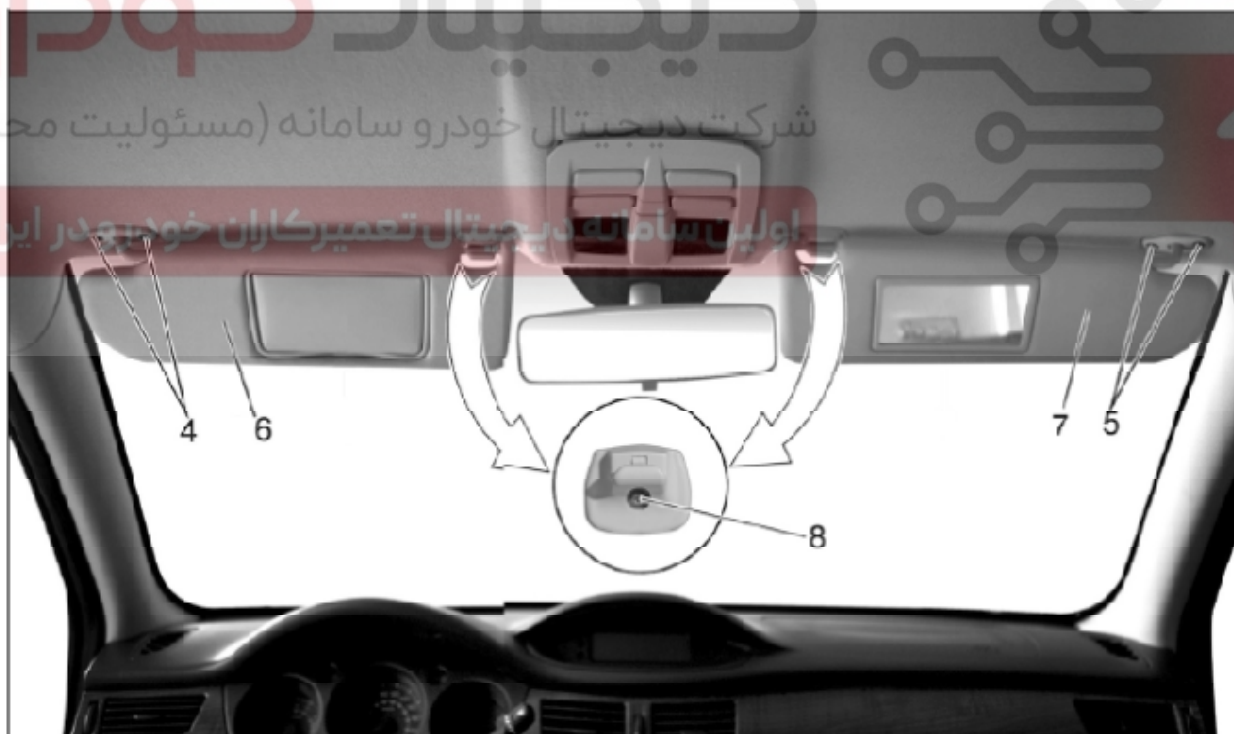

آفتاب‌گیر را برگردانده، پیچ‌های (۴) و (۵) را باز کنید؛
قلاب آفتاب‌گیر را باز کرده و آفتاب‌گیر (۶) و (۷) را باز کنید.
پیچ (۸) را باز کرده و قلاب را خارج کنید؛

صفحه داخلی پوشش سقف را از ناحیه پشتی صفحه داخلی پوشش سقف، به پایین باز کنید (سه خار وجود دارد)؛

صفحه داخلی پوشش سقف را پایین گذاشته تا دسته سیم سقف را باز کنید. پشتی صندلی عقب را بیرون آورده، و صفحه تزئینی داخلی را از سقف خارج کنید.

⚠ توجه: هنگام بیرون آوردن صفحه تزئینی داخلی پوشش سقف، باید با احتیاط انجام داد تا از بروز آسیب جلوگیری شود.

۴. آماده‌سازی

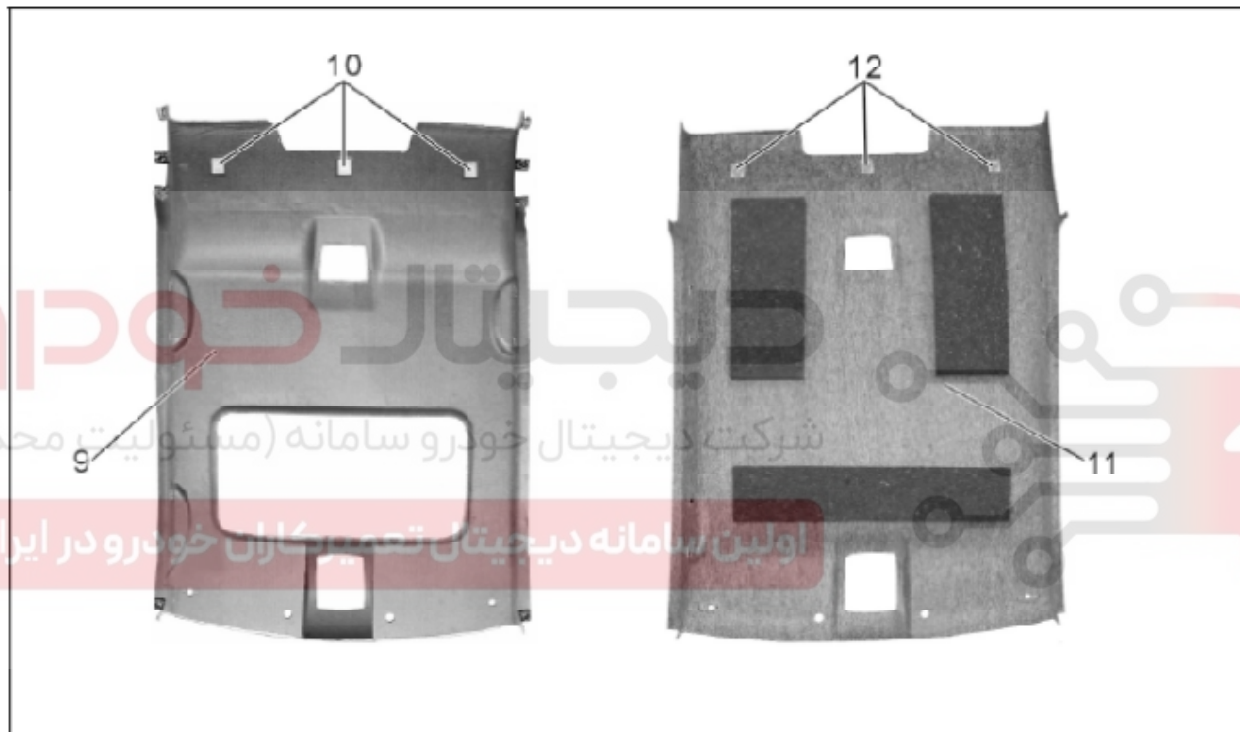

سمت چپ صفحه تزئینی (۹) و خار (۱۰) پوشش مربوط به سقف دارای سان روف، و شکل سمت راست صفحه تزئینی داخلی (۱۱) و خار (۱۲) برای پوشش سقف بدون سان روف می‌باشد.

⚠ نکته: هنگام نصب، باید به مسیر دسته سیم و موقعیت‌های خارهای بالایی مجموعه (۱۰) و (۱۲) دقت کرد، به طوری که برای صفحه داخلی بدون سان روف، توجه شود که سه بالشتک عایق صدا چسبانده شود، و برای صفحه داخلی با سان روف، توجه شود که از سه بالشتک عایق صدا در عقب استفاده شود.

۵. نصب

هنگام نصب صفحه تزئینی داخلی پوشش سقف که به تازگی از طریق صندوق عقب جمع شده است، باید مراقب بود که آن را خم نکرده، و اطمینان حاصل شود که سه خار پنهان شده در عقب با اطمینان به پایه خار در عقب متصل باشند.

برای نصب کردن، عکس مراحل جداسازی عمل شود.
(همچنین برای نصب سان روف باید از نوار آببندی سان روف استفاده کرد).

بازوبست موکت و بالشتک عایق صدا

1. محافظت

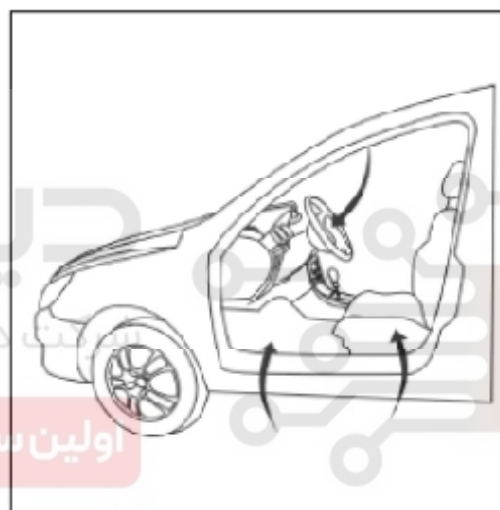

پوشش محافظ را در محل‌های زیر قرار دهید:

- صندلی راننده
- روی موکت کف (سمت راننده)
- روی فرمان
- روی دسته دنده
- روی ترمز دستی

۲. جداسازی

صندلی‌های جلوی و عقب (برای جزییات بیشتر به قواعد عملکرد مرتبط رجوع شود)؛
صفحه تزئینی داخل کابین (برای جزییات بیشتر به قواعد عملکرد مرتبط رجوع شود).
داشبورد (برای جزییات بیشتر به قواعد عملکرد مرتبط رجوع شود).

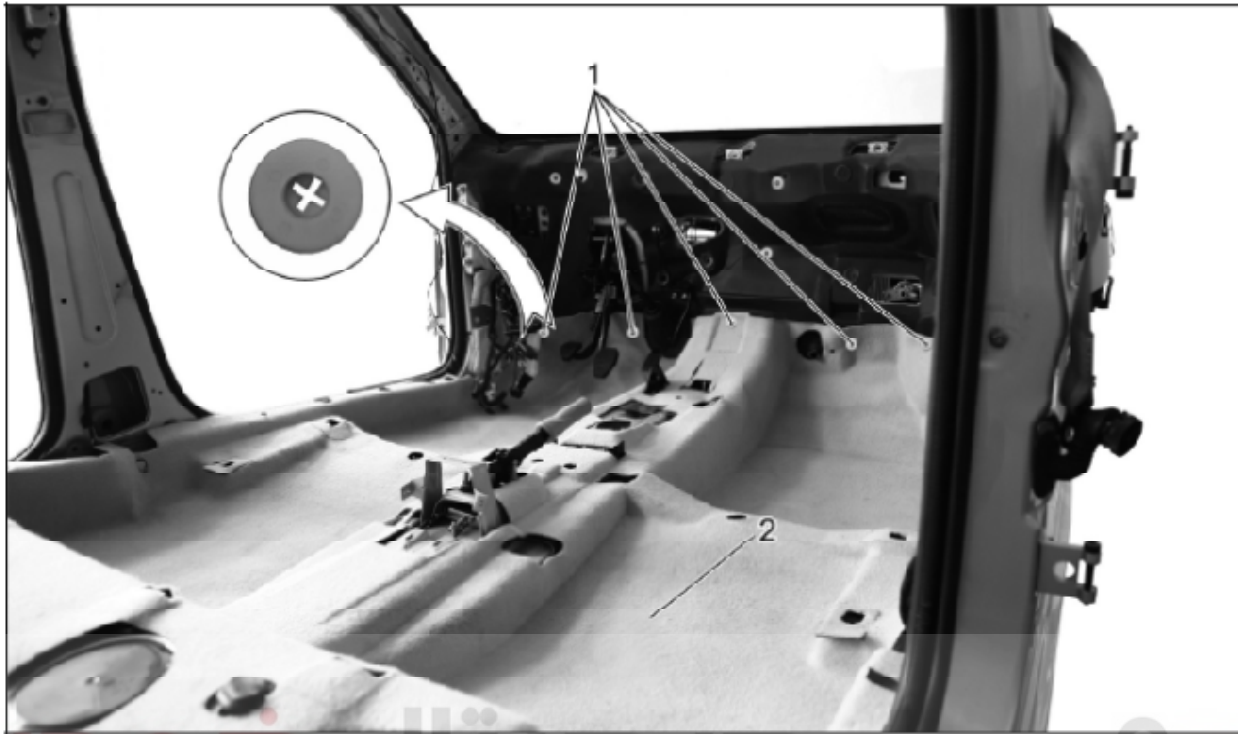

پنج خار سر مهره (1) را از جلو خارج کنید.

- موکت را به طرف بیرون برگردانده، و موکت (2) را از درب جلویی خارج کنید.

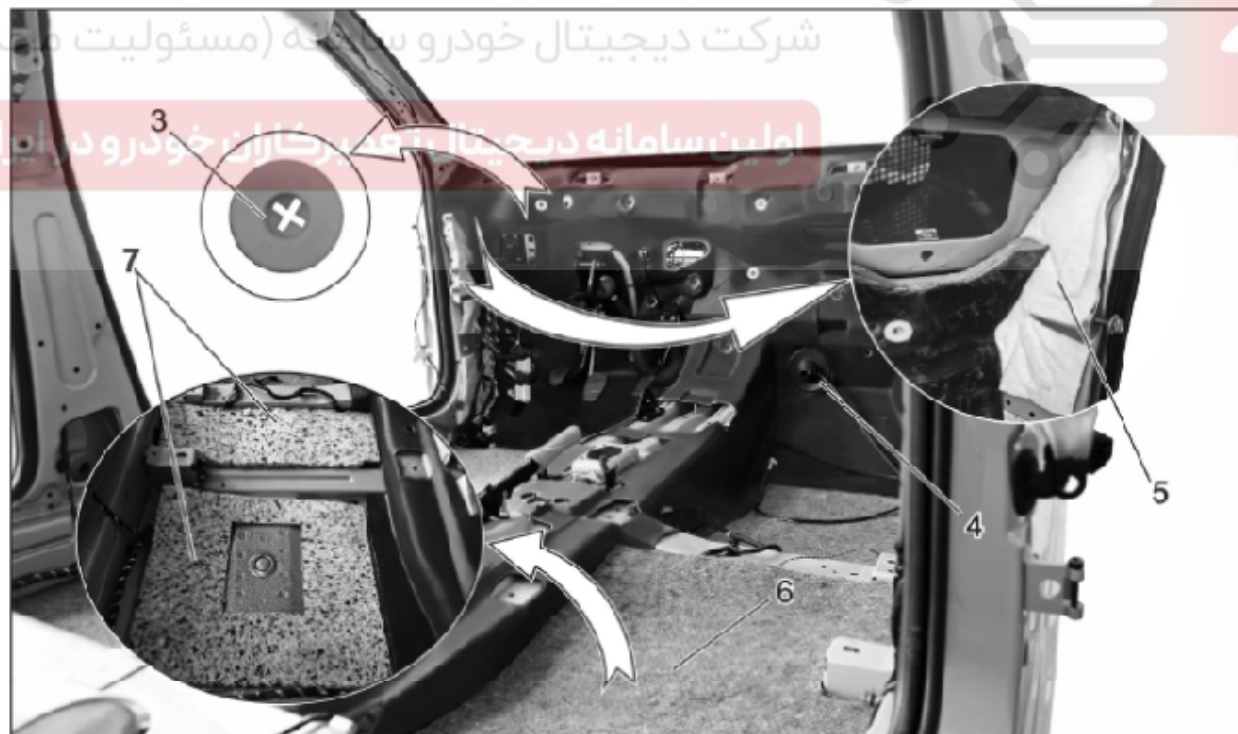

- خار سر مهره (3) را از بالشتک عایق صدا جدا کنید.

- بالشتک عایق صدا (5) را از راستای گوشه جدا کنید (یکی به ازای سمت راست و یکی به ازای سمت چپ)

- بالشتک پایینی عایق صدا (6) را از موکت جدا کنید.
- بالشتک پایینی عقب (7) را جدا کنید.
- ابتدا به طرف خارج باز کرده، سپس بالشتک عایق صدا را از داشبورد خارج کنید.

3. نصب

⚠ توجه: مراقب باشید که به موکت آسیبی وارد نشده، همچنین از تا کردن موکت بپرهیزید.

برای نصب کردن، عکس مراحل جداسازی عمل شود.

بازوبست کمر بند ایمنی جلو

1. محافظت

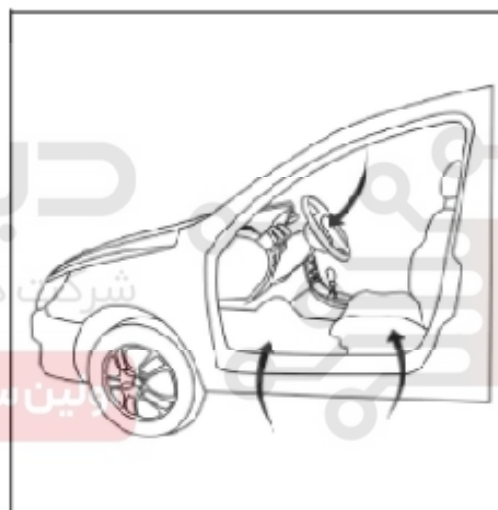

پوشش محافظ را در محل‌های زیر قرار دهید:

- صندلی راننده
- روی موکت کف (سمت راننده)
- روی فرمان
- روی دسته دنده
- روی ترمز دستی

2. جداسازی

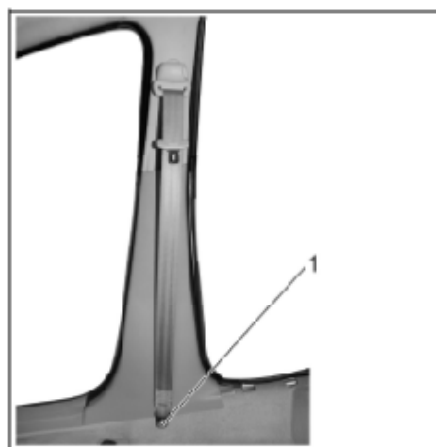

- پیچ (1) را با یک آچار بوکس 17 میلیمتری باز کنید. گشتاور $30 \pm 4/5$ نیوتن متر (N.m) است.

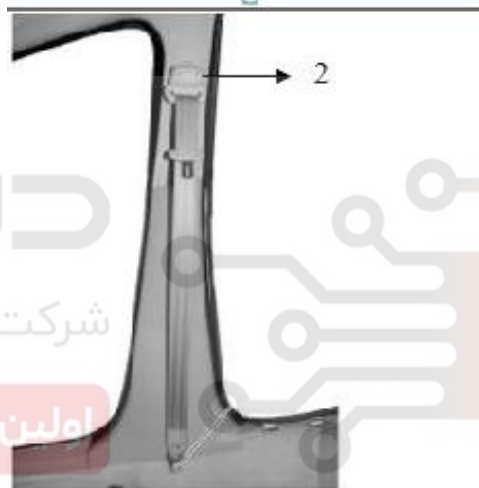

- پوشش محافظ (2) را جدا کنید.

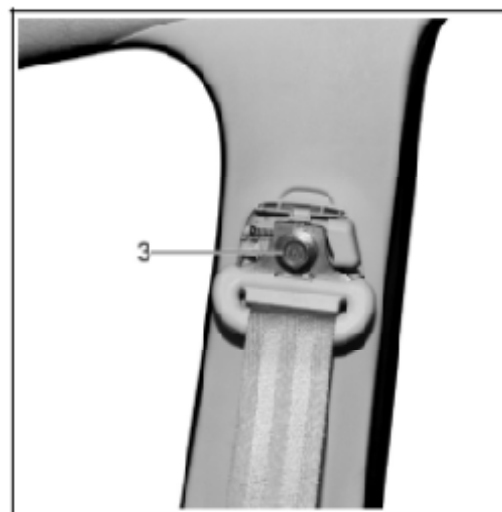

- پیچ (3) را با یک آچار بوکس 17 میلیمتری باز کنید. گشتاور $30 \pm 4/5$ نیوتن متر (N.m) است.

عملیات مرتبط:

- صفحه محافظ پایینی ستون وسطی را جدا کنید. (برای جزئیات بیشتر به قواعد عملکرد مرتبط مراجعه شود).

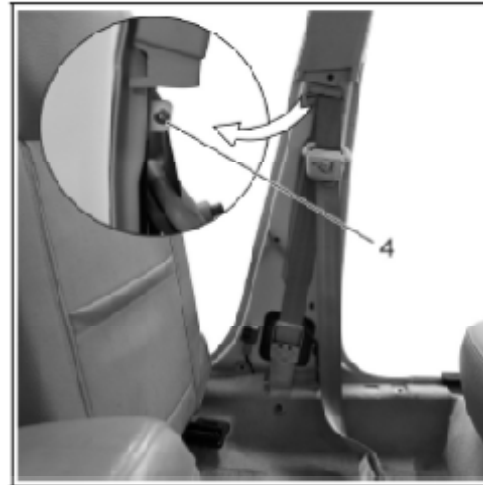

- مهره (4) را با یک آچار بوکس 7 میلیمتری خارج کنید.

- مجموعه کمر بند ایمنی را خارج کنید.

- پوشش محافظ بالایی ستون وسط را جدا کنید (برای جزئیات بیشتر به قواعد عملکرد مرتبط مراجعه شود).

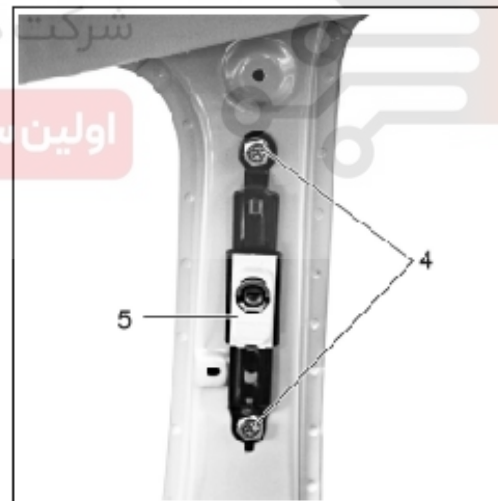

- پیچ (4) را با آچار بوکس باز کنید. گشتاور $5/5 \pm 27/5$ نیوتن متر (N.m) است.

- ریگلاژ کننده (5) کمر بند ایمنی جلو را بردارید.

۴. نصب

- ⚠ توجه: قبل از نصب پیچ ثابت کننده، باید از تاب خوردگی و یا پیچ خوردگی کمر بند ایمنی اطمینان حاصل نمود.

برای نصب کردن، عکس مراحل جداسازی عمل شود.

بازوبست کمر بند ایمنی صندلی عقب

1. محافظت

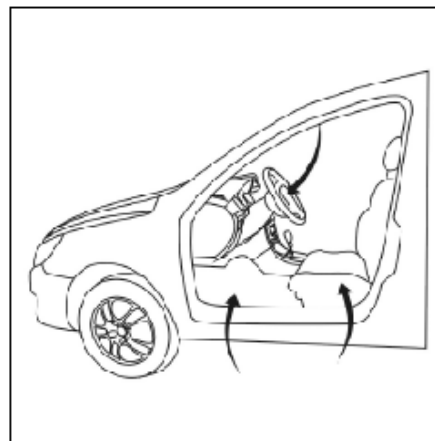

پوشش محافظ را در محل‌های زیر قرار دهید:

- صندلی راننده
- روی موکت کف (سمت راننده)
- روی فرمان
- روی دسته دنده
- روی ترمز دستی

2. عملیات مرتبط

صندلی عقب را خارج کنید (برای جزئیات بیشتر به قواعد عملکرد مرتبط رجوع شود).

پوشش محافظ بالایی و پایینی ستون عقب را خارج کنید (برای جزئیات بیشتر به قواعد عملکرد مرتبط رجوع شود).

رجوع شود).

پوشش محافظ پشتی را بردارید (برای جزئیات بیشتر به قواعد عملکرد مرتبط رجوع شود).

3- جداسازی

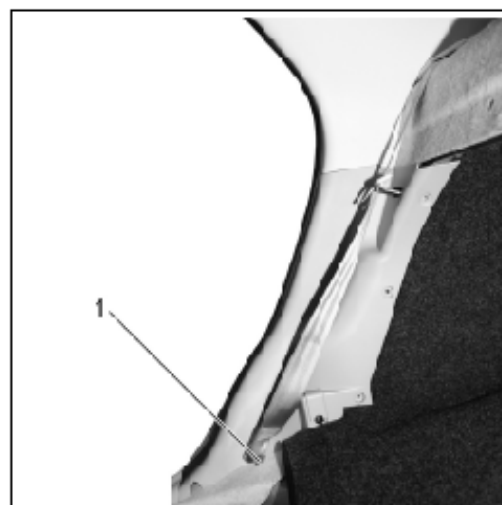

پوشش سطح را جدا کنید.

- پیچ (۱) را با آچار بوکس ۱۷ میلیمتری خارج کنید. گشتاور $4/5 \pm 30$ نیوتن متر (N.m) است.

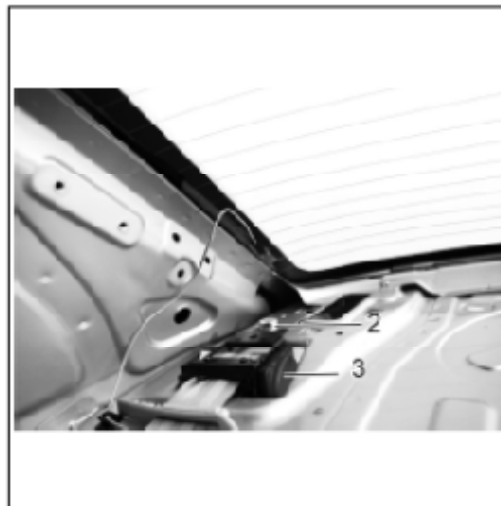

پوشش بالایی و پایینی ستون وسط را جدا کنید.

محافظ ستون عقب را جدا کنید.

- پیچ (۲) را با آچار بوکس ۱۷ میلیمتری خارج کنید. گشتاور $4/5 \pm 30$ نیوتن متر (N.m) است.
- محفظه نوار کمربند ایمنی (۳) را خارج کنید.



- پیچ (۴) را با آچار بوکس ۱۷ میلیمتری خارج کنید. گشتاور $4/5 \pm 30$ نیوتن متر (N.m) است.
- گیره کمربند ایمنی (۵) را خارج کنید.

۴. نصب

⚠ توجه: قبل از نصب پیچ ثابت‌کننده، باید از تاب خوردگی و یا پیچ خوردگی کمربند ایمنی اطمینان حاصل نمود.

برای نصب کردن، عکس مراحل جداسازی عمل شود.

بازوبست سپر جلو
1. محافظت

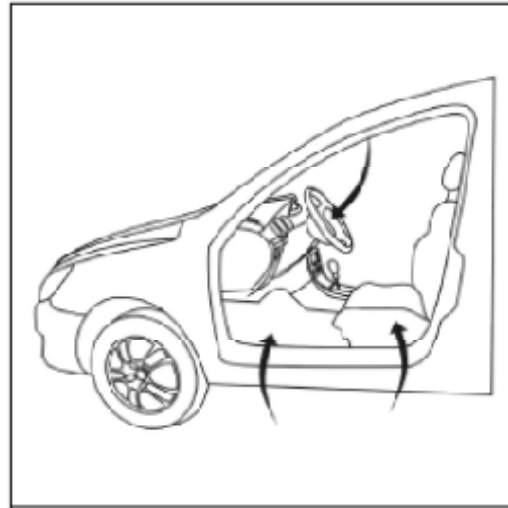

پوشش محافظ را در محل‌های زیر قرار دهید:

- صندلی راننده
- روی موکت کف (سمت راننده)
- روی فرمان
- روی دسته دنده
- روی ترمز دستی

2. جداسازی



از پیچ گوشتی چهارسو برای باز کردن پیچ (۱) استفاده کنید.
از پیچ گوشتی چهارسو برای باز کردن پیچ محل (a) استفاده کنید.

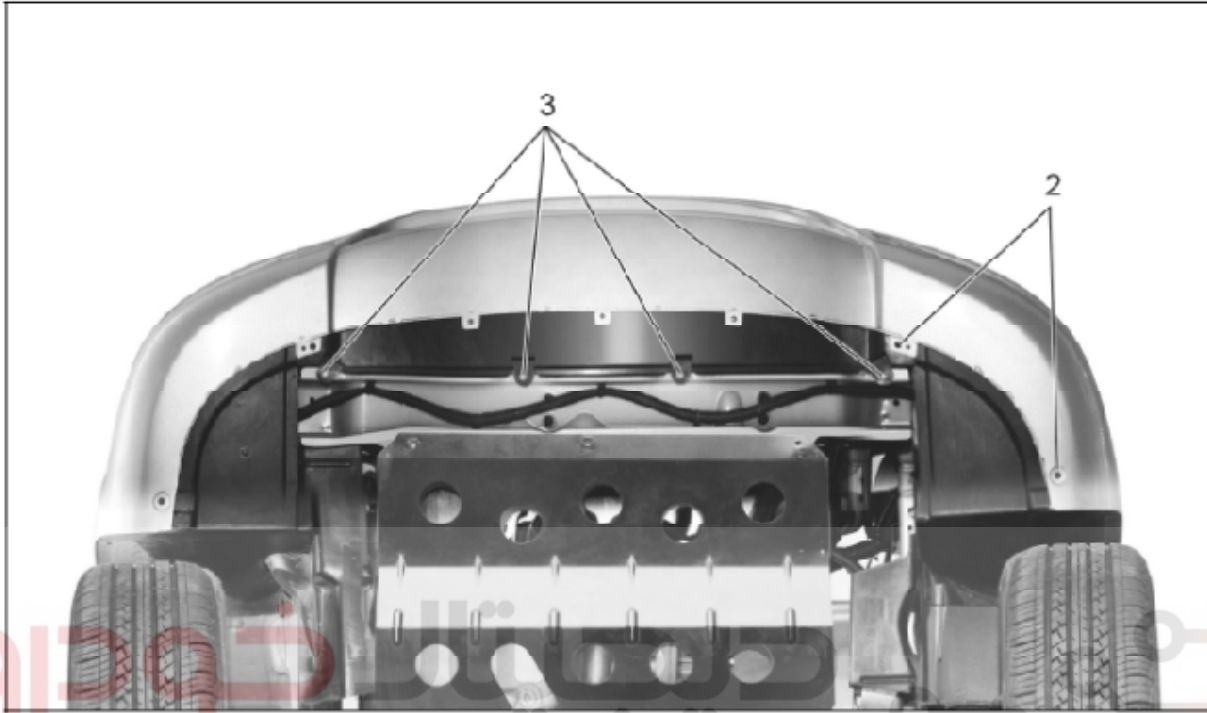

از پیچ گوشتی چهارسو برای باز کردن پیچ (۲) استفاده کنید.
پیچ (۳) را باز کرده و خارج کنید.

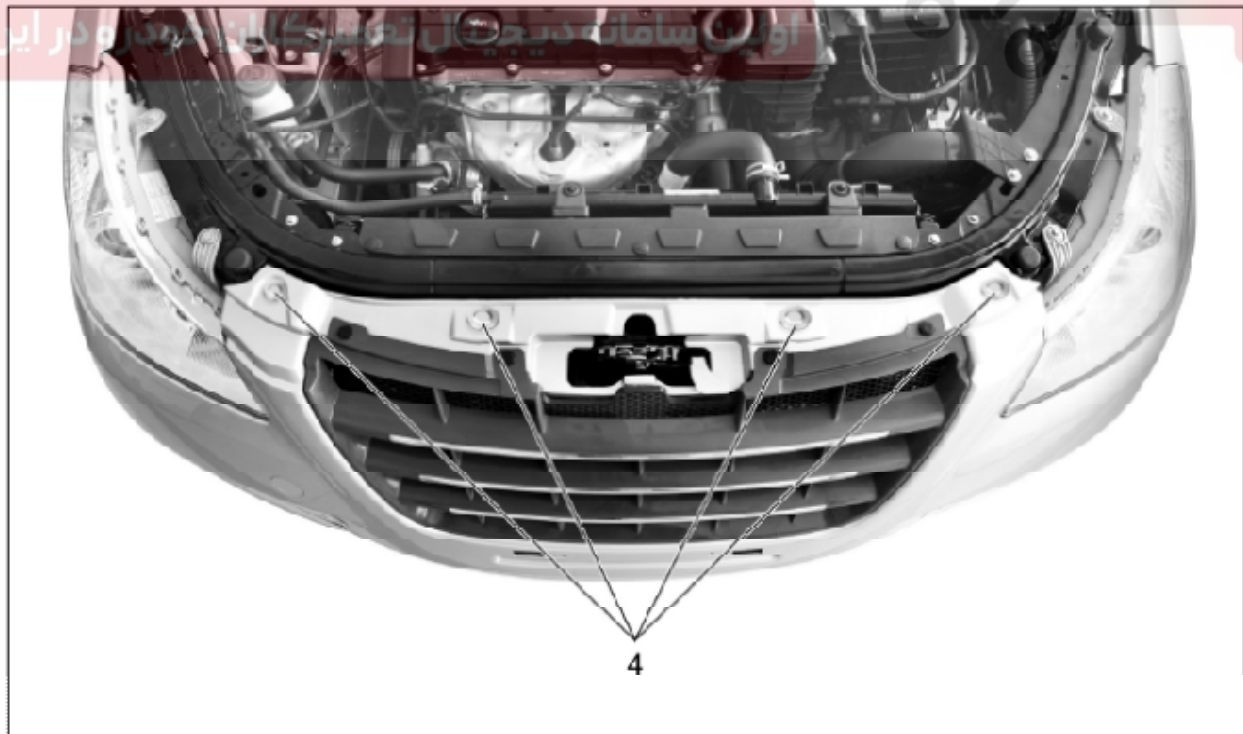

پیچ (۴) را باز کرده و خارج کنید.



خارهای نگه‌دارنده موجود در هر دو طرف را کنار بزنید تا سپر جلو را بطور موازی و رو به جلو بیرون بکشید، کانکتور چراغ مه شکن جلو (۵) را باز کرده و سپر جلو را باز کنید.

⚠ توجه: هنگام جداسازی، مراقب باشید تا از آسیب رساندن یا خط افتادن روی سپر جلو و بدنه خودرو جلوگیری شود.

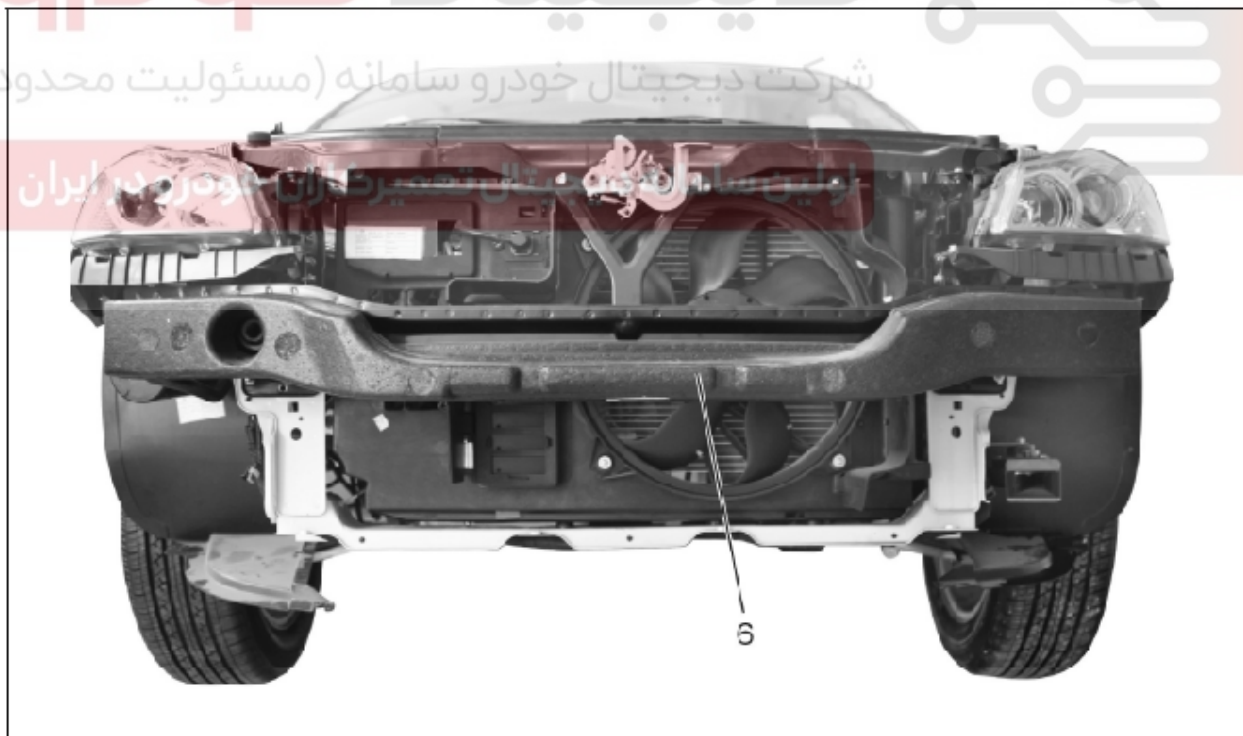

ضربه گیر داخل سپر جلو (۶) را از سپر جلو خارج کنید.

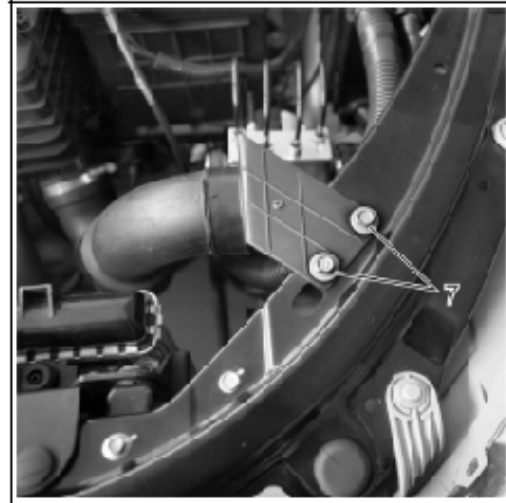

از آچار بوکس ۱۰ میلیمتری برای باز کردن پیچ نگهدارنده (۷) فیلتر هوا استفاده کنید.

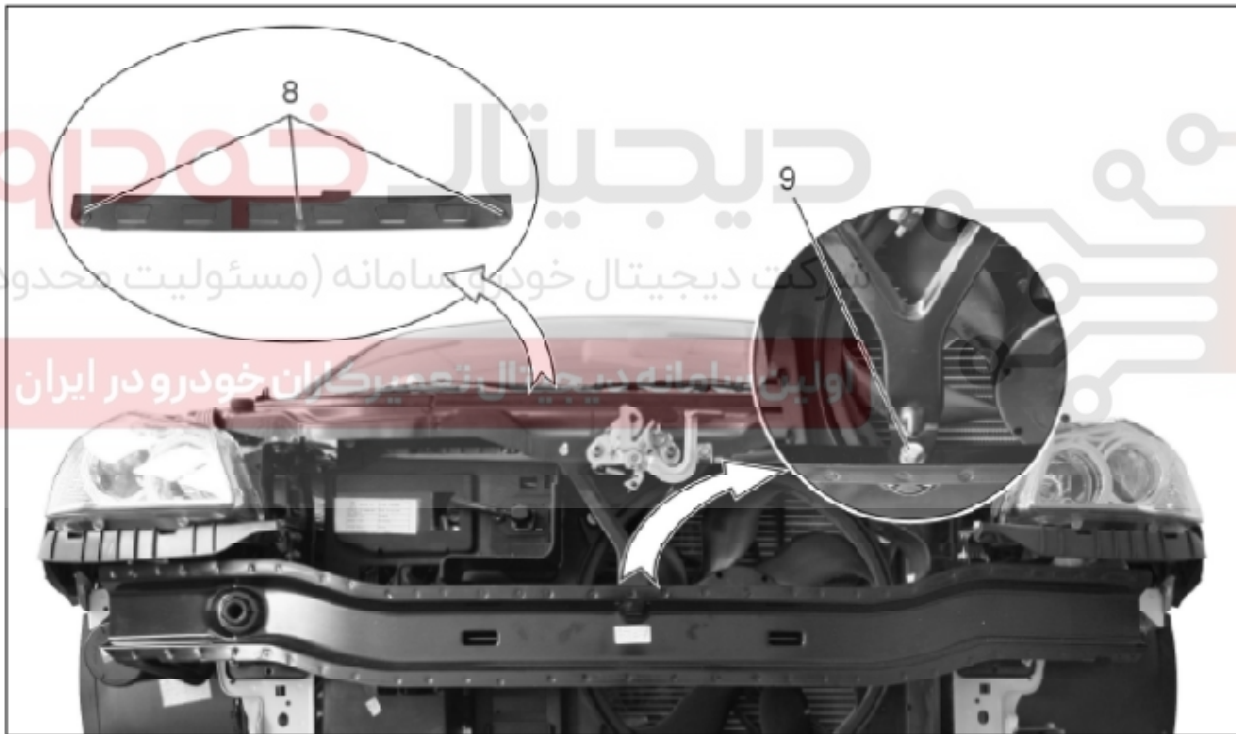

بست (۸) موتور فن را باز کنید.

پرچ ثابت کننده پایینی (۹) پایه میانی را باز کنید.

چراغ جلو را بیرون بکشید.

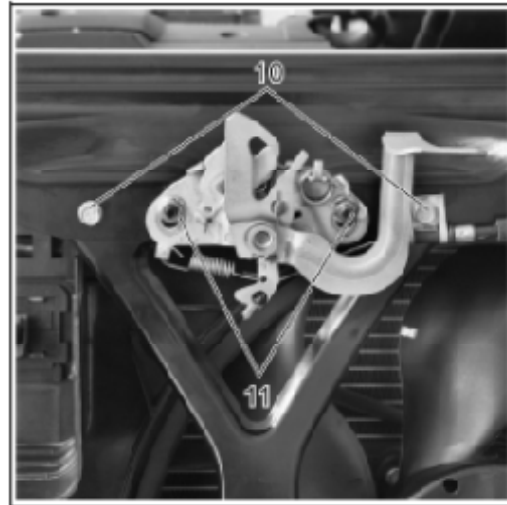

پیچ (۱۰) بالای پایه را باز کنید.
مهره ثابت کننده (۱۱) درب موتور را باز کنید.

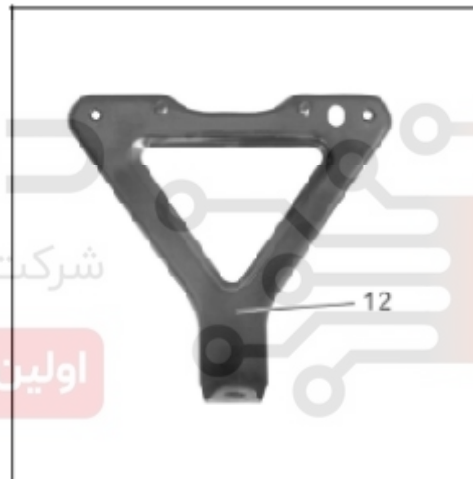

پایه (۱۲) را خارج کنید.

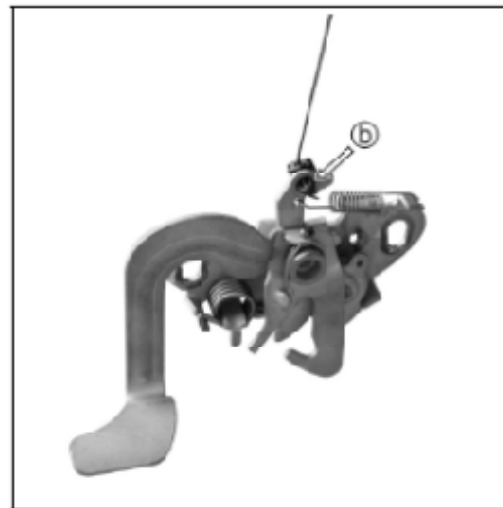

قفل درب موتور و محل اتصال سیم (b) را از هم جدا کنید.

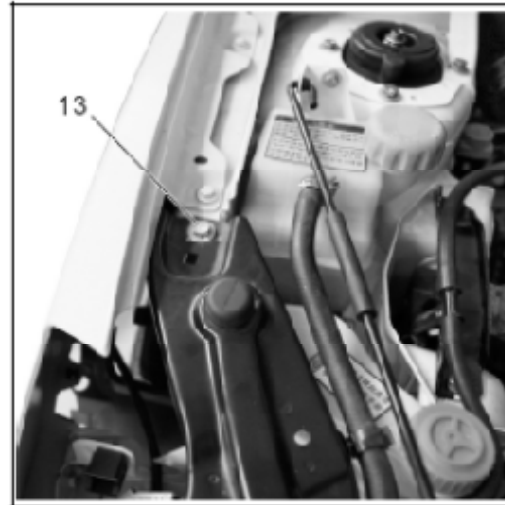

پیچ نگهدارنده (۱۳) پایه ضربدری مخزن آب را خارج کنید. (یکی در سمت راست و یکی در سمت چپ)

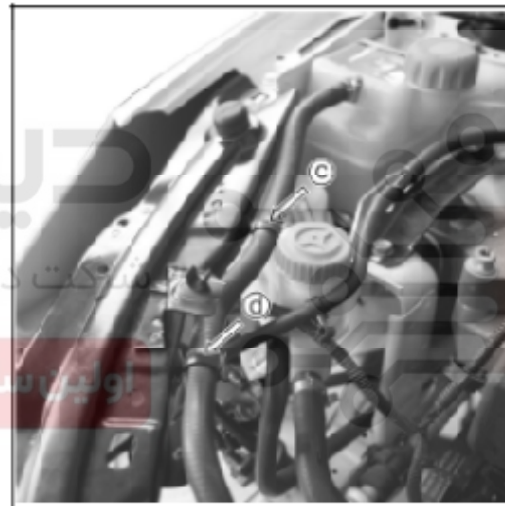

لوله آب خنک کننده را از پایه ثابت در محل (d) و (c) جدا کنید.

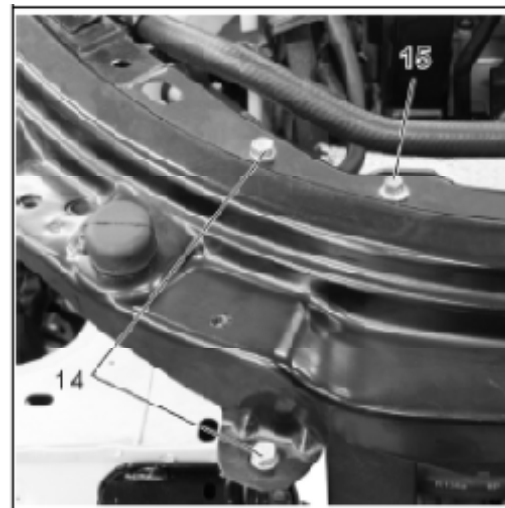

پیچ ثابت کننده ستون سمت راست (۱۴) را باز کنید. (یکی در سمت راست و یکی در سمت چپ)

پیچ ثابت کننده‌ی فن (۱۵) را باز کنید. (یکی در سمت راست و یکی در سمت سمت چپ)



محل اتصال سیم قفل درپوش موتور را از پایه ضربدری مخزن آب جدا کرده، و پایه ضربدری بالایی (۱۶) را از مخزن آب جدا کنید.

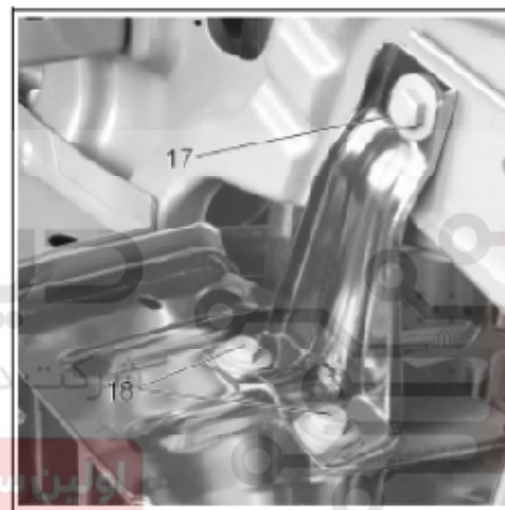

پیچ نگهدارنده (۱۷) صفحه محافظ سپر را باز کنید.

پیچ نگهدارنده فن (۱۸) صفحه محافظ. (یکی در سمت راست و یکی در سمت سمت چپ)

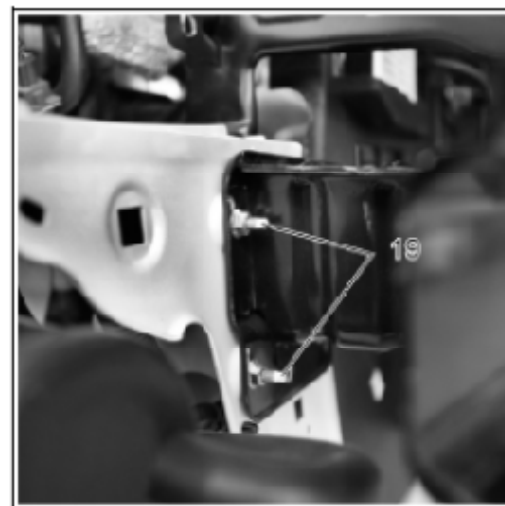

مه‌ره نگهدارنده (۱۹) فریم سپر جلو را باز کنید. (یکی در سمت راست و یکی در سمت سمت چپ)

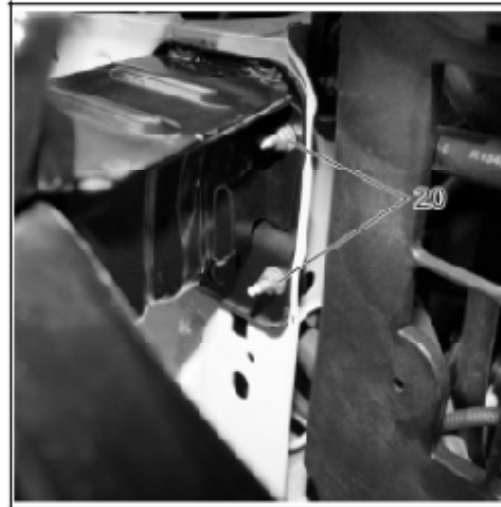

مهره نگهدارنده (۲۰) فریم سپر جلویی را باز کنید. (یکی در سمت راست و یکی در سمت سمت چپ)

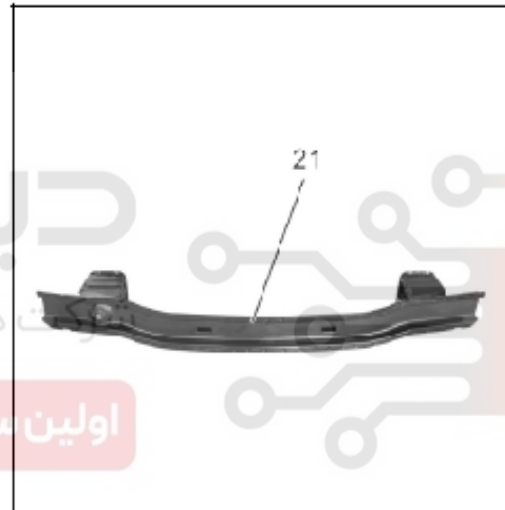

فریم (۲۱) سپر جلو را جدا کنید.

۳. نصب

برای نصب کردن، عکس مراحل جداسازی عمل شود.

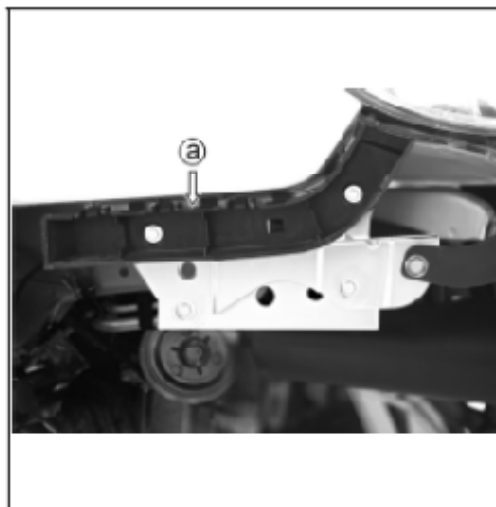

⚠ توجه: از اتصال چنگک کناری سپر با قلاب پایه مجموعه در (a) مربوط به سپر جلویی و گل گیر جلو اطمینان حاصل فرمایید.

بازوبست سپر عقب (S30)

1. محافظت



پوشش محافظ را در محل‌های زیر قرار دهید:

- صندلی راننده
- روی موکت کف (سمت راننده)
- روی فرمان
- روی دسته دنده
- روی ترمز دستی

۲. ابزار پیشنهادی

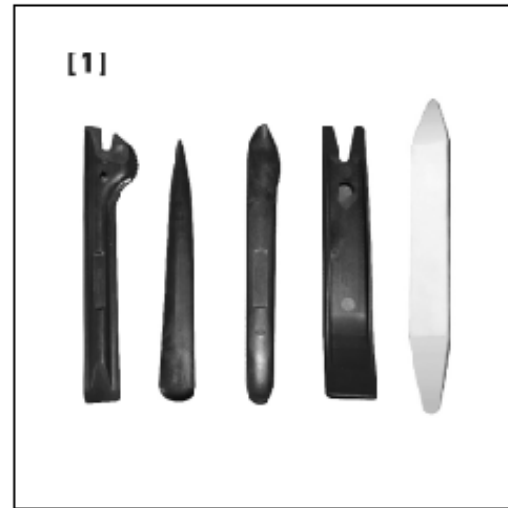

(۱) ابزار مخصوص تریم با کد اختصاصی ۲۶۱۰۲۰۰۸

۱. جداسازی



خارهای اصلی و فرعی در محل (a) و خارهای فرعی در مرکز را جدا کنید، و بست اصلی را خارج کنید. پیچ (۱) را باز کنید.

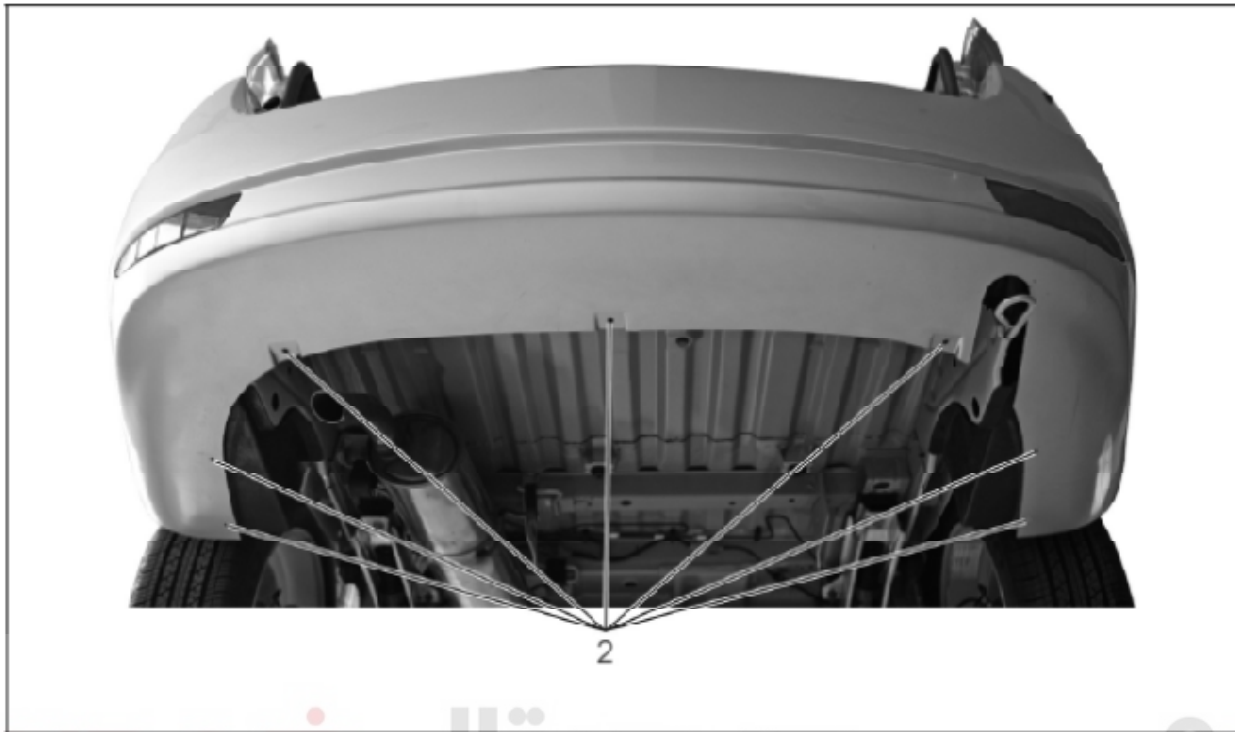

از پیچ گوهی چهارگوش برای باز کردن پیچ (۲) استفاده کنید.

شرکت دیجیتال خودرو (مسئولیت محدود)

اولین سامانه دیجیتال تعمیرکاران خودرو در ایران



از پیچ گوهی چهارسو برای باز کردن پیچ (۳) استفاده کنید.

از پیچ گوهی چهارسو برای باز کردن پیچ (b) استفاده کنید.

بعد از باز کردن قلاب کناری سپر ، سپر عقب را بطور موازی خارج کنید.

ضربه گیر داخل سپر عقب را خارج کنید.

⚠ توجه: زمانیکه قلاب‌های دو سمت سپر آزاد شد، یک اپراتور سپر عقب را محکم نگه دارد تا از افتادن و آسیب دیدن سپر جلوگیری به عمل آید. هنگام جدا کردن سپر مواظب باشید تا صدمه نبیند یا خطی روی آن و بدنه خودرو نیفتد.

۲. نصب



از اتصال قلاب کناری سپر عقب با قلاب کناری مجموعه سپر عقب در نقطه (C) اطمینان حاصل نمایید. شرکت دیجیتال خودرو سامانه (مسئولیت محدود) برای نصب کردن، عکس مراحل جداسازی عمل شود.

اولین سامانه دیجیتال تعمیرکاران خودرو در ایران

بازوبست سپر عقب (با سنسور) (S30)

1. محافظت

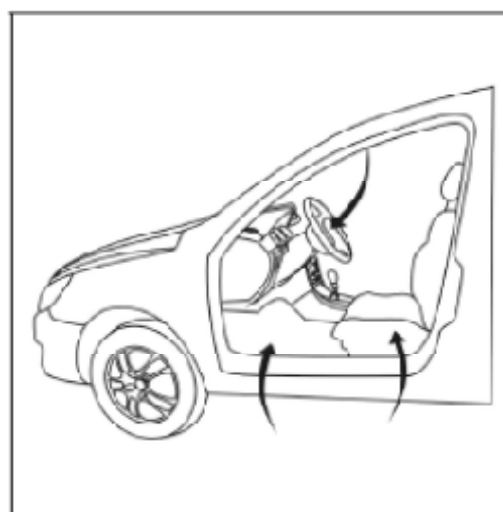

پوشش محافظ را در محل‌های زیر قرار دهید:

- صندلی راننده

- روی موکت کف (سمت راننده)
- روی فرمان
- روی دسته دنده
- روی ترمز دستی

۲. عملیات مرتبط
چراغ ترمز عقب را جدا کنید

۳. نصب



پس از اینکه قلاب پایینی از برآمدگی موقعیت (a) جدا شد، برآمدگی را خارج کنید.
پیچ (۱) را خارج کنید.

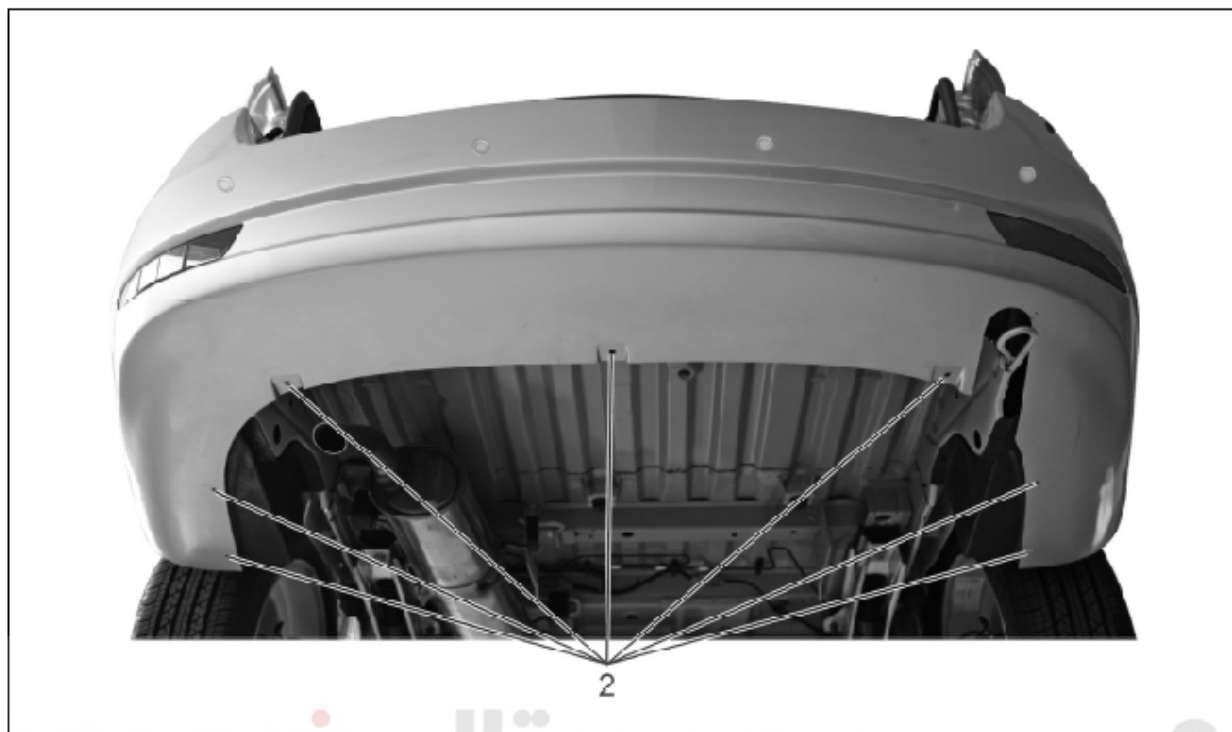

از پیچ گوهی چهارسو برای باز کردن پیچ (۲) استفاده کنید.

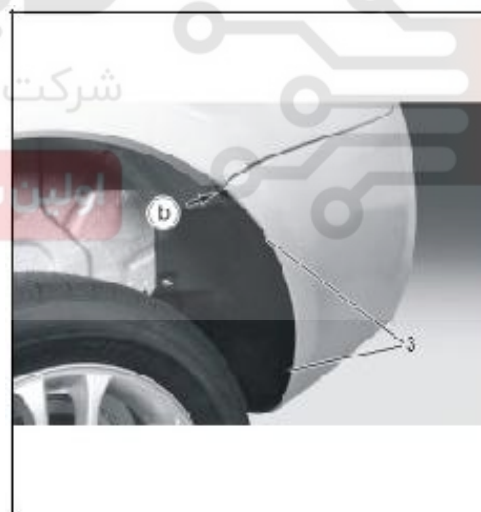

از پیچ گوهی چهارسو برای باز کردن پیچ (۳) استفاده کنید.

از پیچ گوهی چهارسو برای باز کردن پیچ (b) استفاده کنید.

بعد از باز کردن قلاب کناری سپر، سپر عقب را بطور موازی خارج کنید.

ضربه گیر داخل سپر را از صندوق عقب خارج کنید.

⚠ توجه: زمانیکه قلاب‌های دو سمت سپر آزاد شد، یک اپراتور سپر عقب را محکم نگه دارد تا از افتادن و آسیب دیدن جلوگیری به عمل آید. هنگام خارج شدن سپر عقب، مواظب باشید تا صدمه ندیده و خراشی روی آن و بدنه خودرو نیفتد.

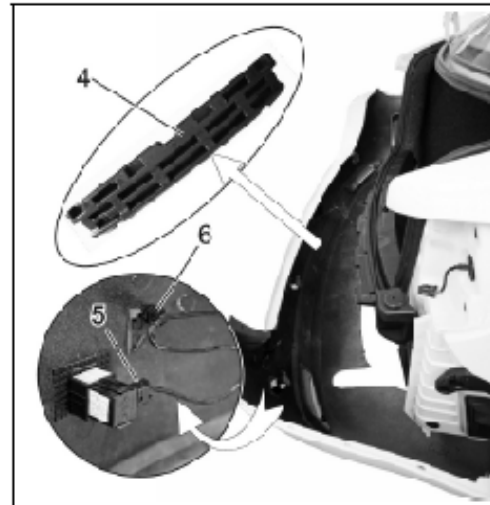

ضربه گیر سپر عقب (۴) را از صندوق عقب جدا کنید.
کانکتور (۵) سنسور عقب را خارج کنید (هر پنج تا را).
بست دسته سپر (۶) سنسور عقب را خارج کنید (هر چهار تا را).

۴. نصب



از اتصال قلاب کناری سپر پشت با قلاب کناری مجموعه سپر در (C) اطمینان حاصل نمایید.

برای نصب کردن، عکس مراحل جداسازی عمل شود.

بازوبست سنسور عقب

1. محافظت

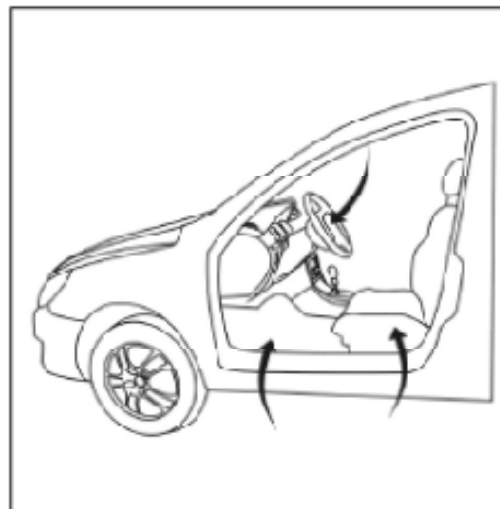

پوشش محافظ را در محل‌های زیر قرار دهید:

- صندلی راننده
- روی موکت کف (سمت راننده)
- روی فرمان
- روی دسته دنده
- روی ترمز دستی

دیجیتال خودرو

شرکت دیجیتال خودرو سامانه (مسئولیت محدود)

اولین سامانه دیجیتال تعمیرکاران خودرو در ایران

۲. عملیات مرتبط

سپر عقب (با سنسور دنده عقب)

صفحه تزئینی رو به بالا و سمت چپ صندوق عقب را باز کنید.

۳. جداسازی



از آچار بوکس ۱۰ میلیمتری برای باز کردن مهره (۱) استفاده کنید. (در درون صندوق عقب قرار دارد).



مدول کنترل سنسور عقب را از حفره کناری صندوق عقب خارج کنید.

کانکتور (۲) را خارج کنید.

⚠ توجه: در زمان خارج نمودن مدول کنترل سنسور عقب، از آسیب رساندن به بالشتک عایق صدای صندوق عقب اجتناب کنید.

شرکت دیجیتال خودرو (مسئولیت محدود)

اولین سامانه دیجیتال تعمیرکاران خودرو در ایران



مدول کنترل سنسور عقب (۳).



سپر عقب را خارج کنید (برای توضیحات بیشتر به دستورالعمل‌های مربوطه مراجعه کنید).
خار سنسور (۴) سنسور عقب را کنار بزنید.

شرکت دیجیتال خودرو سامانه (مسئولیت محدود)

اولین سامانه دیجیتال تعمیرکاران خودرو در ایران



سنسور دنده عقب (۵) را خارج کنید.

۴. نصب

برای نصب کردن، عکس مراحل جداسازی عمل شود.

نصب و جداسازی ضربه گیر داخل سپر عقب و اجزای آن

۱- حفاظت

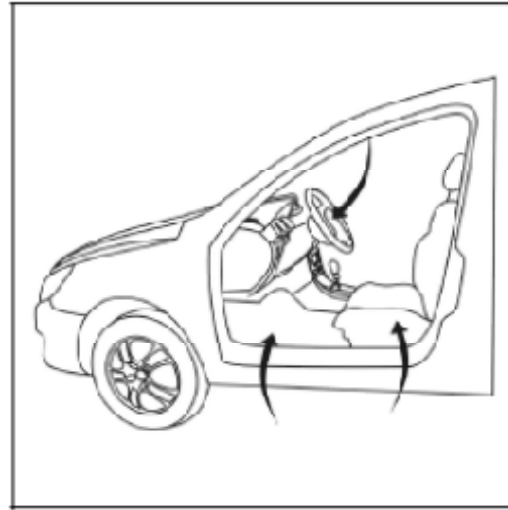

پوشش محافظ را در محل‌های زیر قرار دهید:

- صندلی راننده
- روی موکت کف (سمت راننده)
- روی فرمان
- روی دسته دنده
- روی ترمز دستی

دیجیتال خودرو
شرکت دیجیتال خودرو سامانه (مسئولیت محدود)

اولین سامانه دیجیتال تعمیرکاران خودرو در ایران

۲- عملیات مربوطه
جدا کردن سپر عقب

۳- جداسازی

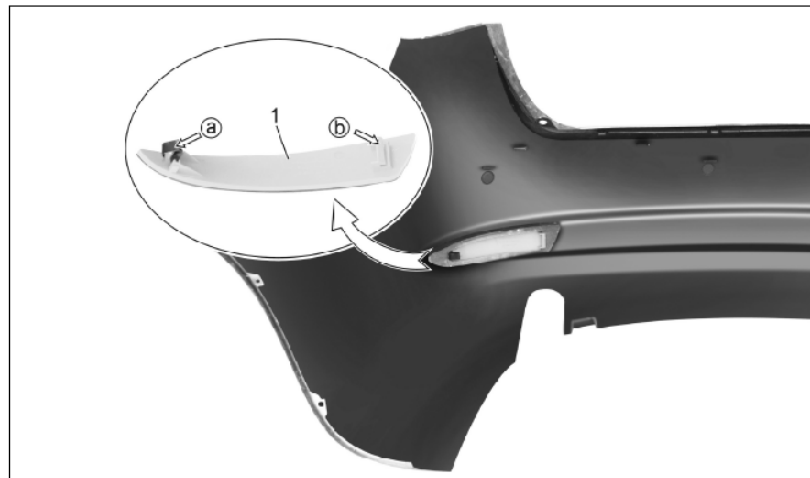

چراغ روی سپر را باز کنید؛
- آزاد کردن چراغ از محل a به سمت b با استفاده از فشار.

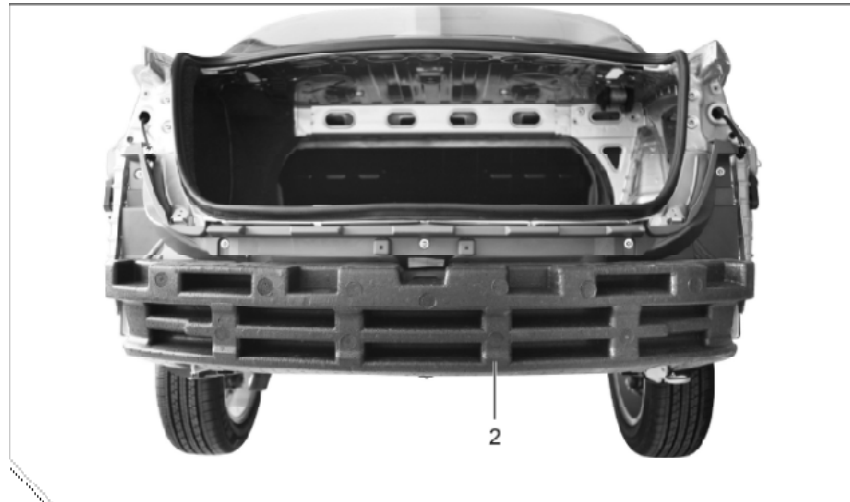

- جدا کردن ضربه گیر داخل سپر (۲) از سپر عقب.

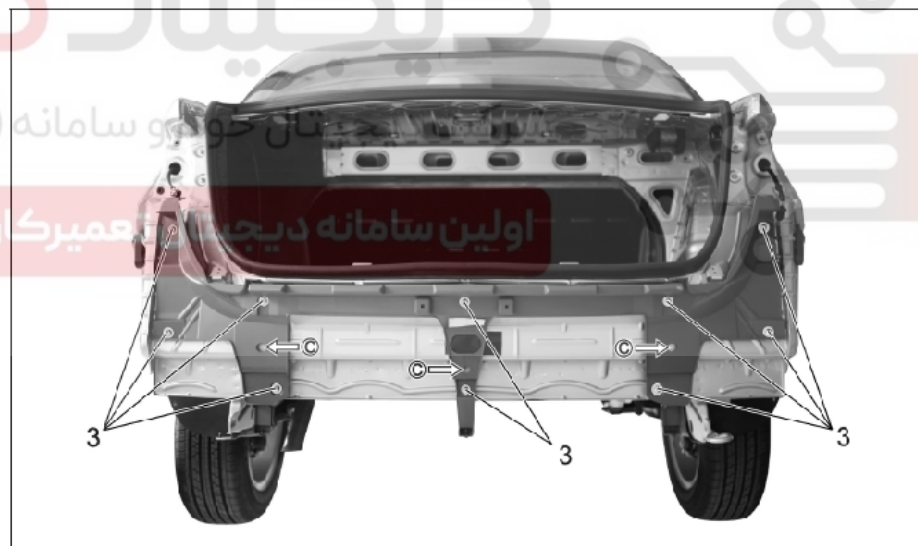

- پیچ (۳) را باز نمایید.

توضیحات: (C) نقاط اتصال ضربه گیر داخل سپر است.

- پیچ (۴) را باز کنید.

⚠ توجه: در زمان نصب سپر عقب دقت کنید که کلیپ کناری سپر بر روی کلیپ (d) قرار داشته باشد.

شماره (۵) مجموعه اگزوز می باشد.

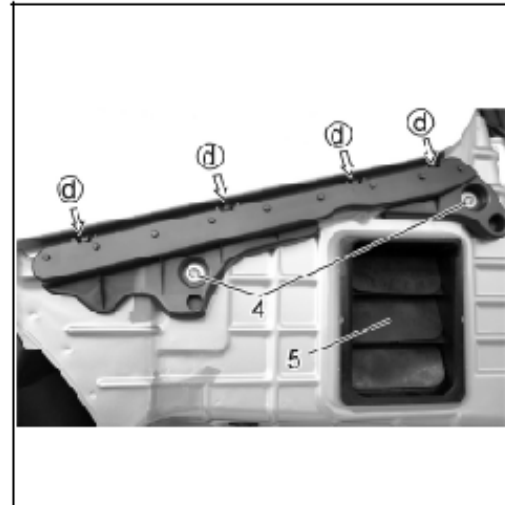

۴- نصب

⚠ توجه : در طول عملیات ضربه گیر داخل سپر (۲)، سپر عقب را برای جلوگیری از رها شدن، نگه

دارید.

برای نصب کردن، عکس مراحل جداسازی عمل کنید.

باز و بست شلگیر جلو

۱-حفاظت



پوشش محافظ را در محل‌های زیر قرار دهید:

- صندلی راننده
- روی موکت کف (سمت راننده)
- روی فرمان
- روی دسته دنده
- روی ترمز دستی

۲- ابزار توصیه شده

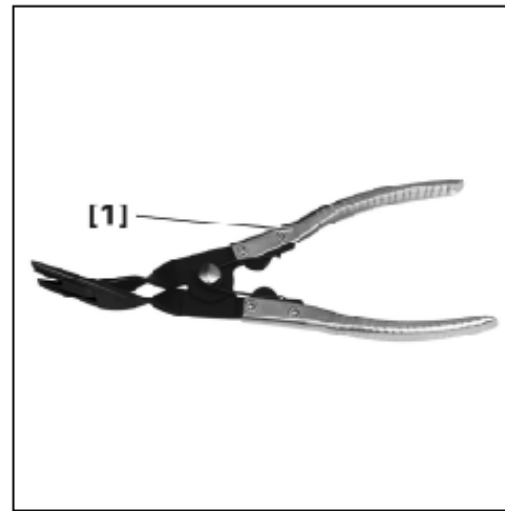

ابزار مخصوص خاردرآر رودری با کد اختصاصی ۲۴۶۰۱۰۰۱

دیجیتال خودرو

۳. عملیات مربوطه
خودرو را روی جک بالا بر قرار داده و تایر جلو را در آورده و خودرو را تا ارتفاع مناسب بالا ببرید.

شرکت دیجیتال خودرو سامانه (مسئولیت محدود)

۴- جداسازی

سامانه دیجیتال تعمیرکاران خودرو در ایران

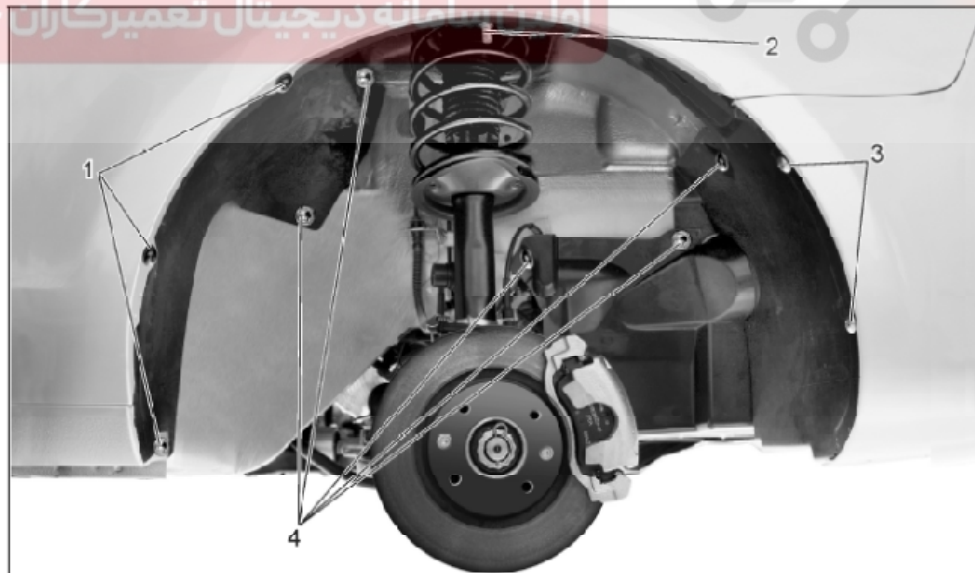

- باز کردن پیچ (۱) با استفاده از پیچ گوشتی چهار سو
- باز کردن مهره (۲) با استفاده از آچار بوکس ۱۰ میلی متری
- باز کردن پیچ (۳) با استفاده از پیچ گوشتی چهار سو

- از ابزار مخصوص ۱ (که در بالا ذکر شد) برای باز کردن پین های پلاستیکی (۴) استفاده کنید. (پنج عدد پین پلاستیکی در سمت چپ و شش پین در سمت راست قرار دارد).

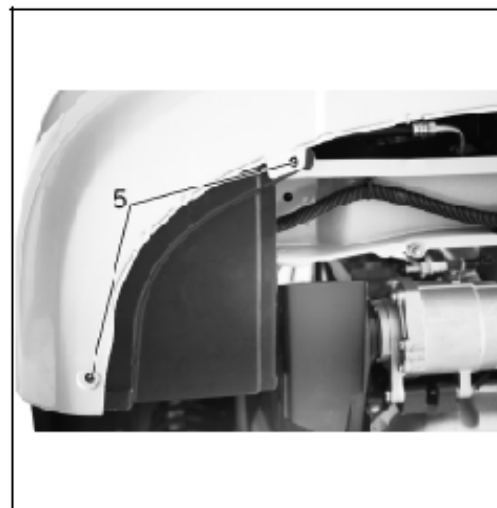

- باز کردن پیچ (۵) با استفاده از پیچ گوشتی چهار سو. (اول پیچ سمت راست و سپس پیچ سمت چپ)
- شل گیر جلو را جدا نمایید.

دیجیتال خودرو

۵-نصب
هرکدام از پین های پلاستیکی آسیب دیده را عوض کنید و با دقت آنها را محل مربوطه قرار دهید.
برای نصب کردن، عکس مراحل جداسازی عمل کنید.

اولین سامانه دیجیتال تعمیرکاران خودرو در ایران

باز و بست شلگیر عقب

۱-حفاظت

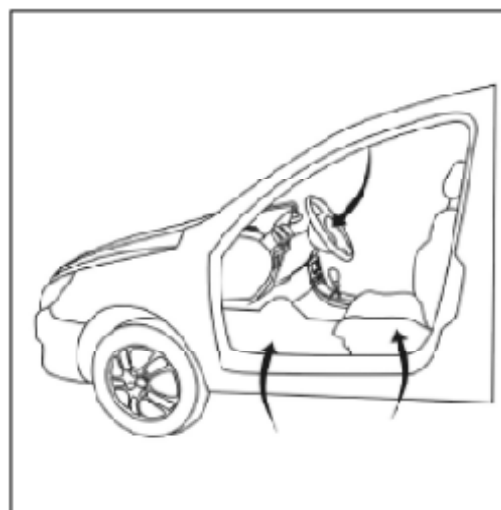

پوشش محافظ را در محل های زیر قرار دهید:

- صندلی راننده
- روی موکت کف (سمت راننده)
- روی فرمان
- روی دسته دنده
- روی ترمز دستی

۲- ابزار توصیه شده

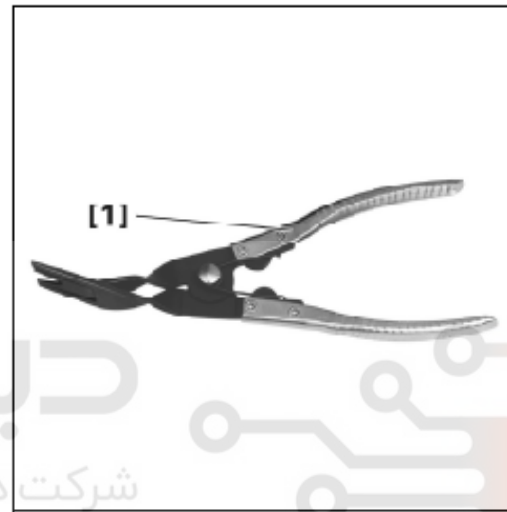

دیجیتال خودرو
شرکت دیجیتال خودرو سامانه (مسئولیت محدود)

ابزار مخصوص خاردرآر رودری با کد اختصاصی ۲۴۶۰۱۰۰۱

اولین سامانه دیجیتال تعمیرکاران خودرو در ایران

۳. عملیات مربوطه

خودرو را روی جک بالا بر قرار داده و تایر عقب را در آورده و خودرو را تا ارتفاع مناسب بالا ببرید.

۴- جداسازی

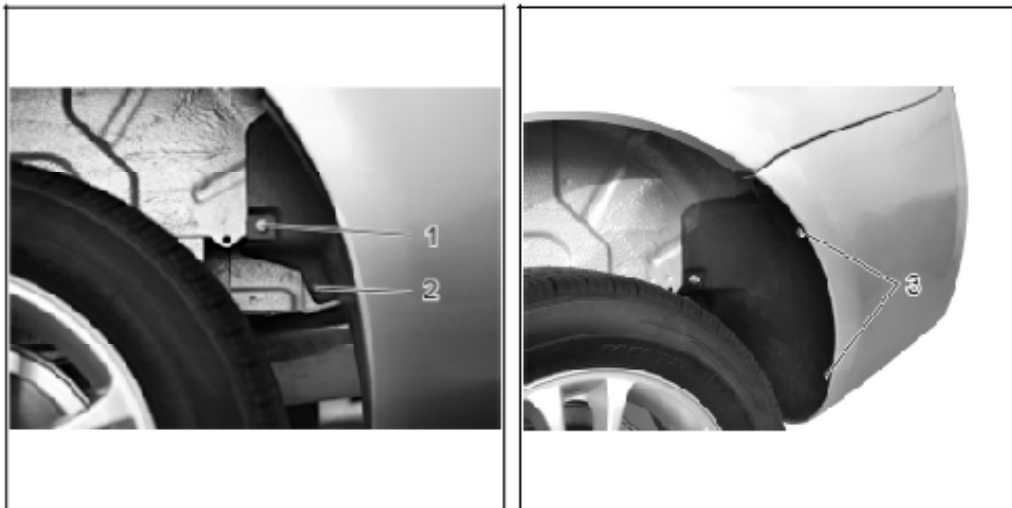

- باز کردن پیچ (۱) با استفاده از پیچ گوشتی چهارسو

- باز کردن مهره (۲) با استفاده از آچار بوکس ۱۰ میلی متری
- باز کردن پیچ (۳) با استفاده از پیچ گوشتی چهار سو



- جدا کردن پیچ (۴)
- از ابزار مخصوص ۱ (که در بالا ذکر شد) برای باز کردن پین های پلاستیکی (۵) استفاده کنید ؛ (مسئولیت محدود)
- بیرون کشیدن شل گیر عقب
- ۵- نصب

اولین سامانه دیجیتال تعمیرکاران خودرو در ایران

هرکدام از پین های پلاستیکی آسیب دیده را عوض کنید و با دقت آنها را در محل مربوطه قرار دهید.
برای نصب کردن، عکس مراحل جداسازی عمل کنید.

باز و بست داشبورد

۱-حفاظت

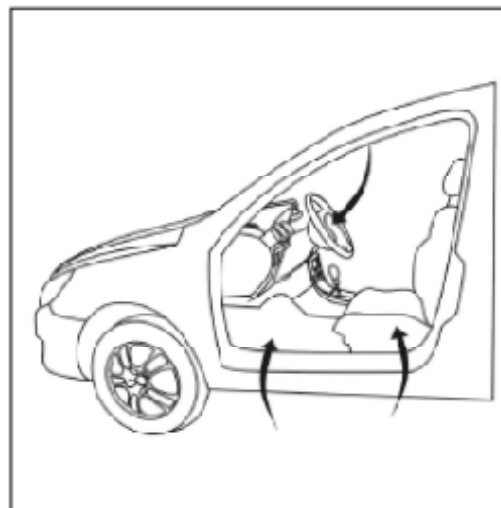

پوشش محافظ را در محل‌های زیر قرار دهید:

- صندلی راننده
- روی موکت کف (سمت راننده)
- روی فرمان
- روی دسته دنده
- روی ترمز دستی
- ابزار پیشنهادی

دیجیتال خودرو

شرکت دیجیتال خودرو سامانه (مسئولیت محدود)

اولین سامانه دیجیتال تعمیرکاران خودرو در ایران

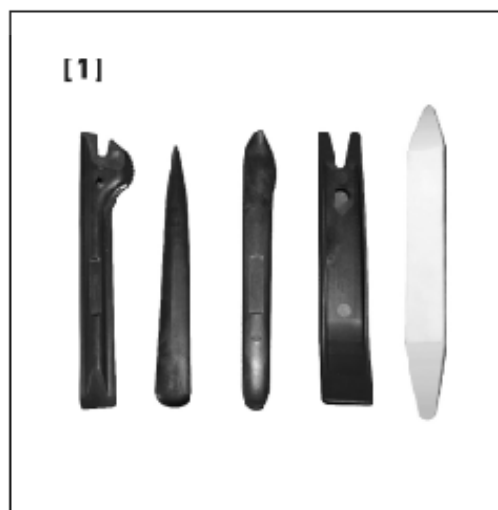

(۱) ابزار مخصوص ترمیم با کد اختصاصی ۲۶۱۰۲۰۰۸

۲. عملیات مربوطه

قطع باتری

پوشش پایین دریچه هوای سمت چپ

ستون فرمان

صفحه محافظ بالا و پایین ستون جلو

۳. جداسازی

۱،۳ پنل زیرین داشبورد



باز کردن جا سیگاری و فندک (۱)

باز کردن دسته دنده و پوشش آن (۲)

بیرون کشیدن پنل (۳) ترمز دستی از داخل به سمت بیرون

صندلی جلو را تا بیشترین حد ممکن به سمت جلو بکشید و پیچ (۴) را باز کنید.

صندلی جلو را تا بیشترین حد ممکن به سمت عقب بکشید و پوشش پیچ را بیرون بکشید، و پیچ (۵) را باز کنید.

(این کار را هم برای سمت راست و هم سمت چپ انجام دهید، صندلی جلو را تا بیشترین حد ممکن به سمت جلو بکشید و سپس پیچ عقبی را باز کنید، صندلی جلو را تا بیشترین حد ممکن به عقب بکشید و پیچ جلویی را باز کنید).

باز کردن جعبه کنسول وسط و بیرون کشیدن جعبه و باز کردن دو پیچ (۶) موجود در زیر جعبه.

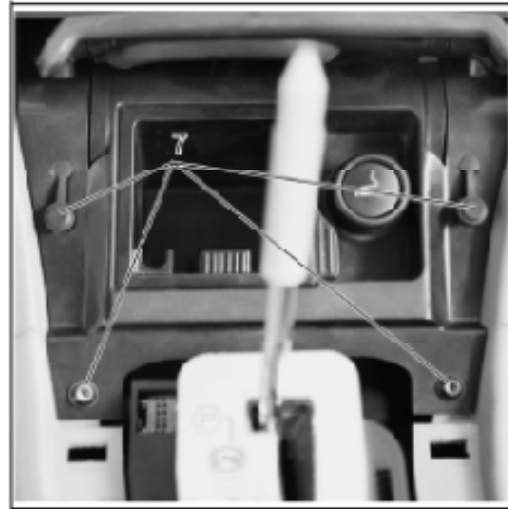

بیج (۷) را جدا کنید.

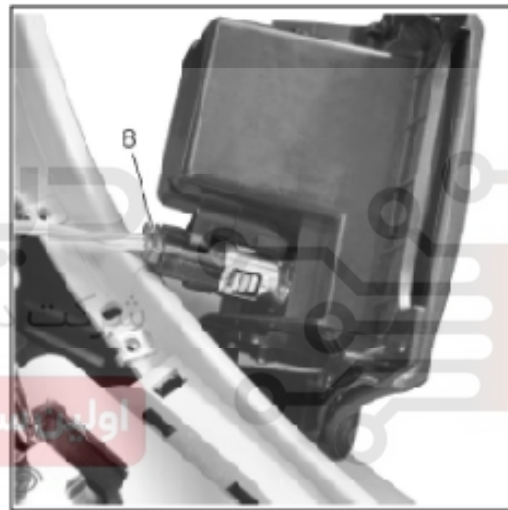

بیرون کشیدن فنک و جاسیگاری برای آزاد کردن اتصال فیش فنک (۸)

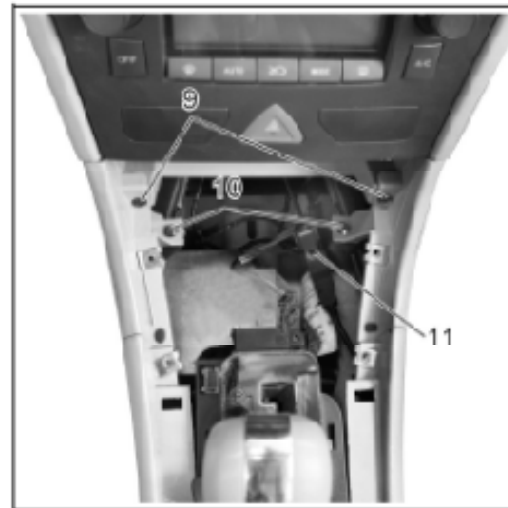

بیج های (۹) و (۱۰) را باز کنید.

اتصال مربوط به USB (۱۱) را آزاد نمایید.
 اتصالات زیر پینل (۱۲) را خارج کنید.
 پینل زیر داشبورد را خارج کنید.



۲-۳ باز کردن داشبورد



درب جعبه فیوز (۱۳) را باز کنید.
 بخش‌های بیرونی قاب پینل مرکزی را به منظور در آوردن قاب پینل مرکزی (۱۴) را با استفاده از ابزار مخصوص تریم جدا نمایید.
 خارهای زیر جعبه داشبورد (۱) را آزاد کنید.
 درب جعبه داشبورد (۱۵) را باز کنید.



پیچ های ۲ و ۳ را باز کنید.

جعبه داشبورد را به سمت پایین فشار دهید و طوری بچرخانید که بتوانید از قسمت پایینی خارج نمایید.

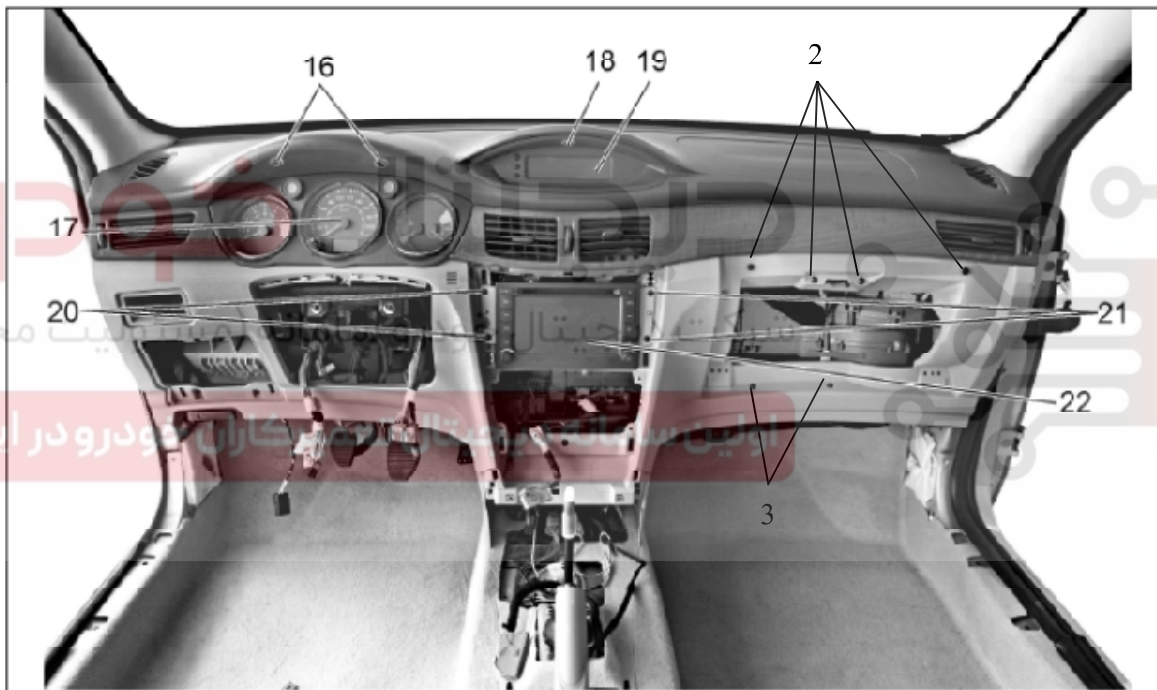

از آچار جعبه بوکس T20 برای باز کردن پیچ (۱۶) استفاده کنید.
جلو آمپر (۱۷) را باز کنید.

از پیچ گوشتی چهارسو برای باز کردن پیچ (۱۸) استفاده کنید.
صفحه نمایش چند منظوره (۱۹) را باز کنید.

با آچار جعبه بوکس T20 پیچ های ۲۰ و ۲۱ را باز کنید.

صفحه DVD پلیر (۲۲) را بیرون کشیده و کانکتورها و نیز اتصالات مربوط به آنتن را آزاد نمایید.

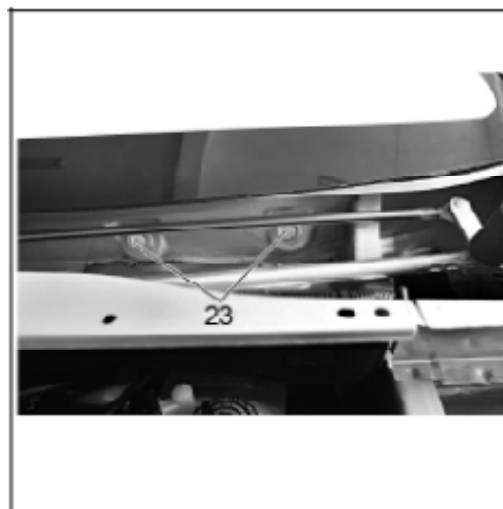

پیچ (۲۳) را باز کنید. (این پیچ ها سمت چپ و درون پوشش پایینی شیشه قرار دارد).



در جهت F1:

صفحه موجود در انتهای سمت چپ داشبورد را به سمت کنار فشار دهید و باز کنید.
پیچ (۲۴) را باز کنید. (سه پیچ در سمت چپ و دو پیچ در سمت راست)، (گشتاور $17/5 \pm 3/5$ نیوتن متر (N.m)).



در جهت F5:

برای باز کردن صفحه (۲۵) در انتهای سمت راست داشبورد از ابزار مخصوص تریم استفاده کنید.

پیچ (۲۵a) بالایی قسمت مرکزی کنترل پنل را باز کنید.

پیچ (۲۶) را باز کرده، دریچه خروجی سیستم تهویه مطبوع سمت راست را بیرون بکشید. (این کار برای هر دو سمت راست و چپ مشابه است).

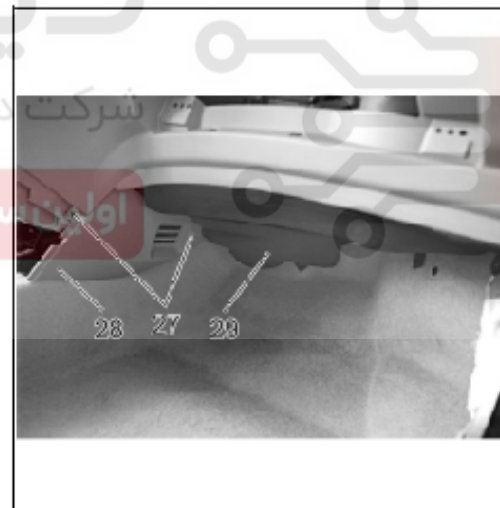

در جهت F4:

پیچ (۲۷) را باز کنید. (گشتاور 0.5 ± 2 نیوتن متر (N.m)).

صفحه محافظ سیستم تهویه مطبوع (۲۸) را باز کنید. (سمت راست و چپ)

عایق صدای موجود در سمت راست داشبورد (۲۹) را باز کنید.



پیچ (۳۰) را باز کنید.
پیچ (۳۱) را باز کنید. (گشتاور $3/5 \pm 17/5$ نیوتن متر (N.m)).



در جهت F2 :
کانکتور اتصالات سیستم تهویه مطبوع (۳۲) را جدا نمایید.

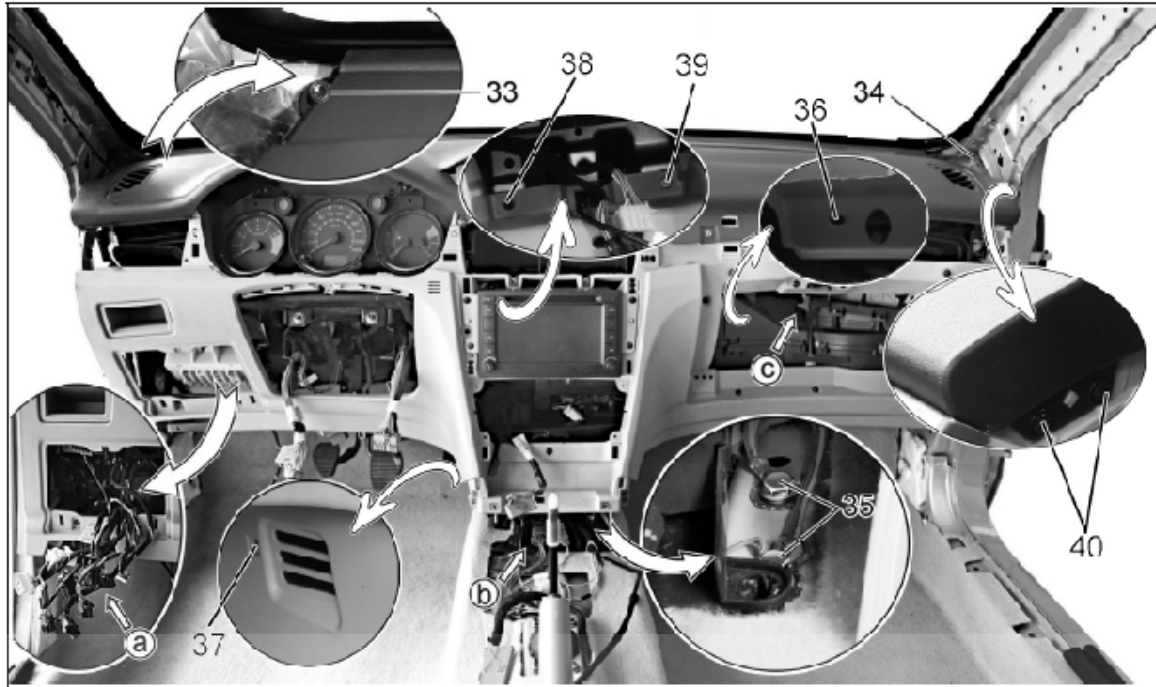

پیچ (۳۳) را باز کنید. (گشتاور 0.5 ± 2 نیوتن متر (N.m)).

اهرم باز کننده داخلی درب موتور را جدا نمایید.

مه‌ره جعبه فیوز اتاق را باز کرده و جعبه فیوز بیرون بکشید.

اتصالات جعبه فیوز در موقعیت (a) و پایه عقبی را آزاد کنید.

پیچ (۳۴) را باز کنید. (گشتاور 0.5 ± 2 نیوتن متر (N.m)).

تمام اتصالات و پیچ نگهدارنده سیم اتصال به بدنه (۳۵) را آزاد کنید. در موقعیت (b)

پیچ نگهدارنده (۳۶) در بخش کولر در موقعیت (c) را باز کنید.

پیچ (۳۷) را باز کنید.

پیچ اتصال (۳۹) پایه مرکزی داشبورد را باز کنید.

پیچ اتصال (۴۰) پایه سمت راست داشبورد را باز کنید.

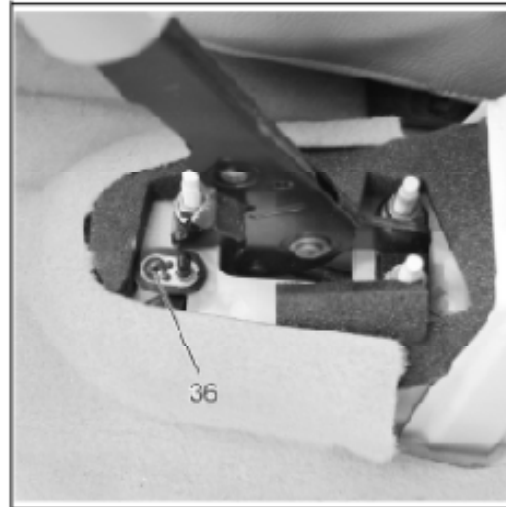

پیچ (۳۶) ترمز دستی را باز کنید.
سویچ ترمز دستی را جدا نمایید.



در نقطه اتصال بدنه خودرو و درب جلو، کانکتور درب جلو (۳۷) را جدا نمایید (سمت راست و چپ)

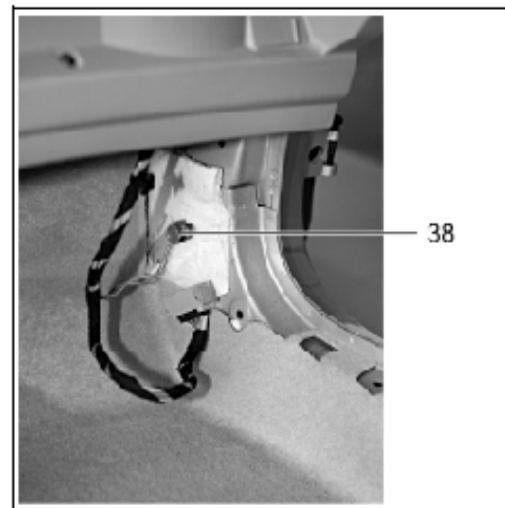

دیجیتال خودرو
شرکت دیجیتال خودرو سامانه (مسئولیت محدود)
اولین سامانه دیجیتال تعمیرکاران خودرو در ایران

سیم اتصال بدنه (۳۸) را باز کنید .

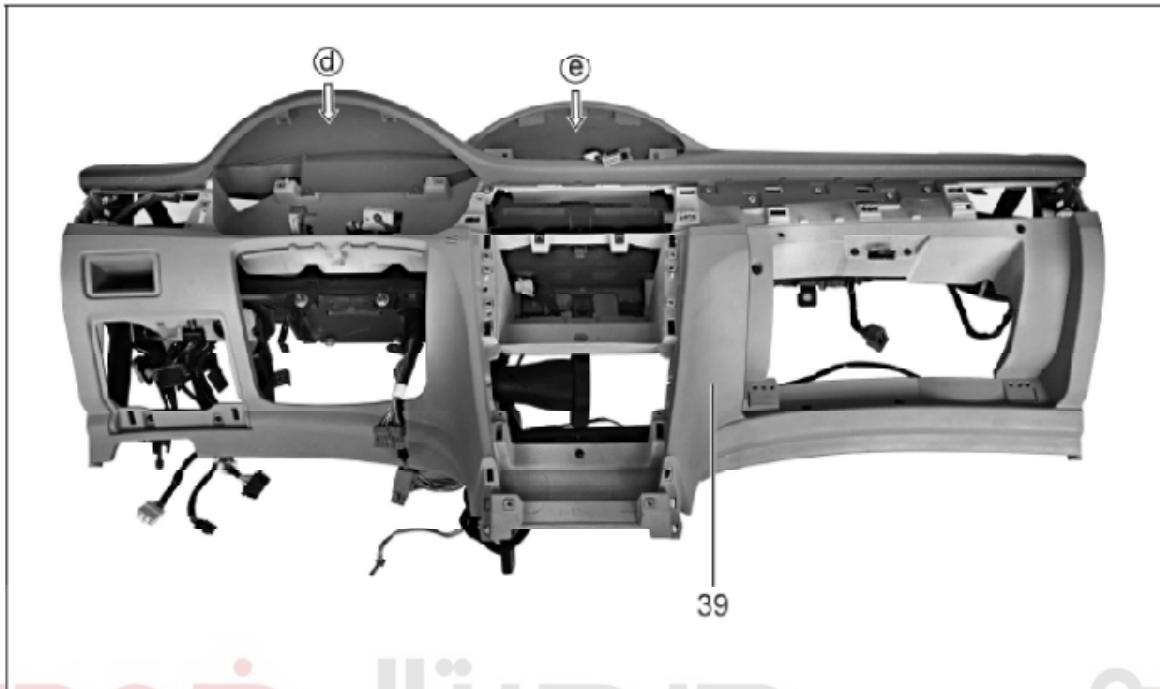

دو پیچ موجود در موقعیت (b) را باز کنید.

پیچهای موجود در موقعیت (d) را باز کنید.

داشبورد (۳۹) را با اندکی فشار و بعد از باز کردن کامل درب جلو ، بیرون بکشید ؛ (مسئولیت محدود)

توجه : هنگام بیرون کشیدن داشبورد مواظب باشید درب خودرو صدمه نبیند. **آزاران خودرو در ایران**

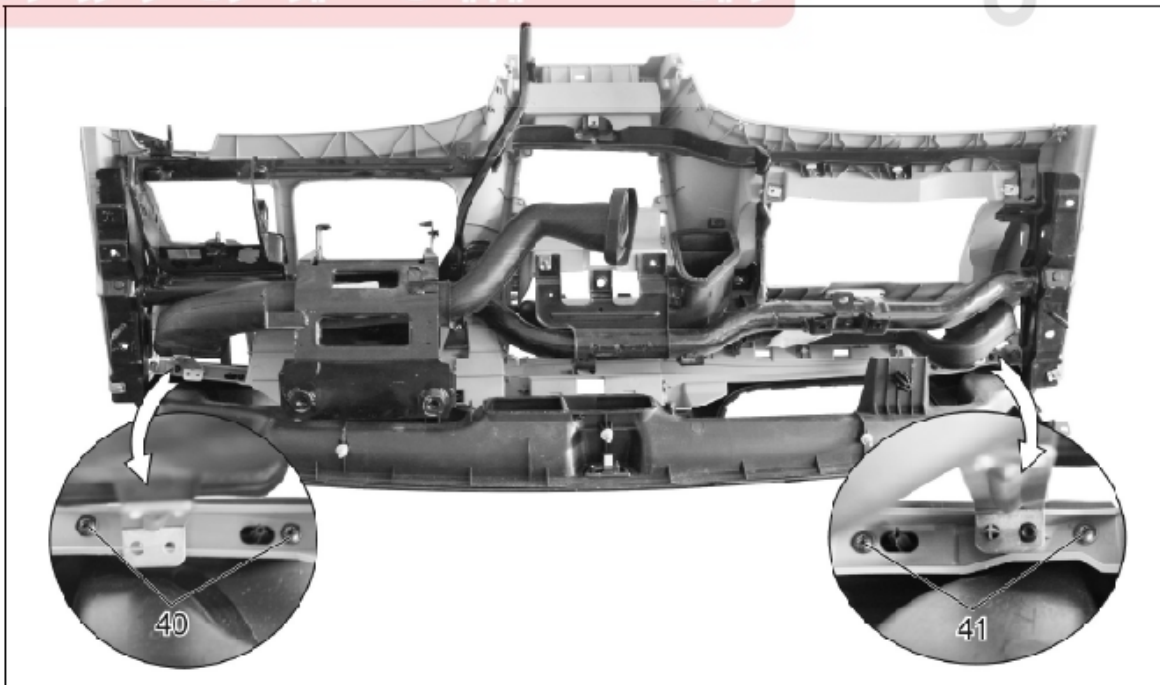

پیچ (۴۰) را باز کنید.

پیچ (۴۱) را باز کنید.

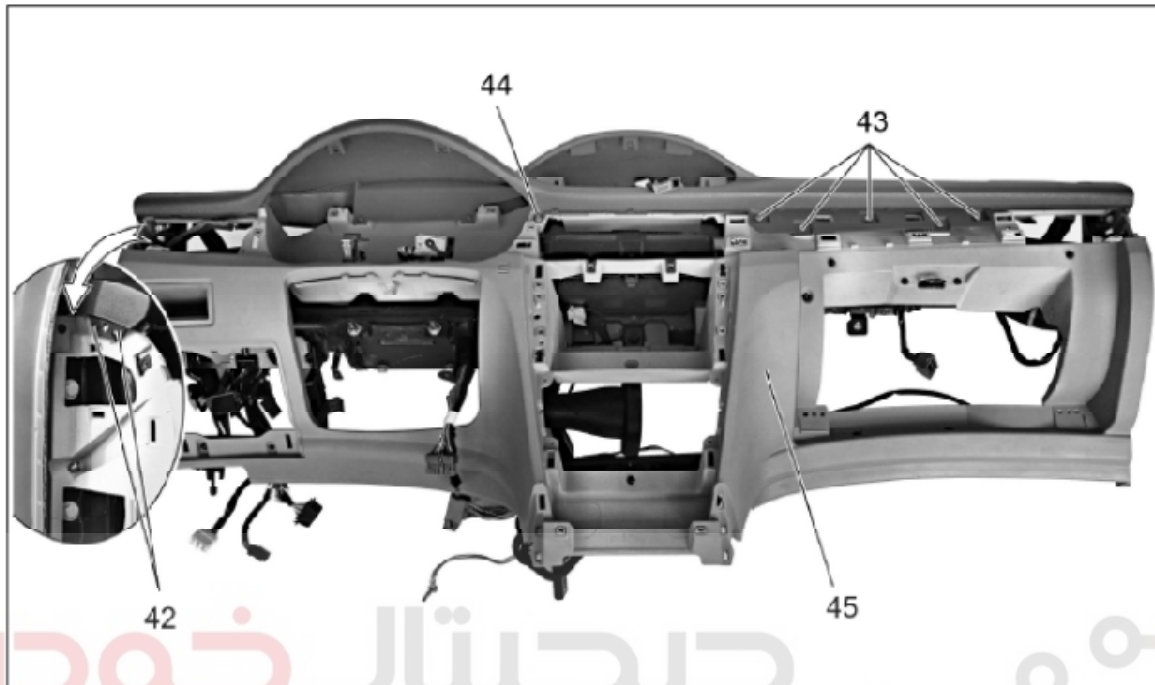

پیچ (۴۲) را باز کنید. (دو پیچ در سمت راست و دو پیچ در سمت چپ)

شرکت دیجیتال خودرو (مسئولیت محدود)

پیچ (۴۳) را باز کنید.

پیچ (۴۴) را باز کنید.

صفحه پوشش بالا و بدنه پایین (۴۵) داشبورد را جدا کنید. دیجیتال تعمیرکاران خودرو در ایران

۴. نصب

برای نصب کردن، عکس مراحل جداسازی عمل کنید.

باز و بست شیشه جلو

۱. حفاظت

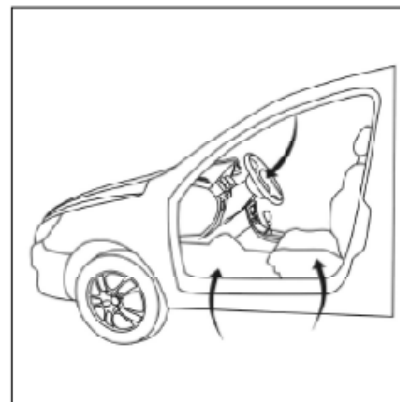

پوشش محافظ را در محل‌های زیر قرار دهید:

- گلگیر و سپر جلو
- صندلی سمت راننده
- موکت کف (سمت راننده)
- فرمان
- دسته دنده
- ترمز دستی

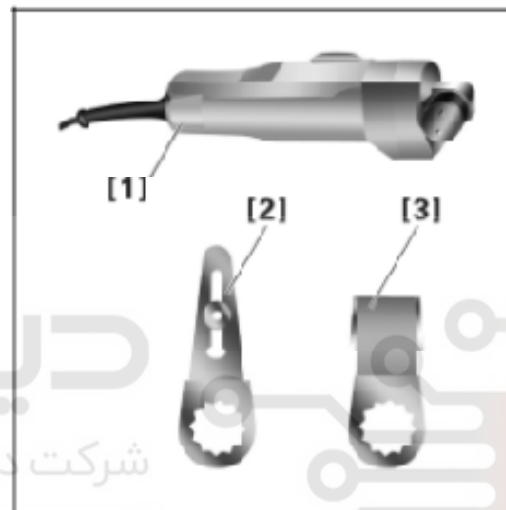

دیجیتال خودرو
شرکت دیجیتال خودرو سامانه (مسئولیت محدود)

دستگاه مخصوص برش چسب دور شیشه و پاک کننده با کد اختصاصی ۲۴۶۰۴۰۰۵
تیغه قابل تنظیم شماره ۱۴۳ با کد اختصاصی ۲۴۶۰۴۰۰۲

تیغه نوع بیل شماره ۱۱۳ با کد اختصاصی ۲۴۶۰۴۰۰۳

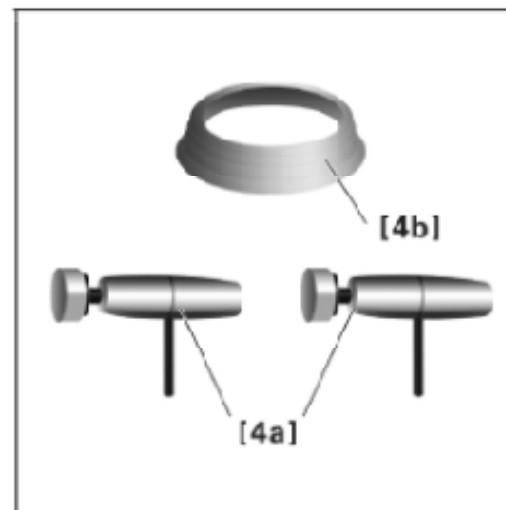

جدا کننده شیشه (ابزار عمومی)

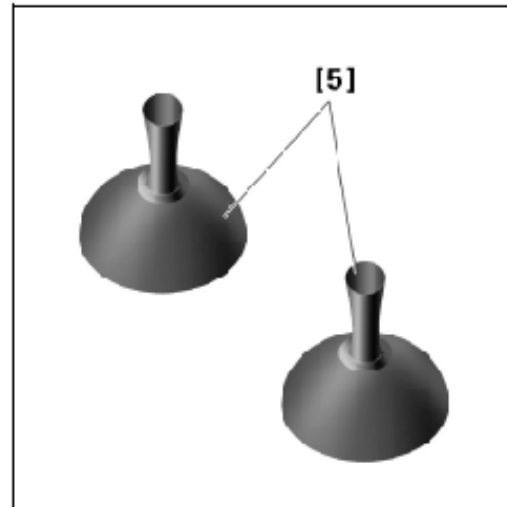

۵. دیسک مکنده (ابزار عمومی)

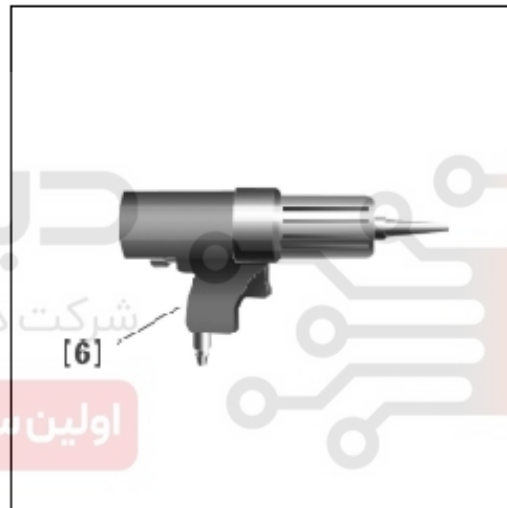

۶. تفنگ چسب بادی تک جزیی (ابزار عمومی)

۳. مواد و ابزار توصیه شده

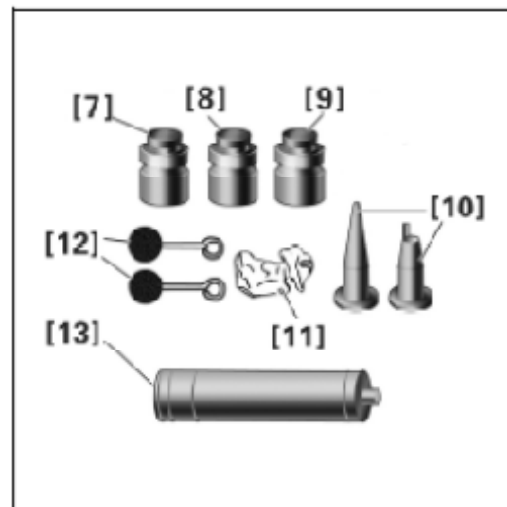

مواد موردنیاز چسبکاری :

(۷) بتونه شیشه

(۸) بتونه بدنه خودرو (برای پوشش قبل از اسپری بدنه خودرو)

(۹) شوینده ضد گریس

(۱۰) نازل

(۱۱) کاغذ پاک کننده

(۱۲) قلمو تویی پوشش دهنده رنگ

(۱۳) غلتک لاستیکی ۳۰۰ میلی لیتری (چسب تک جزیی. پیشنهاد میشود از چسب شیشه کارخانه دانگ فنگ استفاده کنید (برای جزییات بیشتر به لیست قطعات یدکی مراجعه کنید).

۴. عملیات مربوطه

جداسازی (برای قسمت بیرونی):

- بازوی برف پاک کن

- صفحه پوشش جلو (صفحه پوشش زیر شیشه) (برای جزییات بیشتر به دستورالعمل مربوطه مراجعه کنید)؛

جداسازی (برای قسمت داخلی) :

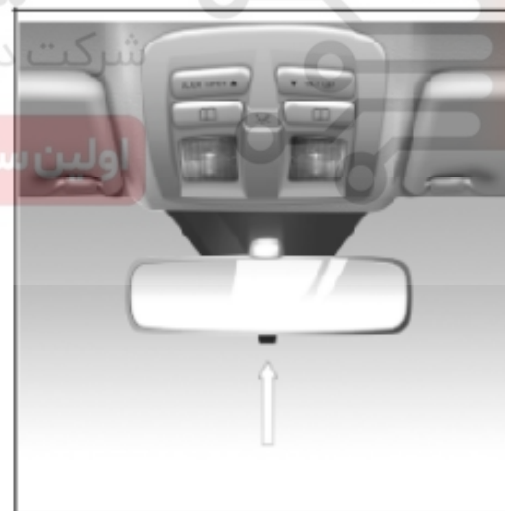

- آینه درون خودرو را در جهت نشان داده شده در شکل بالا نشان داده شده، جدا نمایید.

- صفحه محافظ داخلی برای ستون جلوی سمت راست و چپ را باز نمایید. (برای جزییات بیشتر به اصول عملیاتی مراجعه کنید).

۵. جداسازی

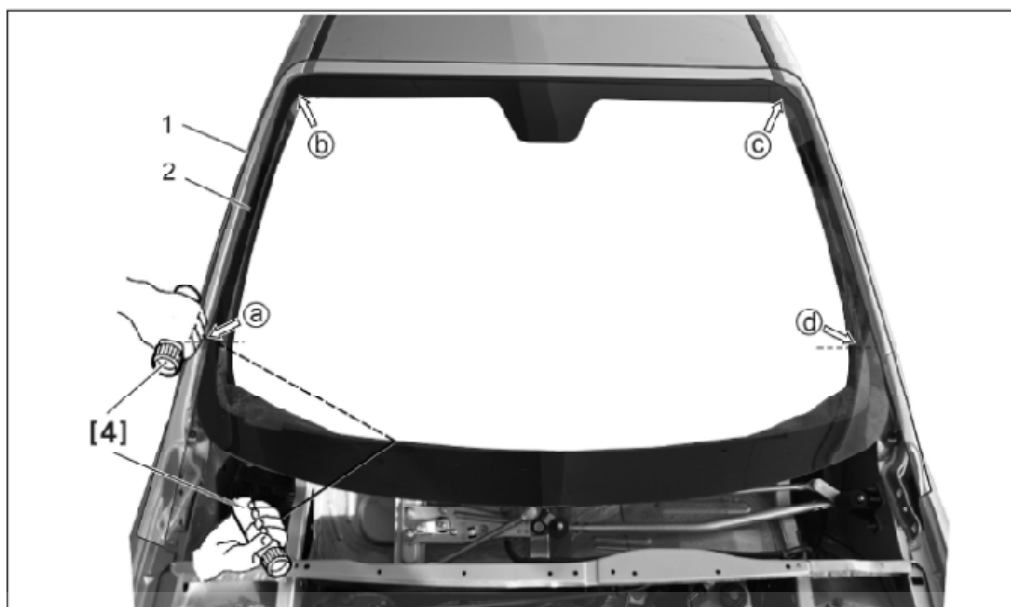

- جدا کردن نوار آب بندی (درزگیر) (۲) شیشه

- استفاده از نوار چسب (۱) برای پوشش چهار سمت پنجره برای حفاظت از بدنه خودرو.
 ⚠ توجه: زمانی که در حال اجرای عملیات ذکر شده هستید از دستکش و عینک استفاده کنید.

- جا زدن تیغه (۲) در چاقوی برش الکتریکی (عمق برش تیغه ۲۰ میلی متر تنظیم شود)

- برش نوار چسب آب بندی (درزگیر) از داخل خودرو، از (a) به (b)، از (b) به (c) و سپس از (c) به (d)

- جدا نمودن شیشه با ابزار عمومی

- برش نوار چسب آب بندی (درزگیر) از خارج خودرو، از (d) به (a)؛

- بیرون کشیدن شیشه پنجره جلویی با دیسک مکنده (۵)

۶. آماده سازی برای تمیز کردن

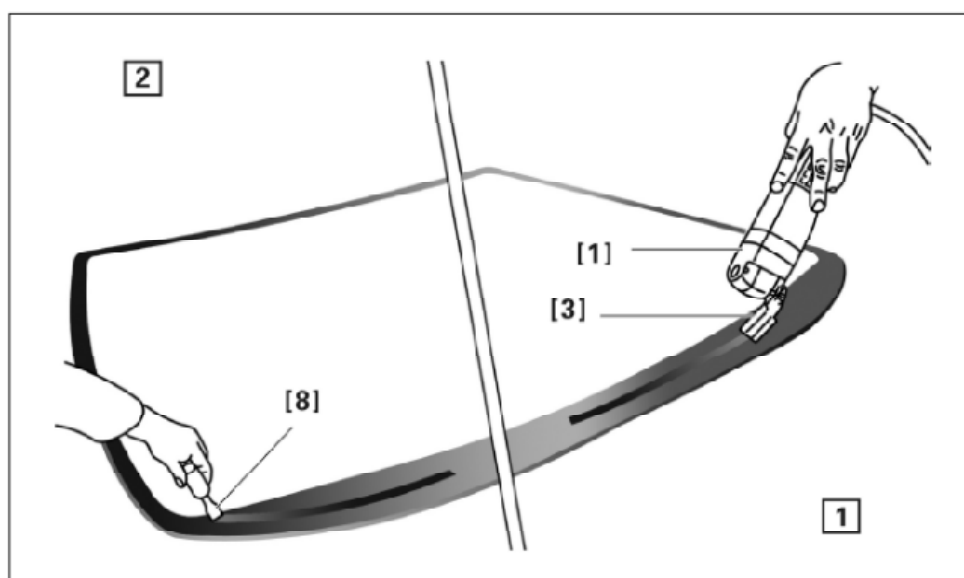

۶,۱ آماده سازی شیشه:

وضعیت اول: نصب مجدد شیشه پنجره جلوی اورجینال.

- کنترل وجود هر گونه آسیب در خارهای پلاستیکی و نشیمنگاه لاستیکی در شیشه پنجره جلو؛

- تیغه (۳) را در چاقوی الکتریکی (۱) قرار دهید.

- چسب آب بند (درزگیر) چسبیده به شیشه را پاک کنید.

- با یک پارچه تمیز، بقایای نوار چسب بریده شده را پاک کنید.

- بتونه (۷) را مطابق با منطقه پوشش دهنده قید شده، و با میزان خطای ۱/۵ میلی متر بپوشانید

وضعیت دوم: نصب شیشه پنجره جلو.

- تمیز کردن اطراف شیشه با شوینده

بتونه (۷) را مطابق با منطقه پوشش دهنده قید شده، عرض ۲۰ میلی متر. با تolerانس میزان خطای ۱,۵

میلی متر بپوشانید.

- خشک کردن در مقابل آفتاب.

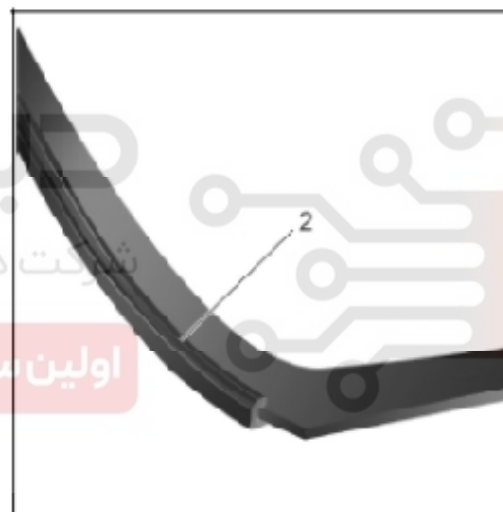

محل علامتگذاری شده بر روی نوار آب بندی را دقیق تراز کرده و نوار آب بندی شیشه را ثابت نمایید (۲).

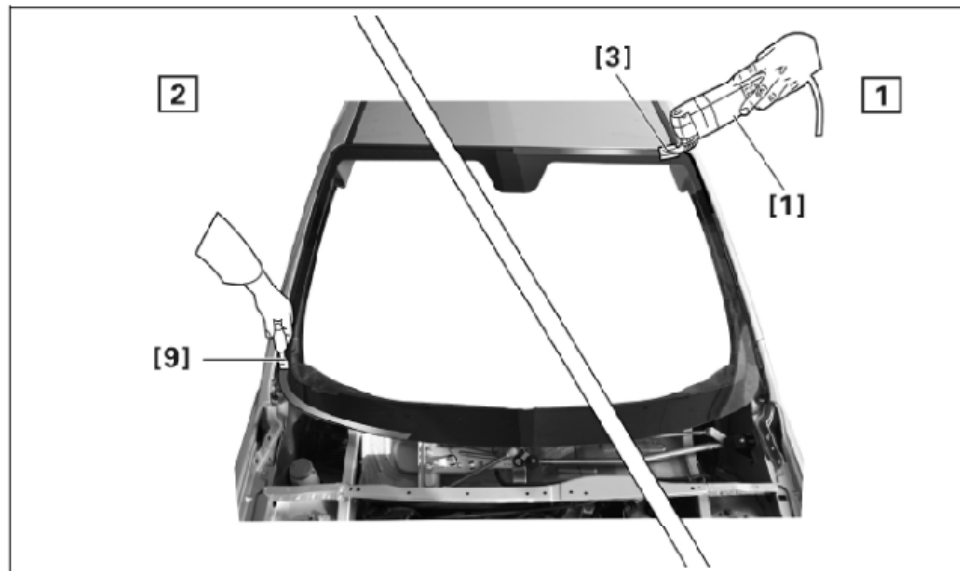

۶-۱ آماده سازی بدنه خودرو

وضعیت اول :

- چسب را از محل چارچوب شیشه جدا نمایید. برای بدنه خودرو از پاک کننده چسب استفاده شود.

- بقایای بریده شده چسباز نوار آب بندی را با یک پارچه تمیز، پاک نمایید.

- به منظور پوشاندن بتونه (۸) در منطقه چارچوب پنجره ، توجه کنید تنها از بتونه برای چارچوب متالیک

جانبی استفاده کنید.

شرکت دیجیتال خودرو (مسئولیت محدود)

وضعیت دوم :

اولین سامانه دیجیتال تعمیرکاران خودرو در ایران

- در بدنه خودرو نو، از پاک کننده گیرسی (۹) برای پاک کردن چارچوب استیلی پنجره استفاده کنید.

- بتونه روی چارچوب پنجره را بپوشانید.

- خشک کردن در مقابل آفتاب

۷. نصب

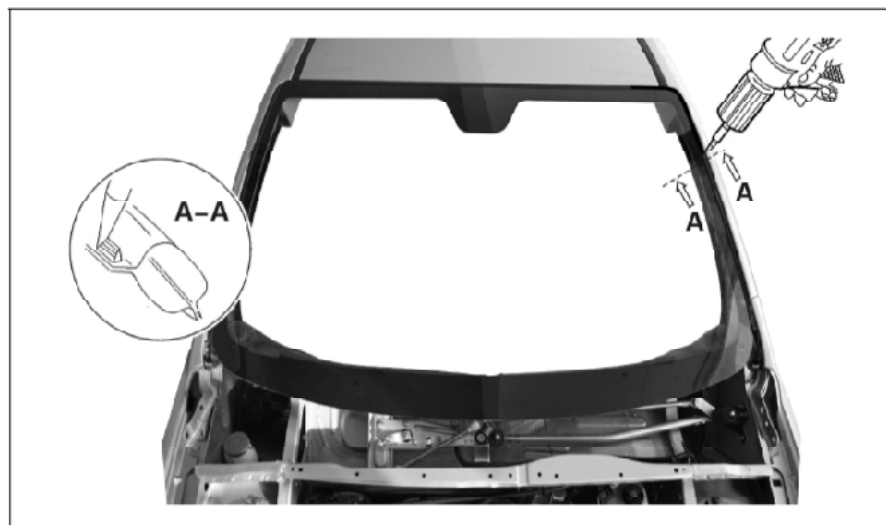

- نازل مخصوص موجود بر روی تفنگ اسپری کننده را نصب نمایید.
- چهار سمت چارچوب شیشه جلو را با چسب پلی اورتان پوشش دهید.
- نصب شیشه در چارچوب شیشه، توسط دیسک مکند (۵).
- چهار طرف شیشه را به آرامی فشار دهید.
- بقایای چسب در اطراف شیشه جلویی را تمیز کنید
- نصب مجدد قسمت هایی که قبلا در آورده شده بودند.

باز و بست شیشه عقب

۱. حفاظت

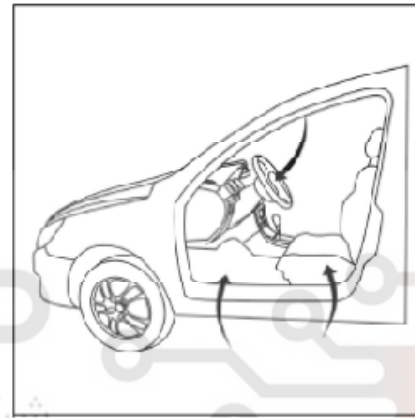

پوشش محافظ را در محل های زیر قرار دهید:

- گلگیر و سپر جلو
- صندلی سمت راننده
- موکت کف (سمت راننده)
- فرمان
- دسته دنده
- ترمز دستی

۲. ابزار توصیه شده

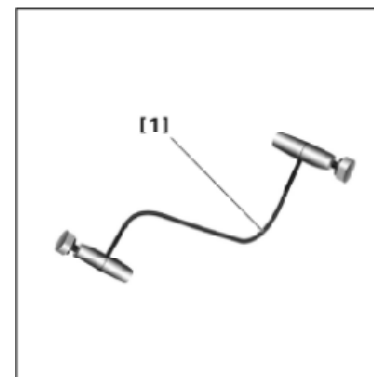

جدا کننده شیشه. (ابزار عمومی)

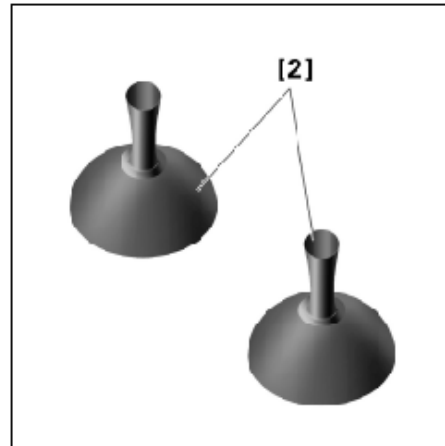

دیسک مکندہ (۲) مورد استفاده برای شیشه (ابزار عمومی)

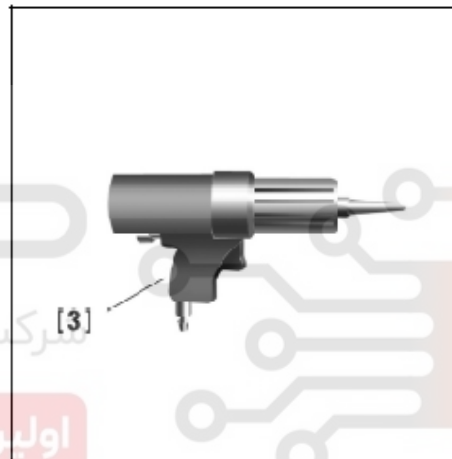

۳. تفنگ چسب بادی تک جزئی (ابزار عمومی)

۳. مواد کمکی توصیه شده برای استفاده.

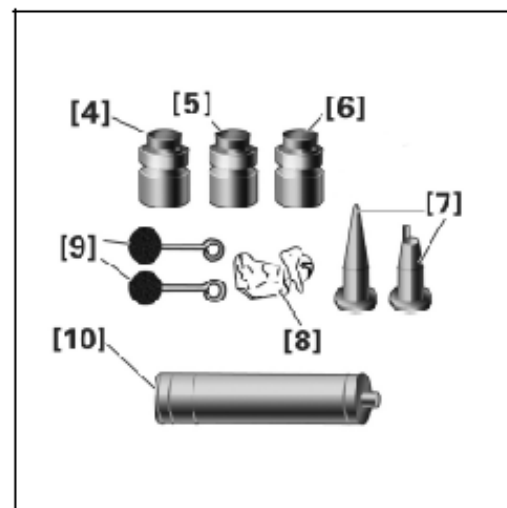

مواد موردنیاز چسبکاری :

۴.بتونه شیشه

۵.بتونه بدنه خودرو (برای پوشش قبل از اسپری بدنه خودرو)

۶.شوینده ضد گریس

۷) نازل

۸) کاغذ پاک کننده

۹) قلمو تویی پوشش دهنده رنگ

۱۰) غلتک لاستیکی ۳۰۰ میلی لیتری

۴. جداسازی

آماده سازی :

- صندلی عقب را باز کنید.

- ستون عقب را جدا کنید.

- صفحه محافظ را باز کنید.

دیجیتال خودرو

شرکت دیجیتال خودرو سامانه (مسئولیت محدود)

اولین سامانه دیجیتال تعمیرکاران خودرو در ایران



- اتصال سیم کشی گرم کن شیشه (a) را باز کنید. (سمت راست و چپ)

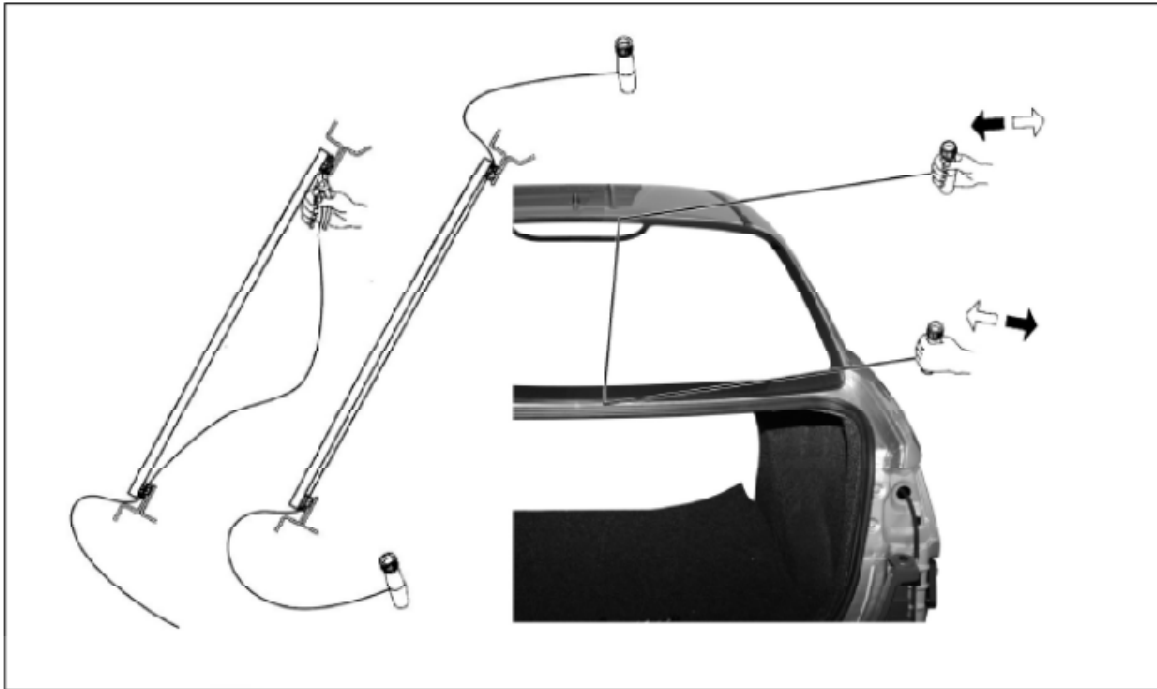

- چهار طرف شیشه عقب با نوار چسب محافظ بپوشانید.

از ابزار (۱) برای برش نوار و از دیسک مکنده (۲) برای در آوردن شیشه استفاده کنید.

⚠ توجه : به سیم کشی گرم کن شیشه دست نزنید ، به خارهای پلاستیکی روی آن توجه کنید. (محدود)

اولین سامانه دیجیتال تعمیرکاران خودرو در ایران

۵. آماده سازی برای تمیز کاری

۵.۱ آماده سازی شیشه

وضعیت اول، نصب شیشه اصلی

- بقایای چسب را از روی شیشه پاک نمایید.

- گرد و غبار با حوله یا پارچه تمیز پاک نمایید.

- پوشاندن بتونه (۴)

وضعیت دوم ، نصب مجدد شیشه

- استفاده از شوینده (۶) برای پاک کردن گیرس در چهار طرف شیشه

- پوشش بتونه (۴)

- خشک کردن

- ثابت کردن نوار آبنندی شیشه



۵,۲ آماده سازی بدنه خودرو

وضعیت اول



- بقایای نوار چسب را از روی شیشه پاک کنید.
- گرد و غبار با حوله یا پارچه تمیز پاک کنید.
- منطقه (۴) شیشه را بتونه بزنید.

وضعیت دوم ، نصب مجدد شیشه

- استفاده از شوینده (۶) برای پاک کردن گیرس در چهار طرف شیشه
- بتونه زدن (۵)
- خشک کردن
- کنترل محل اتصال بلوک نشیمنگاه پلاستیکی با شیشه
- ثابت کردن نوار آببندی شیشه



پوشش بتونه (۵)

خشک کردن

کنترل همتراز شدن لاستیک با شیشه

۶. نصب کردن

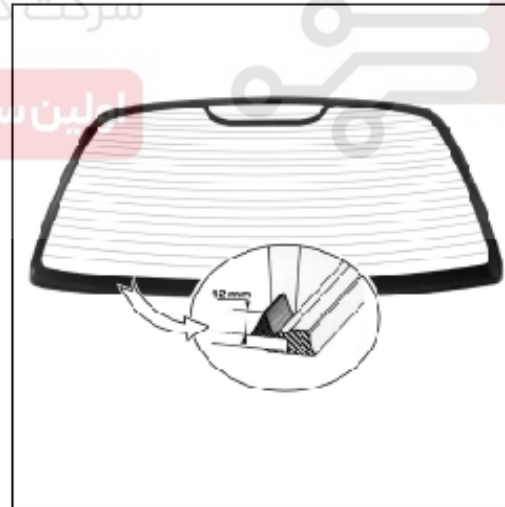

- تیوب را در تفنگ چسب نصب کنید .

-پوشاندن چسب آب بندی (درزگیر) پلی اورتان در چهار سمت شیشه به طور مساوی

-جا زدن شیشه در بدنه خودرو با دیسک مکند (۲)

-به آرامی چهار سمت شیشه را به سمت پایین فشار دهید.

- چسبهای اضافی در اطراف شیشه را تمیز نمایید.

باز و بست آینه بغل خودرو

۱. حفاظت

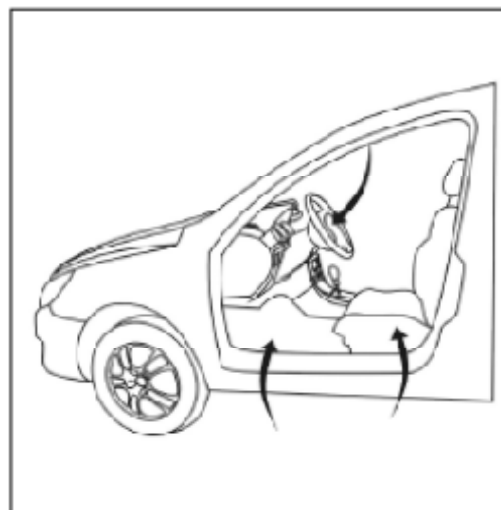

پوشش محافظ را در محل‌های زیر قرار دهید:

- گلگیر و سپر جلو
- صندلی سمت راننده
- موکت کف (سمت راننده)
- فرمان
- دسته دنده
- ترمز دستی

دیجیتال خودرو

شرکت دیجیتال خودرو سامانه (مسئولیت محدود)

اولین سامانه دیجیتال تعمیرکاران خودرو در ایران

۲. عملیات مربوطه

عملیات باز کردن آینه از روی خودرو در قسمت باز کردن درب خودرو انجام بیان شده است. (در این بخش، جداسازی آینه بررسی می‌شود).

۳. جداسازی



به آرامی با یک دست آینه را فشار داده و با دست دیگر از قسمت خالی آینه را بیرون کشیده و جدا کنید.
 ⚠ توجه: با دقت عمل کنید تا آسیبی به آینه وارد نشود.

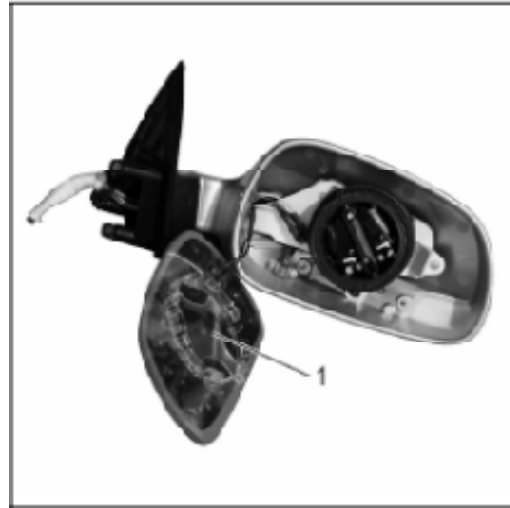

- سیم کشی گرم کن آینه را جدا نمایید
 - آینه (۱) را از مجموعه جدا نمایید.



- از آچار چهارسو برای باز کردن پیچ (۲) استفاده کنید.



- سیم موتور آینه را جدا نمایید.
- موتور آینه (۳) را جدا نمایید.



- از آچار چهارسو برای باز کردن پیچ (۴) استفاده کنید. (پیچ نگهدارنده سنسور دما در آینه سمت راست خودرو)
- از آچار چهارسو برای باز کردن پیچ (۵) استفاده کنید.



- سیم کشی سنسور دمای بیرون را جدا نمایید.
- سنسور دما (۶) را جدا نمایید.



- چراغ (راهنما) آینه را از بیرون آزاد کرده و نیز سیم کشی آن را جدا نمایید.
- چراغ (راهنما) (۷) را از آینه جدا نمایید.

۴. نصب

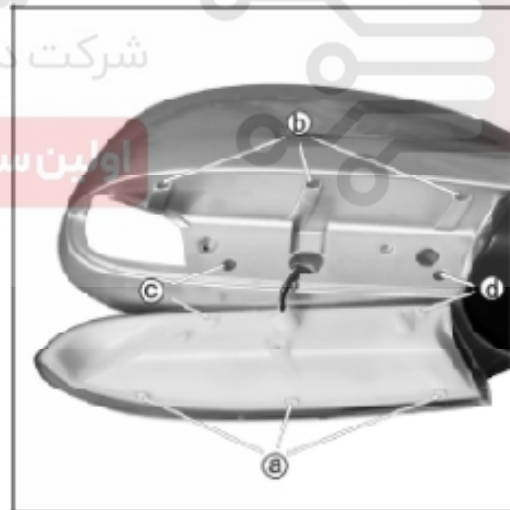

- پس از اتصال دقیق سیم های الکتریکی، آینه را نصب کنید، دقت کنید که (a) و (b) به درستی روی هم قرار گیرند.
- برای نصب کردن، عکس مراحل جداسازی عمل کنید.

باز و بست سیم کشی جلو

۱. حفاظت

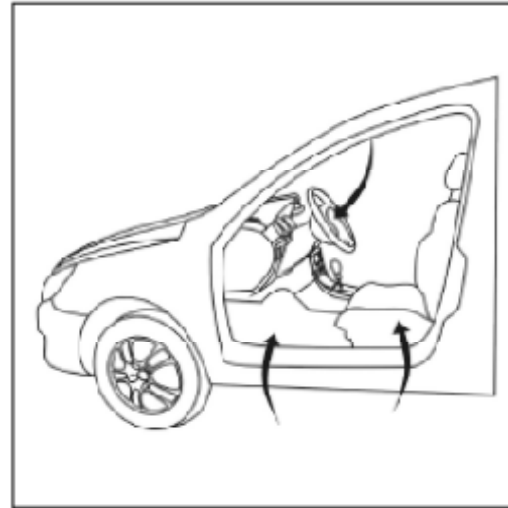

پوشش محافظ را در محل‌های زیر قرار دهید:

- گلگیر و سپر جلو
- صندلی سمت راننده
- موکت کف (سمت راننده)
- فرمان
- دسته دنده
- ترمز دستی

۲. جداسازی

دیجیتال خودرو

شرکت دیجیتال خودرو سامانه (مسئولیت محدود)

اولین سامانه دیجیتال تعمیرکاران خودرو در ایران

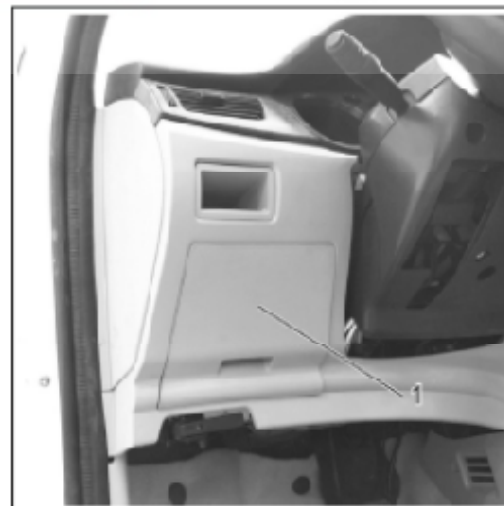

- درب خودرو را باز کرده و پوشش جعبه فیوز (۱) را که در سمت چپ داشبورد قرار دارد، بیرون بکشید.



از آچار بوکس ۱۰ میلی متری برای باز کردن مهره نگهدارنده (۲) موجود در جعبه فیوز استفاده کنید.
از آچار بوکس ۱۰ میلی متری برای باز کردن مهره نگهدارنده (۳) اهرم درب موتور استفاده کنید.

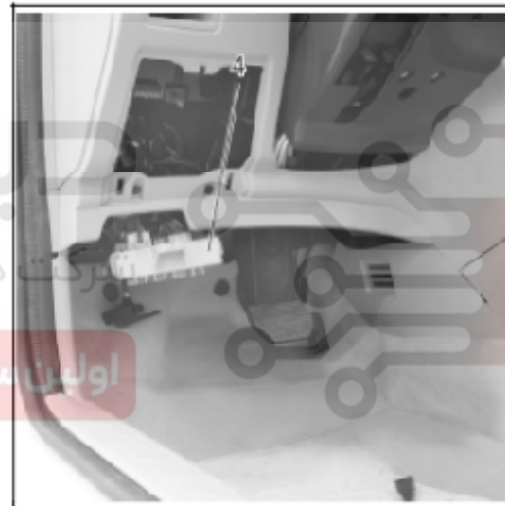

- بیرون کشیدن جعبه فیوز اتاق (۴) از کف داشبورد



- کانکتورهای جعبه فیوز اتاق را در موقعیت (a) و قسمت پشت آزاد کنید.



از آچار بوکس ۱۰ میلی متری برای باز کردن پیچ (۵) موجود در نگهدارنده دسته سیم جلو کنار داشبورد استفاده کنید. (در کل چهار پیچ وجود دارد. که دو تا از آنها در شکل بالا نشان داده شده و دوتای دیگر توسط دسته سیم پوشانده شده اند).

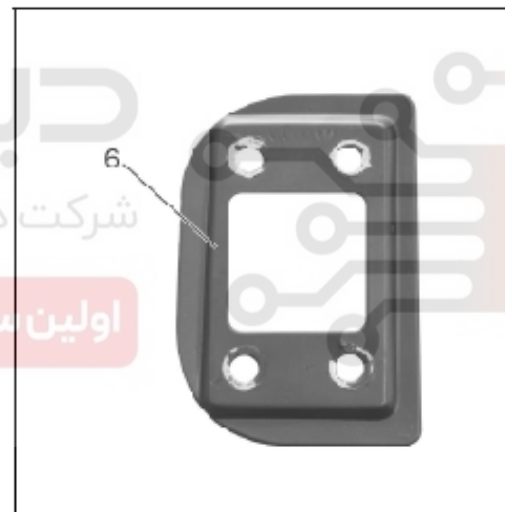

کانکتورها را جدا و دسته سیم را از میان سوراخ مربع بیرون کشیده و صفحه نگهدارنده (۶) دسته سیم را جدا نمایید.

برف پاک کن و صفحه پوشش زیرین شیشه را باز کنید.

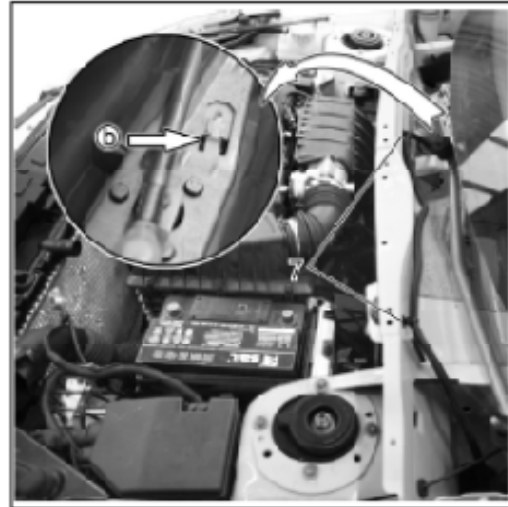

موقعیت 9B مربوط به موتور برف پاک کن را بیرون کشیده و همچنین خار کانکتور را آزاد و کانکتور را جدا نمایید. خار دسته سیم (۷) را آزاد نمایید. تایر جلو سمت چپ را باز کنید.

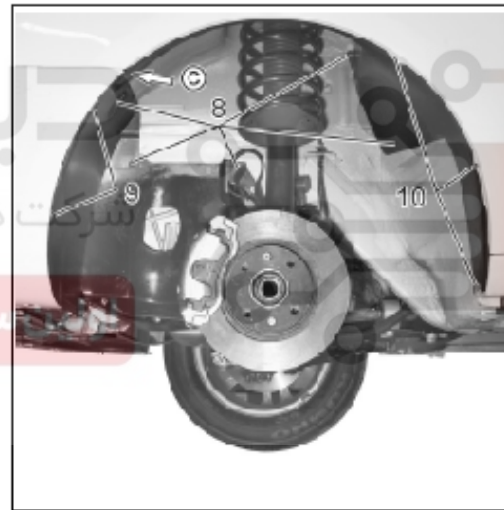

- پین‌های پلاستیکی (۸) را باز کنید.
- پیچ (۹) را باز کنید.
- پیچ (۱۰) را باز کنید.
- پیچ در موقعیت (C) را باز کنید.

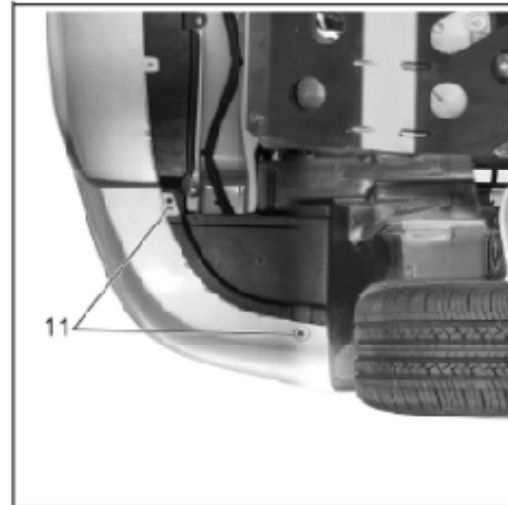

- پیچ (۱۱) را باز کنید.
- گلگیر جلو سمت چپ را جدا کنید.
- چرخ جلو و گلگیر سمت راست را باز کنید.
- سپر و چراغ جلو را جدا کنید.

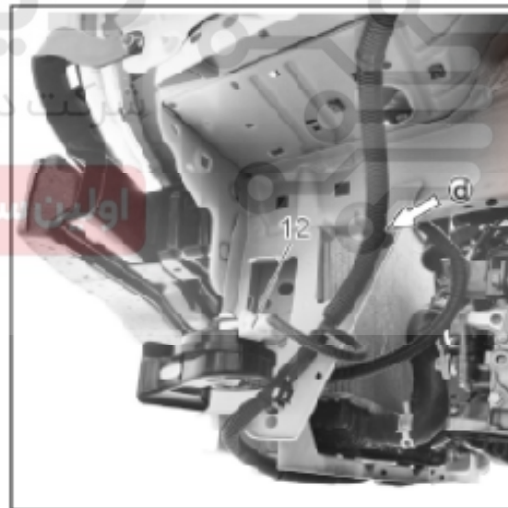

- خار کانکتور (۱۲) و دسته سیم را از موقعیت (d) آزاد کنید.
- شل گیر جلو سمت راست را جدا کنید. (برای جزئیات بیشتر به دستورالعمل مربوطه مراجعه کنید)



کانکتور (۱۳) مربوط به موتور مخزن شیشه شوی و نیز اتصالات را از روی مخزن جدا کنید.
 فیلتر هوا را جدا کنید.
 باتری و پایه باتری را جدا کنید.

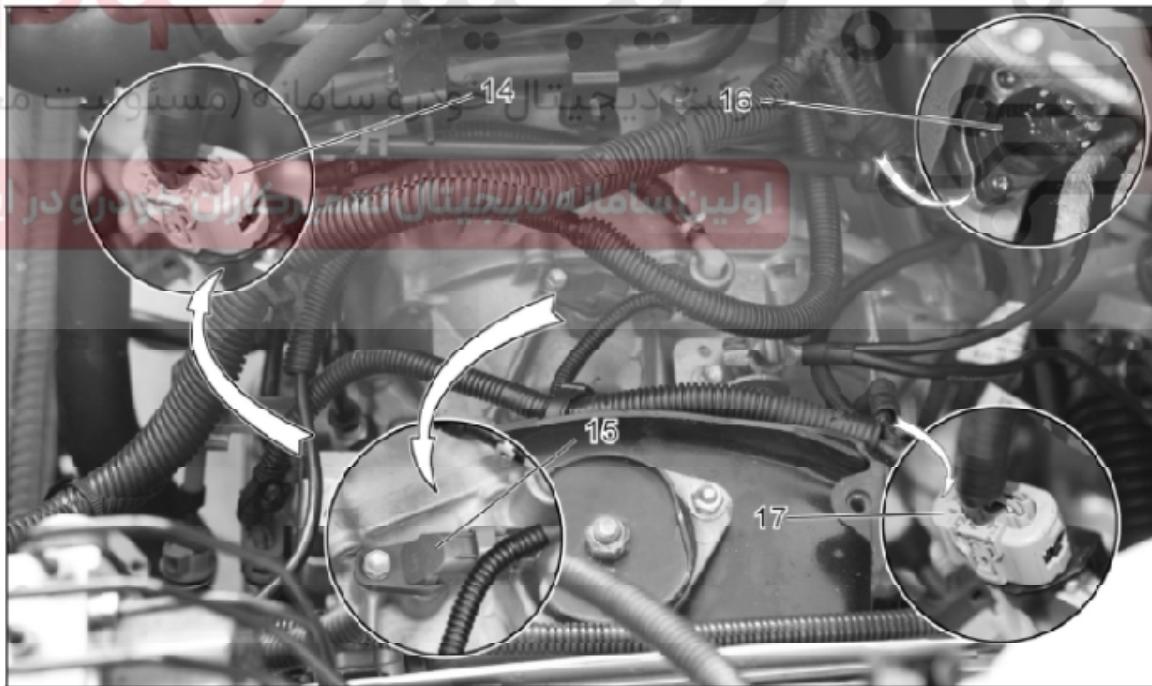

- کانکتور سنسور (۱۴) که مربوط به حالت پارک و خلاص (PNP) می‌باشد، را جدا نمایید.
- کانکتور سنسور (۱۵) که مربوط به سرعت محور ورودی (ISS) می‌باشد، را جدا نمایید.
- کانکتور سنسور (۱۶) که مربوط به سرعت محور خروجی می‌باشد (OSS)، را جدا نمایید.
- کانکتور سنسور (۱۷) که مربوط به محور متحرک گیربکس می‌باشد، را جدا نمایید.

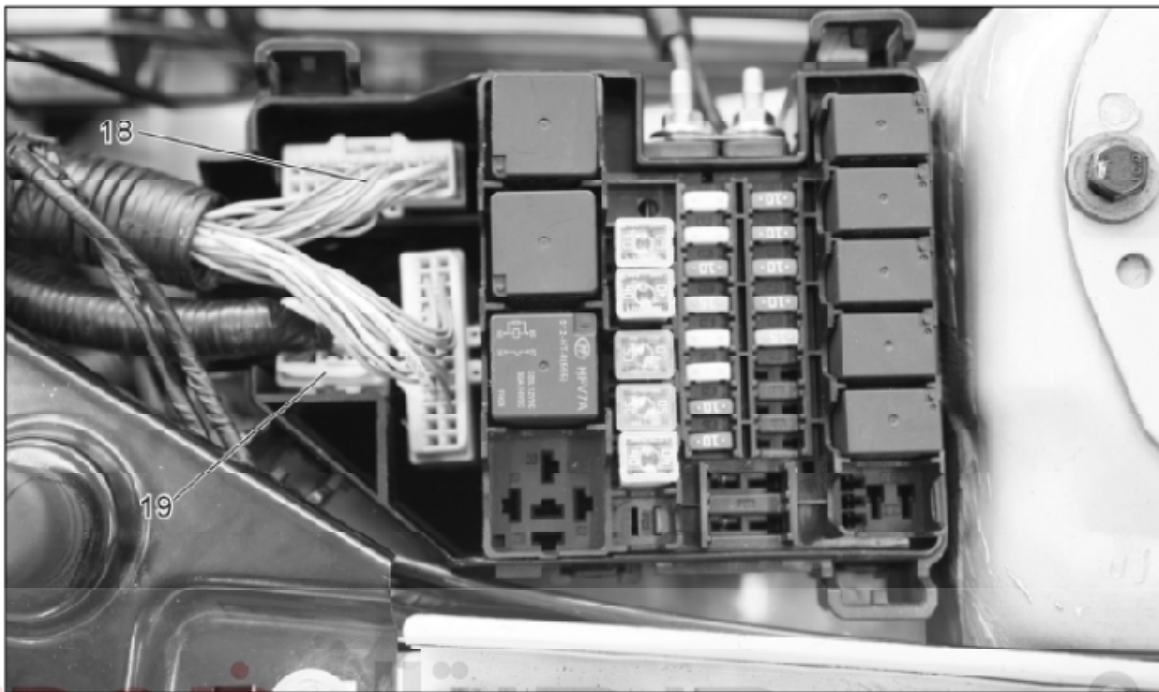

- کانکتور دسته سیم (۱۸) که مربوط به فن خنک کننده می باشد، را جدا نمایید.
- کانکتور دسته سیم (۱۹) که مربوط به موتور می باشد، را جدا نمایید. (مسئولیت محدود)
- جعبه فیوز را از پایه آن جدا کنید.

اولین سامانه دیجیتال تعمیرکاران خودرو در ایران

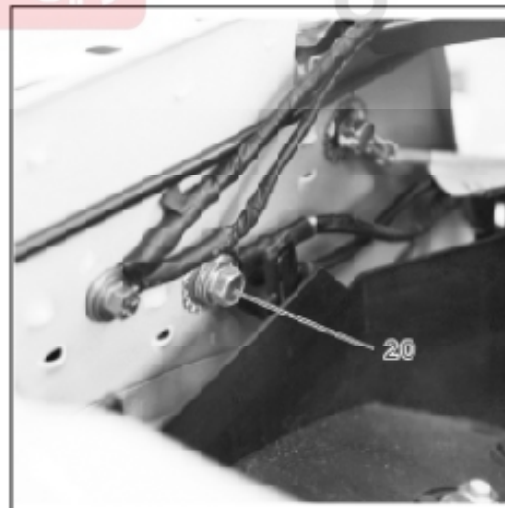

از آچار ۱۰ میلی متری برای باز کردن پیچ سیم اتصال بدنه (۲۰) استفاده کرده و سیم اتصال بدنه را باز کنید.

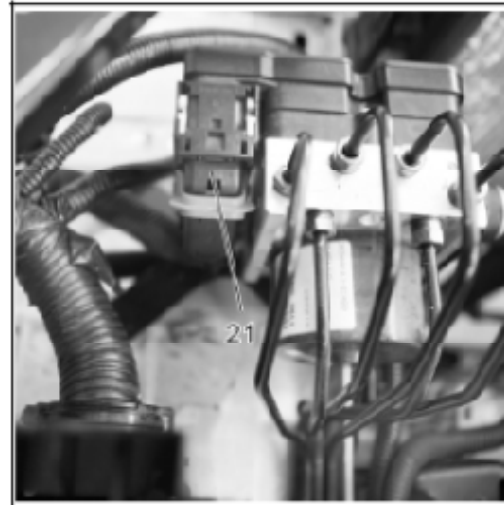

کانکتور ABS (۲۱) را جدا کنید.

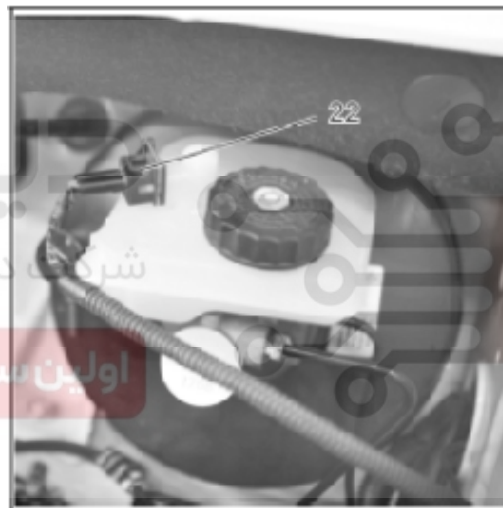

کانکتور سنسور سطح روغن ترمز (۲۲) را جدا کنید.



دیجیتال خودرو

شرکت دیجیتال خودرو سامانه (مسئولیت محدود)

اولین سامانه دیجیتال تعمیرکاران خودرو در ایران

کانکتور سنسور ABS (۲۳) جلو سمت چپ را جدا کنید.



از آچار بوکس ۱۰ میلی متری برای باز کردن سیم اتصال بدنه بالا و پایین صفحه داخلی گلگیر سمت راست (۲۴) خودرو استفاده کنید.



- خار دسته سیم موقعیت (E) را از پایه سپر جدا کنید.



کانکتور ABS (۲۵) جلو سمت راست را جدا کنید.



خار دسته سیم را از نقاط f و g و h و i و j که در شکل بالا نشان داده شده است، جدا کنید.



خار دسته سیم را از نقاط k و l که در شکل بالا نشان داده شده است، جدا کنید.

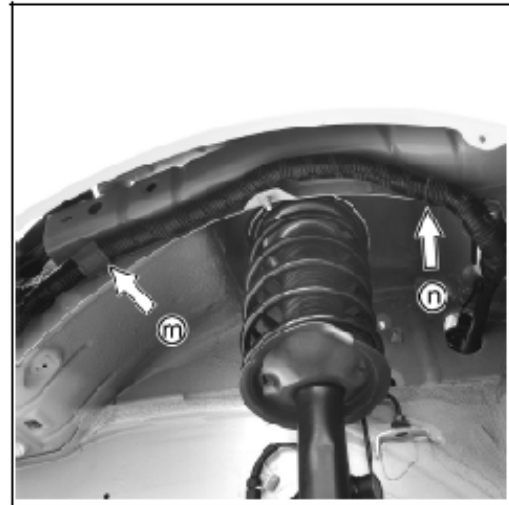

خار دسته سیم را از نقاط n و m که در شکل بالا نشان داده شده است، جدا کنید.



خار دسته سیم را از نقاط o و p و q و r که در شکل بالا نشان داده شده است، جدا کنید.



- دسته سیم را از پایین موقعیت (S) در سمت چپ گوشه محفظه موتور که در شکل بالا نشان داده شده است، بیرون بکشید.

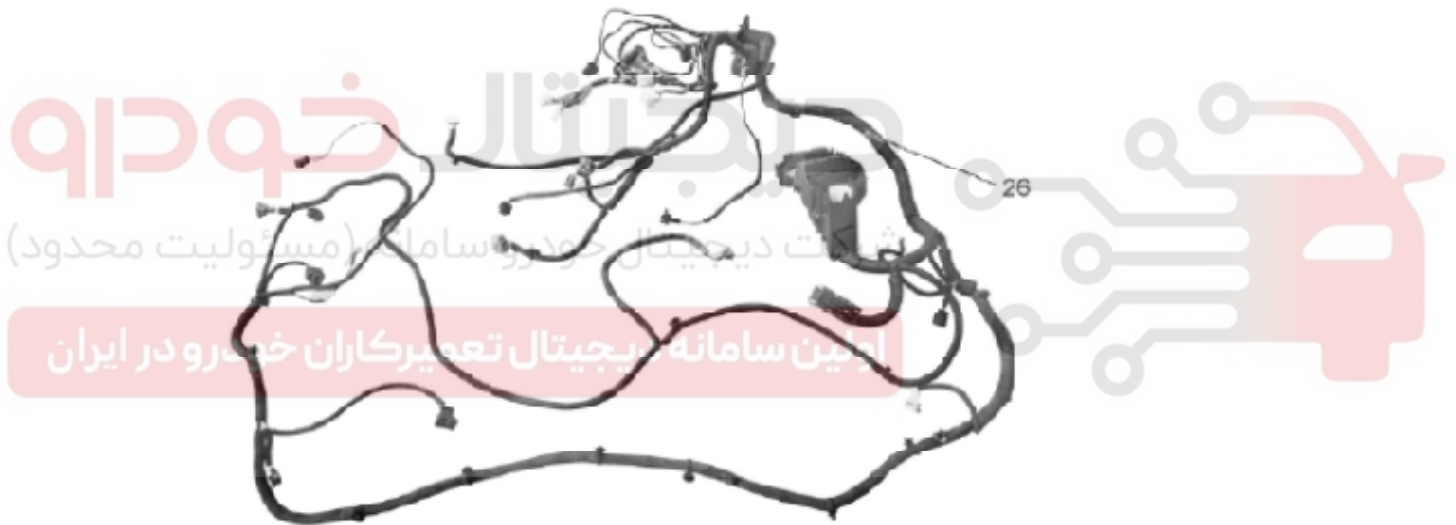

دسته سیم جلو (۲۶) را بیرون بکشید.

برای نصب کردن، عکس مراحل جداسازی عمل کنید.

فصل ۱۷. تجهیزات بدنه خودرو (H30)

تجهیزات بدنه خودرو (H30)
دیجیتال خودرو

شرکت دیجیتال خودرو سامانه (مسئولیت محدود)

اولین سامانه دیجیتال تعمیرکاران خودرو در ایران



باز و بست چراغ عقب

۱. حفاظت

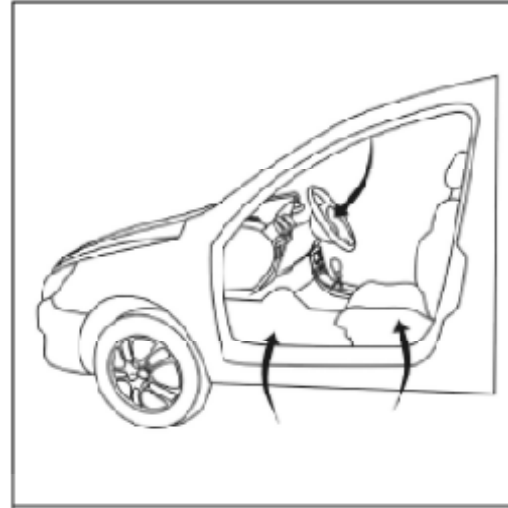

پوشش محافظ را در محل‌های زیر قرار دهید:

- گلگیر و سپر جلو
- صندلی سمت راننده
- موکت کف (سمت راننده)
- فرمان
- دسته دنده
- ترمز دستی

دیجیتال خودرو
شرکت دیجیتال خودرو سامانه (مسئولیت محدود)

اولین سامانه دیجیتال تعمیرکاران خودرو در ایران

۲. ابزار توصیه شده



۱. ابزار مخصوص تریم با کد اختصاصی ۲۶۱۰۲۰۰۸

۳. جداسازی

- قطع کردن باتری



درب عقب را باز کنید.

⚠ توجه : بعد از باز کردن پوشش از آچار بوکس مناسب استفاده کنید تا مانع از آسیب روی سطوح شوید.



- از پیچ گوشتی چهارسو برای بازکردن پیچ های (۲) مربوط به چراغ عقب خودرو استفاده کنید.



از ابزار [۱] برای جداسازی چراغ ترمز و چراغ راهنمای کناری استفاده کنید.



- کانکتور چراغ ترمز و چراغ راهنما را آزاد کرده و آنها را بیرون بکشید.



کانکتور (۴) را جدا کرده و از ابزار شماره [۱] برای جداسازی چراغ عقب و استفاده کنید.

⚠ توجه: از سالم بودن کانکتورها اطمینان حاصل کنید.

برای نصب کردن، عکس مراحل جداسازی عمل کنید.



عوض کردن حباب چراغ عقب:

کاسه چراغ را ۴۵ درجه چرخانده و سپس کاسه و چراغ را بیرون بکشید. به آرامی حباب را به داخل فشار داده و بچرخانید. بعد از این که حباب در آورده شد، باید درخلاف جهت نصب انجام گیرد.

چراغ راهنما / چراغ ترمز (P21/5w)

چراغ دنده عقب (P21W)

چراغ مه شکن عقب (P21W)

چراغ عقب (P21W)