

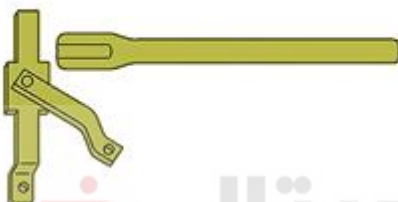
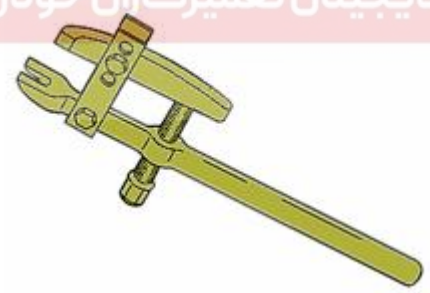

بازو بست : سیبک طبق پایین

اطحار : رعایت نکات ایمنی و نظافت ضروری است .

۱. ابزار مخصوص

تصویر	کد اختصاصی	شرح ابزار
<p>[0606-AY]</p>  <p>شکل: E5AG02TT</p>	<p>۲۵۱۰۲۰۱۶</p> <p>۲۵۱۰۲۰۱۷</p>	<p>بدنه و دسته قیچی نگهدارنده توپی چرخ جلو</p>
<p>[0709]</p>  <p>شکل: E5AG02WT</p>	<p>۲۴۷۰۴۰۰۱</p>	<p>ابزار بیرون کشیدن سیبک</p>

<p>[0622]</p>  <p>شکل: E5AG02VT</p>	<p>۲۵۱۰۱۰۰۳</p>	<p>ابزار جداکننده سیبک از طبق</p>
--	-----------------	-----------------------------------

۲. بازکردن

پیچ های چرخ جلو را شل کنید .
خودرو را روی جک قرار داد و بالا ببرید .
چرخ های جلو را باز کنید .

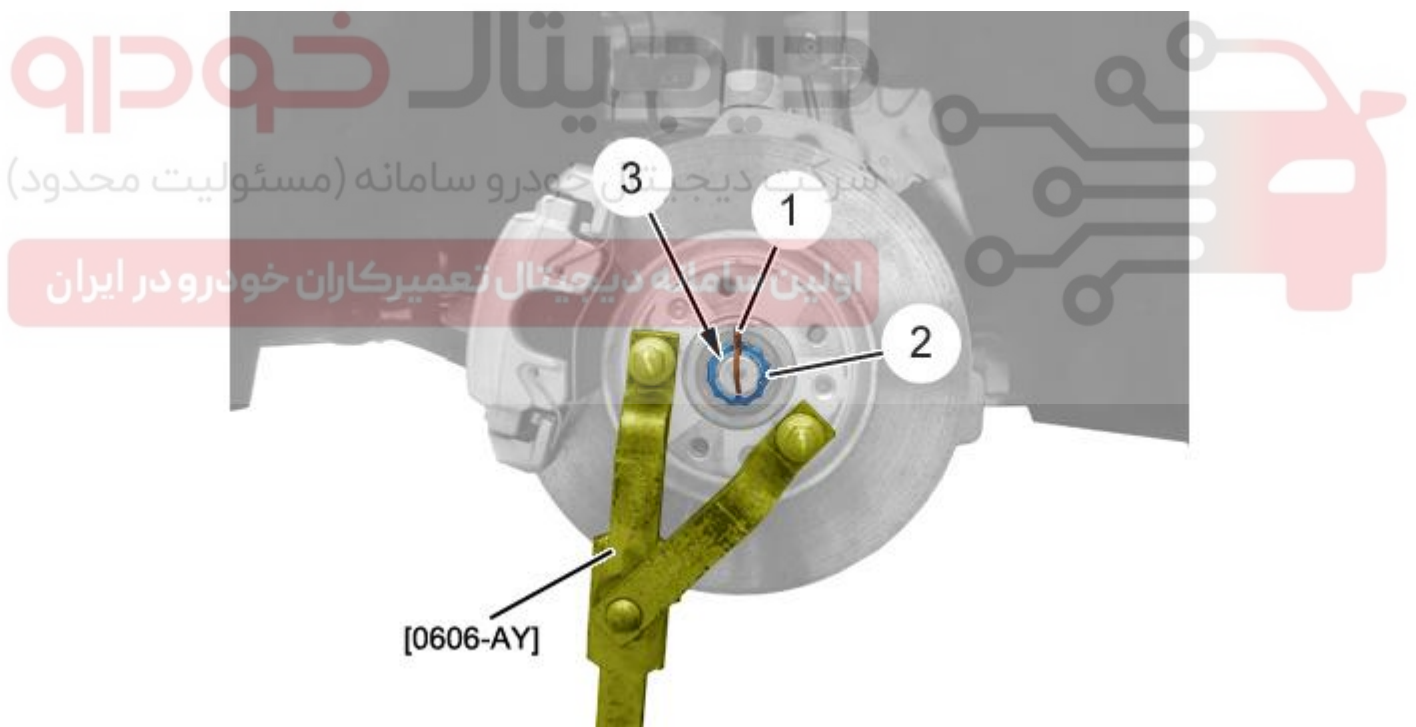

شکل: B3CG07YD

از دوران توپی چرخ جلوگیری کنید (توپی چرخ را ثابت کنید) . با استفاده از ابزار [0606-AY] (بدنه و دسته قیچی نگهدارنده توپی چرخ جلو با کد های اختصاصی ۲۵۱۰۲۰۱۶ و ۲۵۱۰۲۰۱۷)

باز کنید :

- اشپیل (1)
- درپوش (2)
- مهره (3)
- ابزار [0606-AY] (بدنه و دسته فیچی نگهدارنده توپی چرخ جلو با کد های اختصاصی ۲۵۱۰۲۰۱۶ و ۲۵۱۰۲۰۱۷)

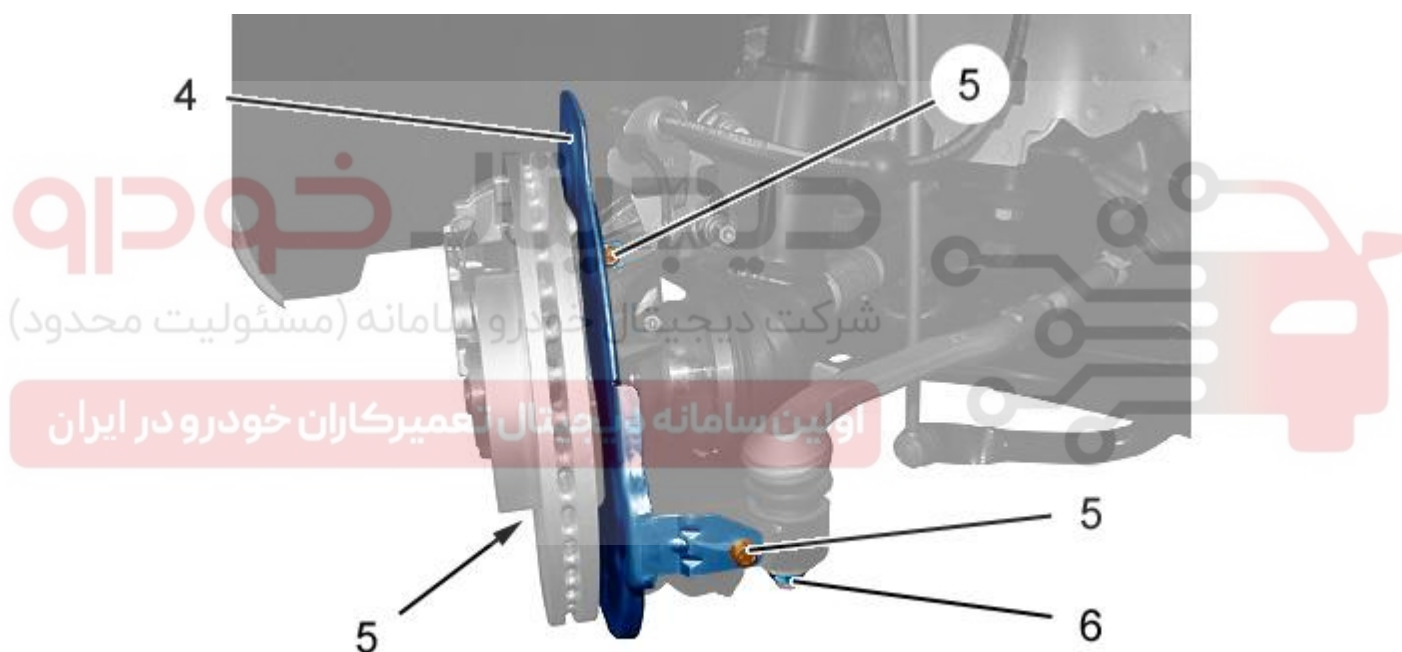

شکل: B3CG084D

باز کنید:

- پیچ ها (5)
- صفحه محافظ دیسک (4)
- مهره (6)

باز کنید سیبک میل فرمان کوتاه با استفاده از ابزار [0709] (ابزار بیرون کشیدن سیبک با کد اختصاصی ۲۴۷۰۴۰۰۱)

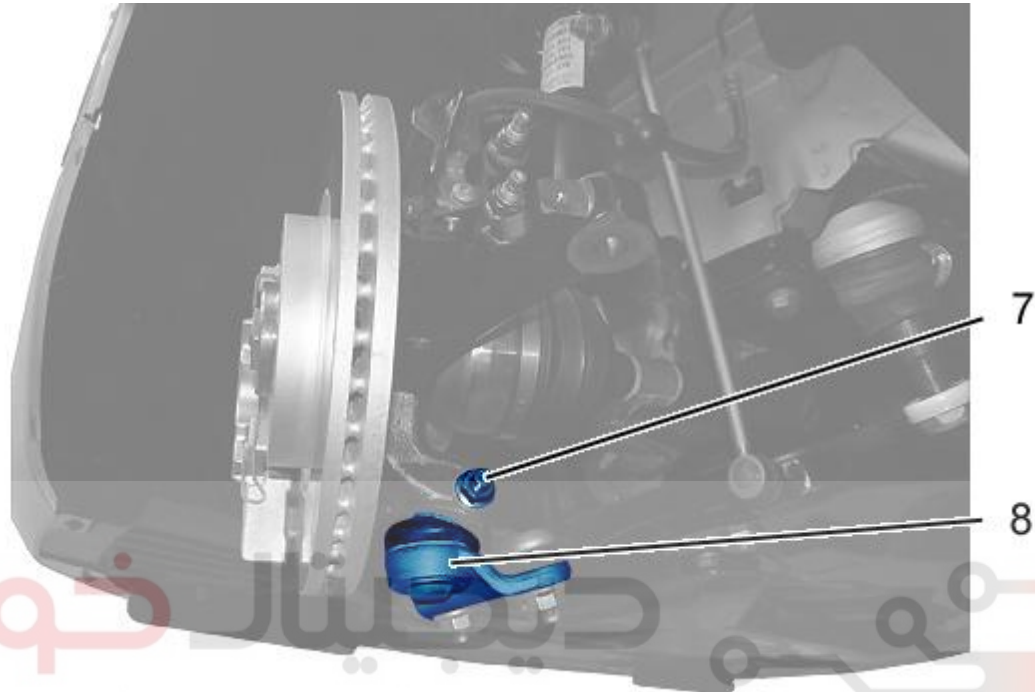

شرکت دیجیتال خودرو سامانه (مسئولیت محدود)

اولین سامانه دیجیتال تعمیرکاران خودرو در ایران

شکل: B3CG085D

باز کنید مجموعه پیچ و مهره (7)

احتیاط: (موقعیت) پلوس را داخل دیفرانسیل نگه دارید تا از روغن ریزی گیربکس جلوگیری کنید.

باز کنید سیبک طبق پایین (8) با استفاده از ابزار [0622] (ابزار جداکننده سیبک از طبق با کد اختصاصی ۲۵۱۰۱۰۰۳)

خارج کردن پلوس از توپی چرخ

مجموعه کمک فنر، توپی چرخ و پایه محور چرخ جلو را به یک طرف حرکت دهید .

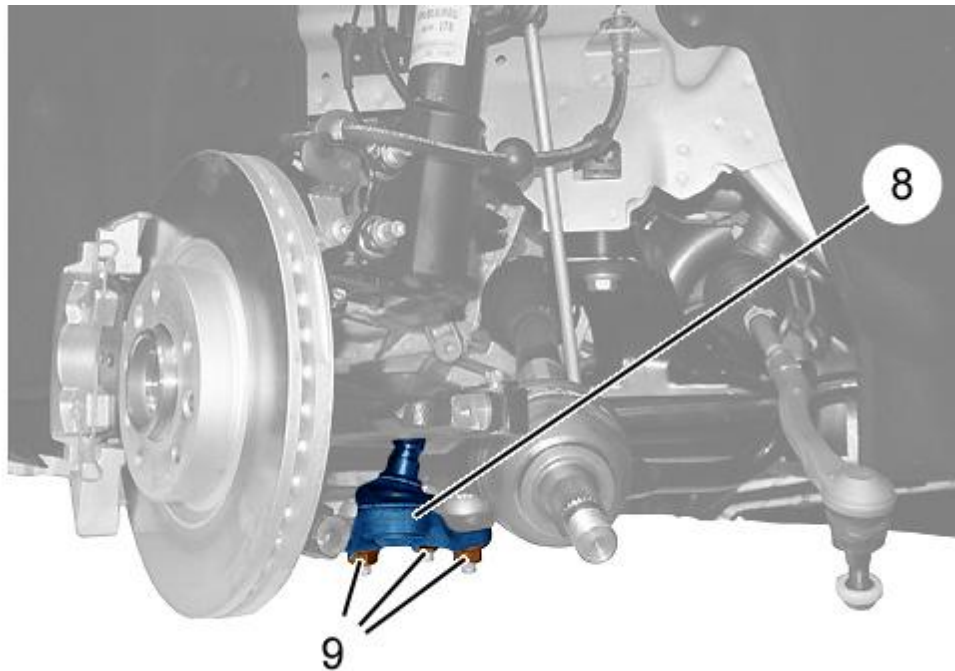

دیجیتال خودرو

شرکت دیجیتال خودرو سامانه (مسئولیت محدود)

اولین سامانه دیجیتال تعمیرکاران خودرو در ایران

شکل: B3CG086D

باز کنید :

- 3 عدد مهره (9)
- سیبک (8)

۳ . بستن

احتیاط : گشتاور های مجاز سفت کردن را رعایت کنید .

گشتاور سفت کردن مجاز :

- **تعلیق جلو** 
- **پلوس** 
- **فرمان** 

ببندید :

- سیبک (8)
- 3 عدد مهره (9)

هزار خار پلوس را در داخل دیفرانسیل و توپی چرخ قرار دهید.

ببندید سیبک طبق پایین (8) با استفاده از ابزار [0622] (ابزار جداکننده سیبک از طبق با کد اختصاصی ۲۵۱۰۱۰۰۳)

مجموعه پیچ و مهره (7) را ببندید.
سیبک میل فرمان کوتاه را ببندید.

ببندید:

- مهره (6)
- صفحه محافظ دیسک (4)
- 3 عدد پیچ (5)
- مهره پلوس (3)
- درپوش (2)
- اشپیل (1)

چرخ جلو را ببندید.

خودرو را از روی جک پائین آورید .

دیجیتال خودرو
شرکت دیجیتال خودرو سامانه (مسئولیت محدود)

اولین سامانه دیجیتال تعمیرکاران خودرو در ایران