

بازو بست : رادیاتور خنک کننده موتور

اخطار : رعایت نکات ایمنی و نظافت ضروری است.

۱- باز کردن :

- اتصالات باطری را جدا کنید .
- خودرو را با چک دو ستونه بالا برده و مهار کنید .
- سپر جلو را باز کنید .
- سیستم خنک کاری (آب) موتور را تخلیه کنید .
- فن خنک کننده موتور را باز کنید .

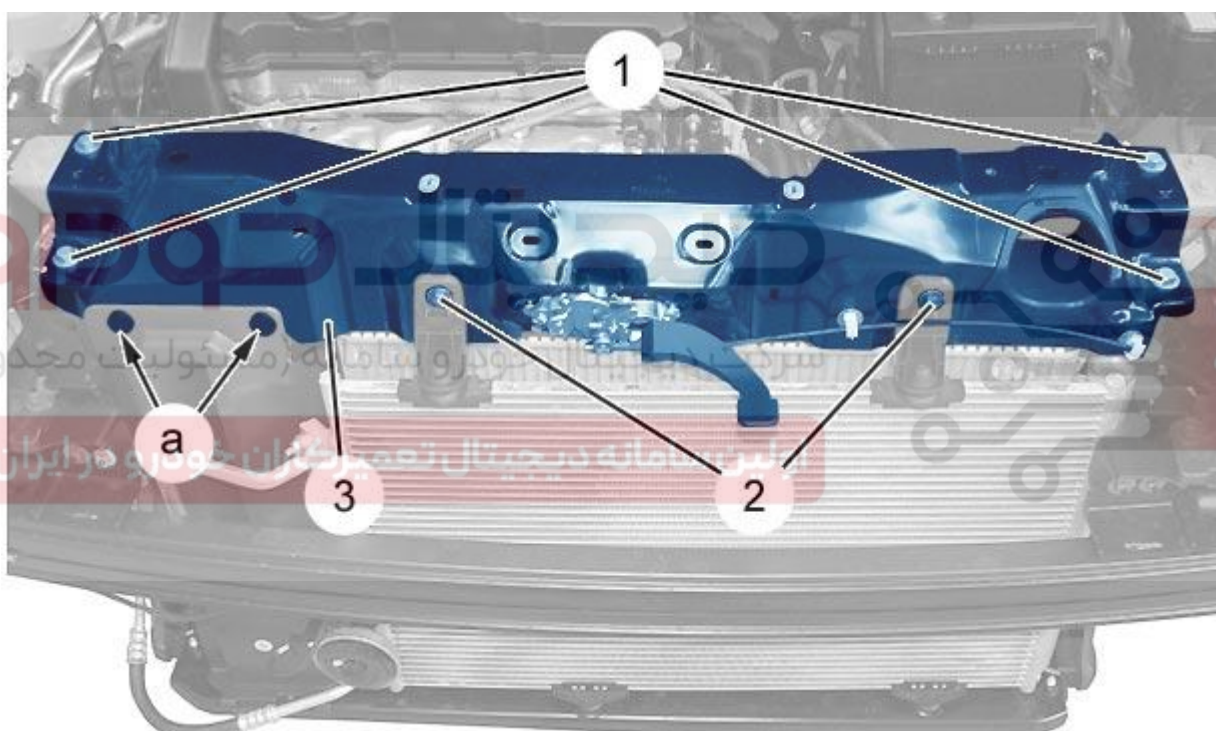

شکل: B1GG17RD

پیچ های (2), (1) را باز کند.

خارهای کانال (داکت) هوا را جدا کنید (در محل "a").

قطعه رویی عرضی سر شاسی جلو (3) را باز کرده و کنار بگذارید.

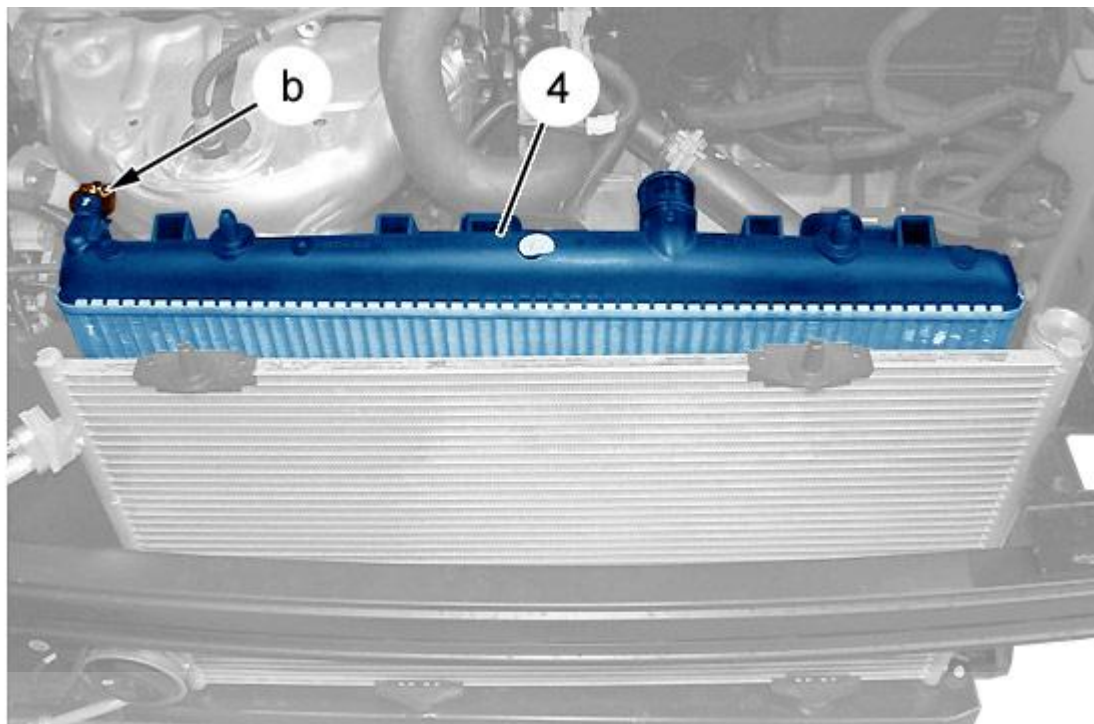

دیجیتال خودرو

شکل: B1GG17SD

لوله اتصال منبع انبساط به رادیاتور را باز کنید (در محل "b").

رادیاتور (4) را به طرف بالا کشیده و از محل قرار گیری خارج کنید

۲- بستن:

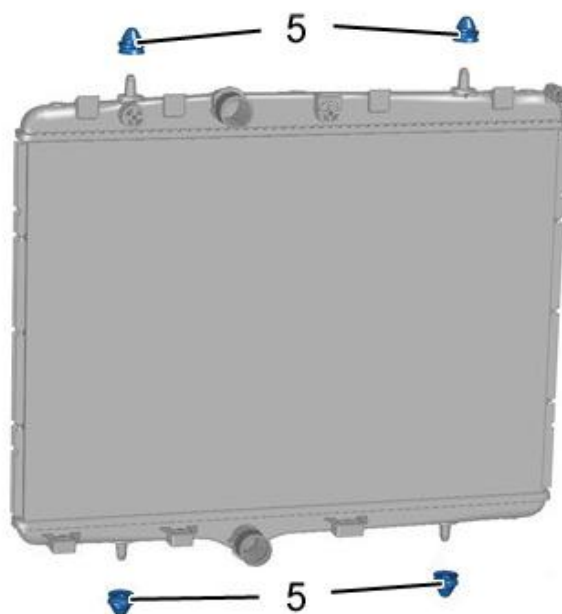

شکل: B1GG17TD

نکته : وجود بوش های لاستیکی (لاستیک های ضربه گیر) (5) را روی بدنه رادیاتور بررسی کنید.

لوله منبع انبساط سیستم خنک کاری موتور را به رادیاتور متصل کنید (در محل "b") .

قطعه رویی عرضی سر شاسی جلو (3) را ببندید .

کانال (داکت) هوا را در محل مربوطه قرار داده و محکم کنید(در محل "a") .

ببندید:

- پیچ های (2), (1)
- مجموعه فن خنک کننده موتور

سپر جلو را ببندید .

احتیاط : عملیات مورد نیاز را بعد از اتصال مجدد باتری انجام دهید.

اتصالات باتری را متصل کنید .

سیستم خنک کاری را پر کرده و هواگیری کنید..

دیجیتال خودرو
شرکت دیجیتال خودرو سامانه (مسئولیت محدود)

اولین سامانه دیجیتال تعمیرکاران خودرو در ایران

