

۱۴- اتصال قطعه به پایین ستون عقب را جوش میگ بزنیید.

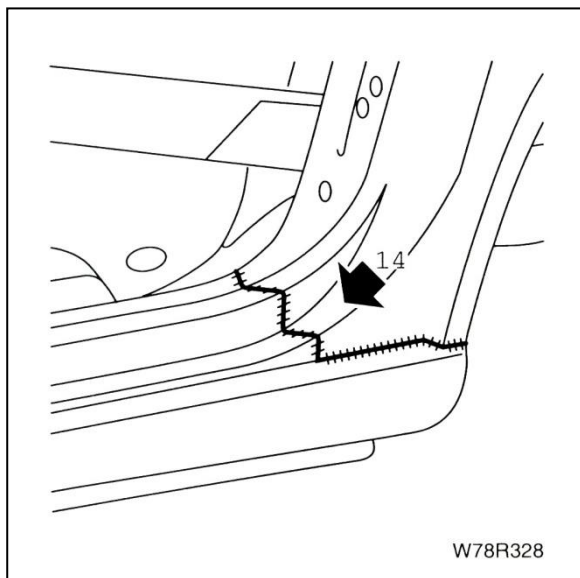

۱۵- انتهای عقبی رکاب را نقطه جوش بزنیید.



۱۶- با فرجه به اتصالات روی ستون جلو، ستون وسط و ستون عقب ماستیک نرم بزنیید.

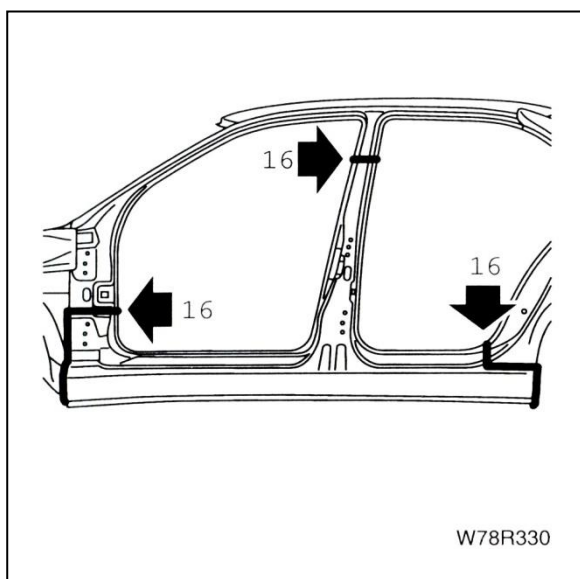

دیجیتال خودرو
شرکت دیجیتال خودرو سامانه (مسئول محدود)
اولین سامانه دیجیتال تعمیرکاران خودرو در ایران

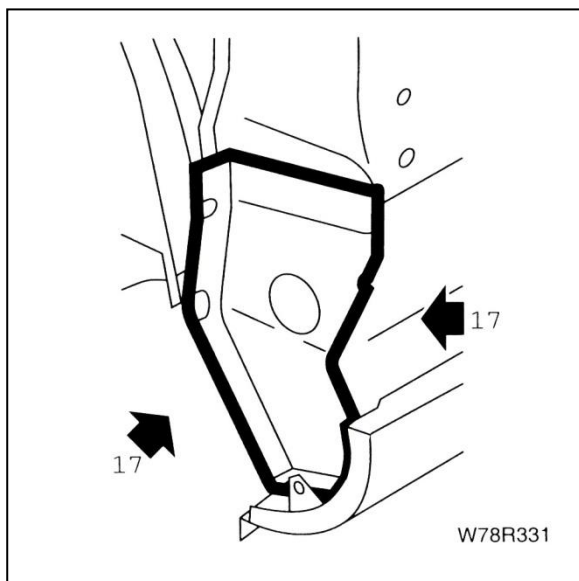

۱۷- با فرچه به انتهای جلویی رکاب خارجی ماستیک نرم

بزنید.



۱۸- با فرچه به انتهای عقبی رکاب خارجی ماستیک نرم

بزنید.

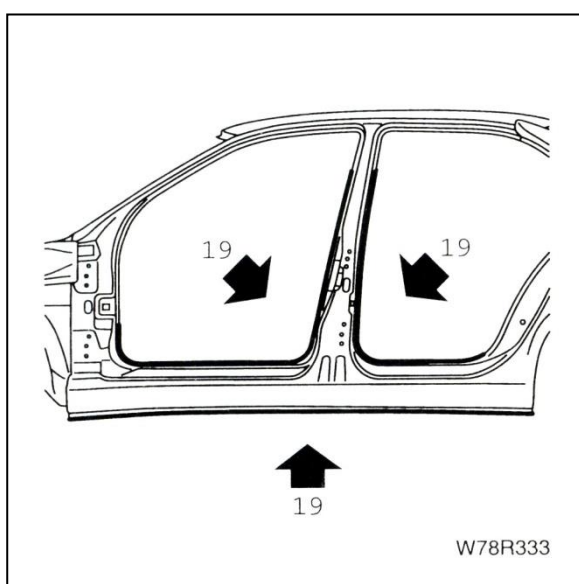

۱۹- به لبه‌های داخلی (محل نصب لاستیک درها) و لبه پایینی رکاب خارجی، نواری از مواد درزگیر بزنید.



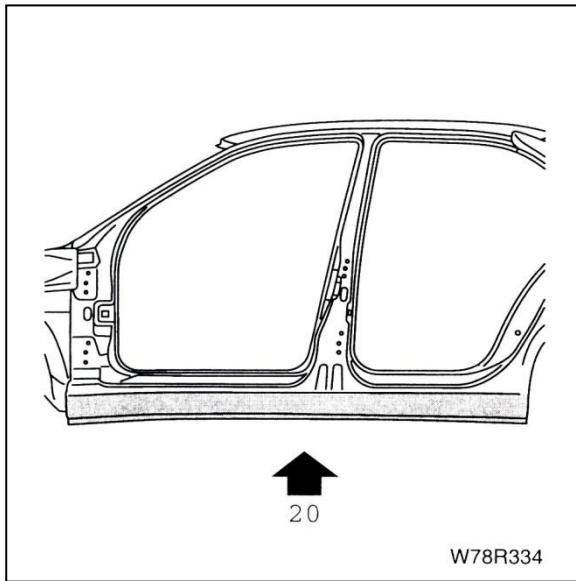

۲۰- به خارج رکاب مواد ضد تراشه بزنید.

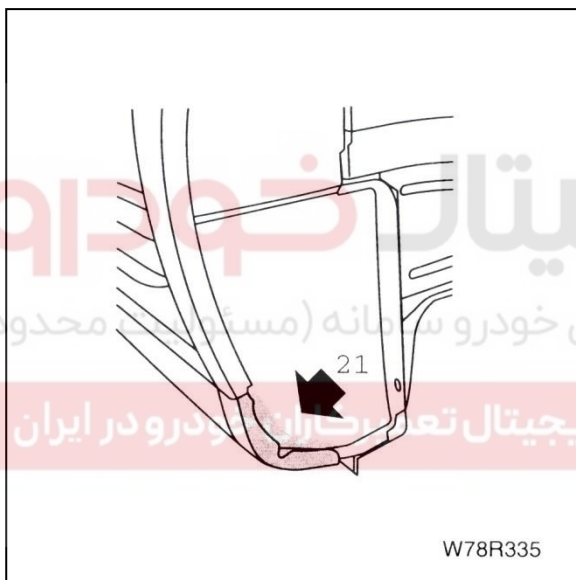

۲۱- به انتهای عقبی رکاب مواد ضد تراشه بزنید.

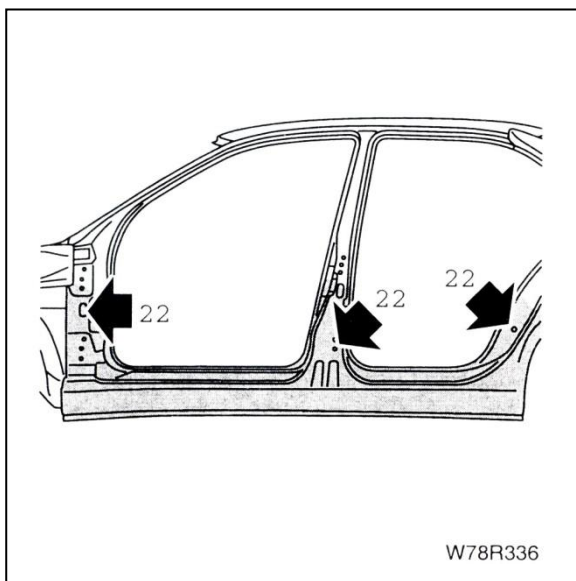

۲۲- به داخل ستون جلو، ستون وسط، ستون عقب و گلگیر داخلی جلو، واکس ضد پوسیدگی بپاشید.



دیجیتال خودرو
شرکت دیجیتال خودرو سامانه (مسئولیت محدود)
اولین سامانه دیجیتال تعمیرات خودرو در ایران

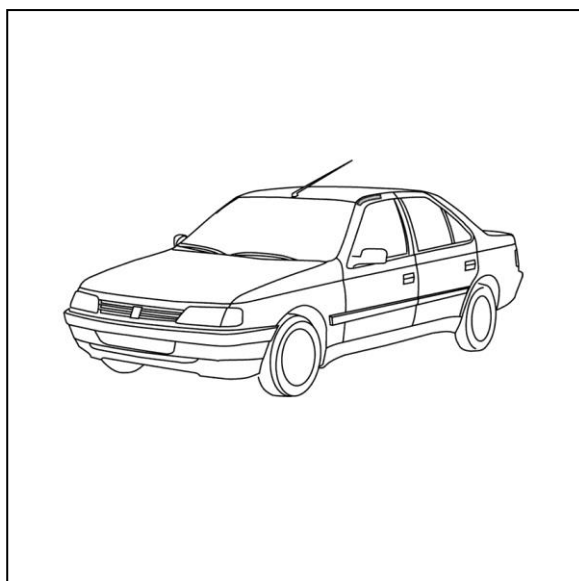

تعویض تقویت سقف

کارهای مقدماتی

پیاده کردن / نصب:

- قطعه جانبی سقف
- لاستیک درزگیر سقف

۳

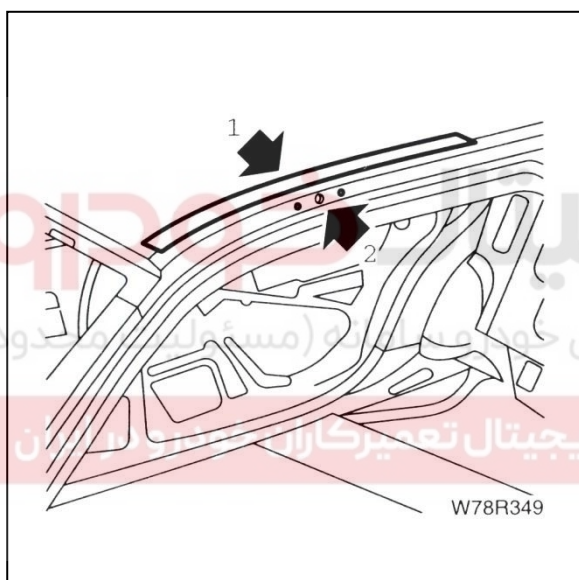

۱- با استفاده از نوار چسب محافظ بزنید.

۲- محل دو نقطه جوش را به قطر ۶/۵ میلیمتر برای

جوش در بعد سوراخ کنید.

توجه: در صورت نیاز روی محل نقطه جوشها سوراخ

راهنما بزنید.

شرکت دیجیتال خودرو (مسئله محدود)
اولین سامانه دیجیتال تعمیرکاران خودرو در ایران

۳- با استفاده از یک مفتول قطعه را گرفته و از داخل

قطعه سردری خارج کنید.

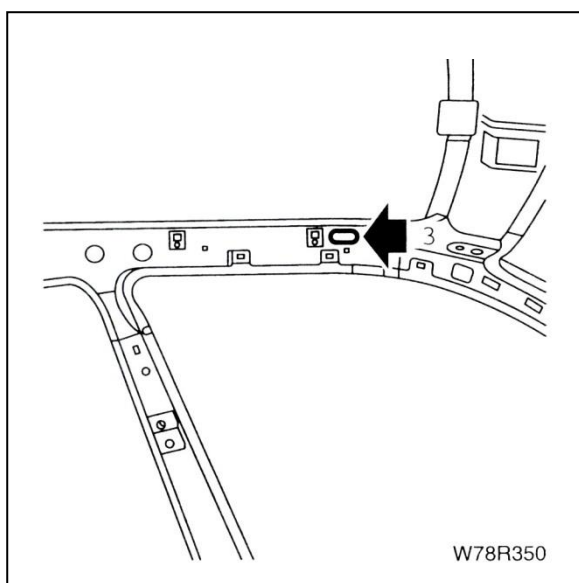

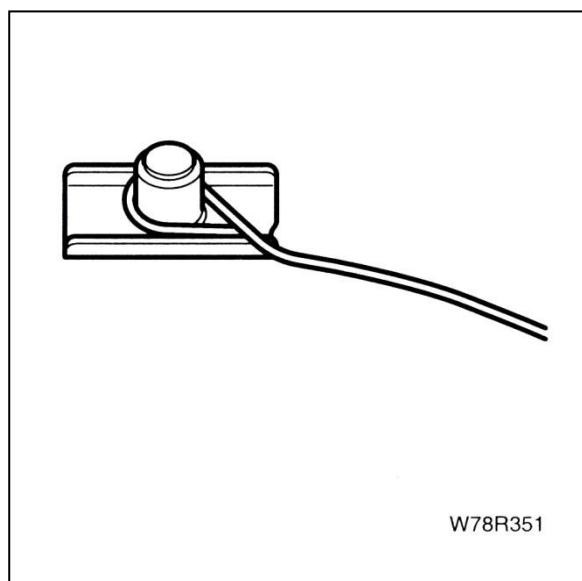

۴- قطعه جدید را با استفاده از یک مفتول و از شکاف قطعه سردری در موقعیت قرار دهید. از داخل خودرو قطعه را در سوراخ سردری قرار دهید.

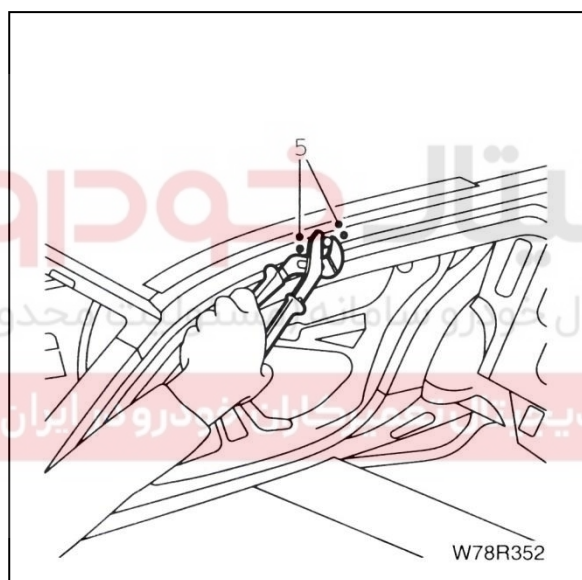

۵- با استفاده از مهره 8×125 و یک انبر قطعه را در حالت تماس با سقف نگهدارید. دو محل را جوش میگزینید. روی محل جوشها را سنگ بزنید.

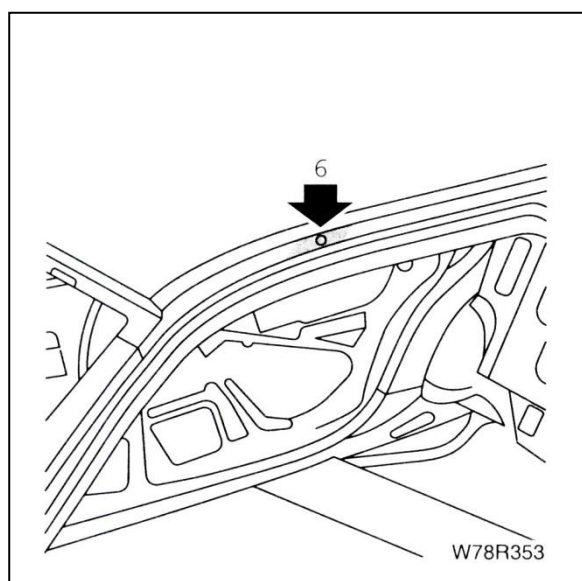

۶- به داخل سردری واکس مایع بپاشید.
۷- محل آسیب دیده سقف را به خوبی رنگ کنید.

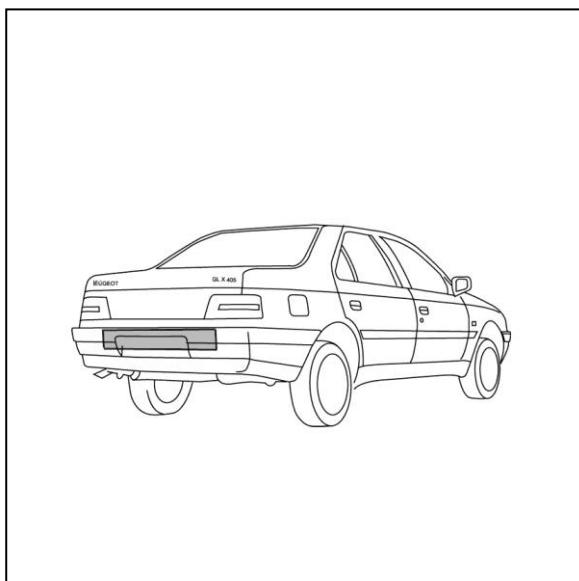

تعویض مجموعه انتهایی عقب

کارهای مقدماتی

پیاده کردن / نصب:

در صندوق

سپر عقب

لاستیک درزگیر صندوق عقب

قاب داخل صندوق عقب

لامپ ترمز عقب

تزیینات صندوق عقب

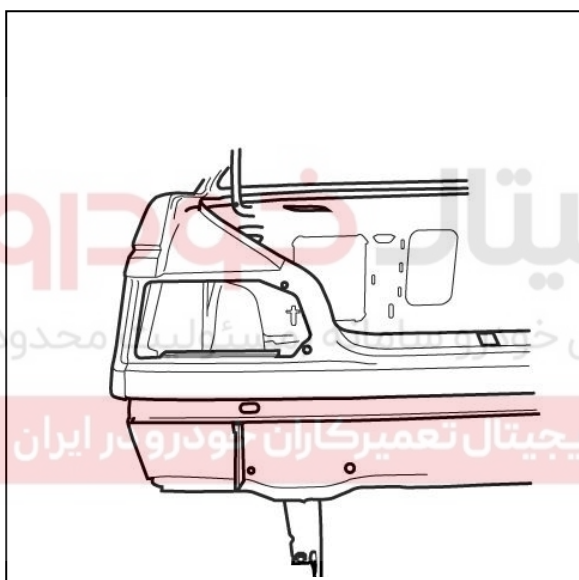

۱- قطعه انتهایی را از دو طرف برش بزنید.

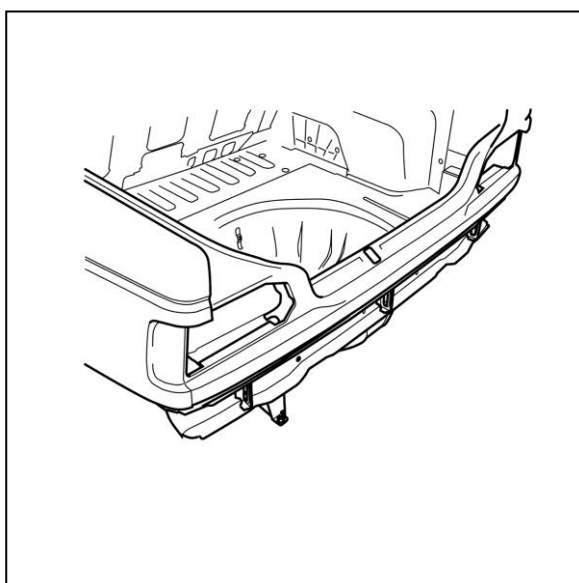

۲- محل نقطه جوشها را سوارخ کنید.

۳- محل نقطه جوش‌ها را سوراخ کرده و قطعه را بردارید.

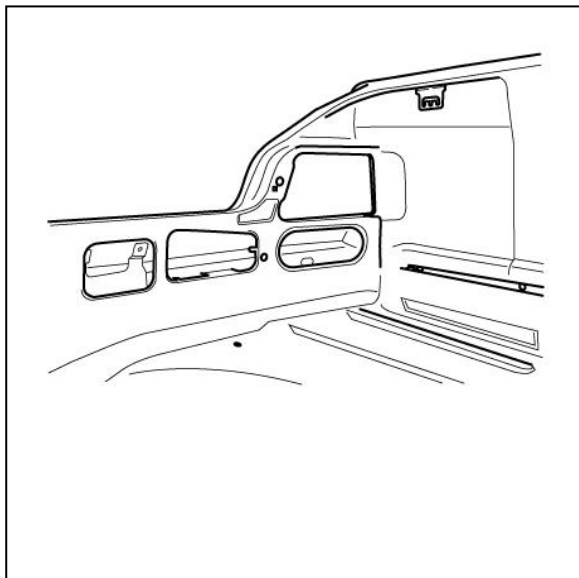

۴- لبه‌های اتصال را صافکاری کنید.

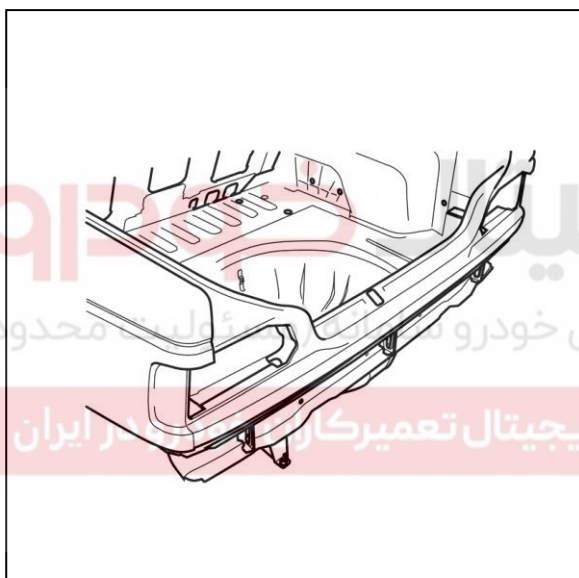

۵- لبه‌های اتصال محل جوش را استری جوش بزنیید.

۶- نصب کنید:

- مجموعه قطعه انتهایی
- در صندوق عقب
- اتصالات و فاصله‌ها را تنظیم کنید.

۷- پیاده کنید:

- در صندوق عقب

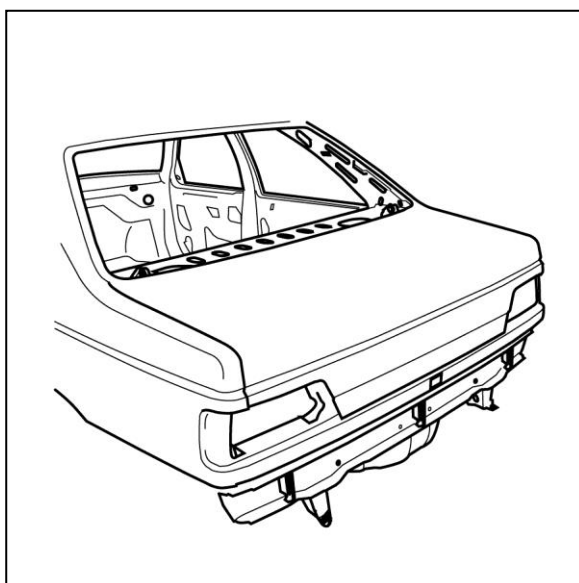

۸- دو طرف قطعه را نقطه جوش بزنید.

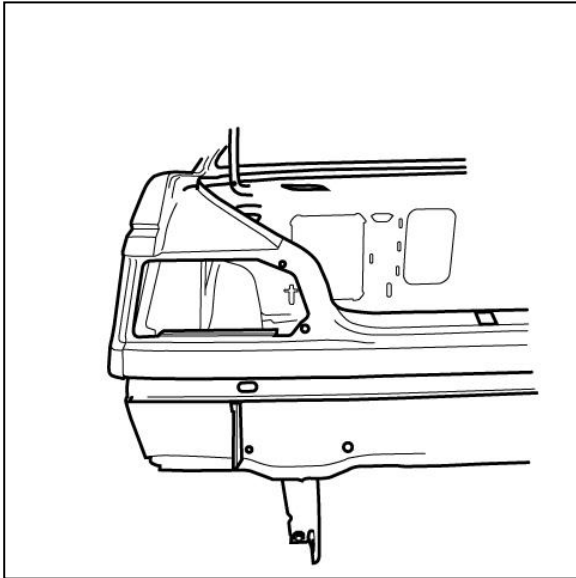

۹- لبه پایینی قطعه انتهای عقب را نقطه جوش بزنید.



۱۰- انتهای پایینی قطعه را از داخل نقطه جوش بزنید.

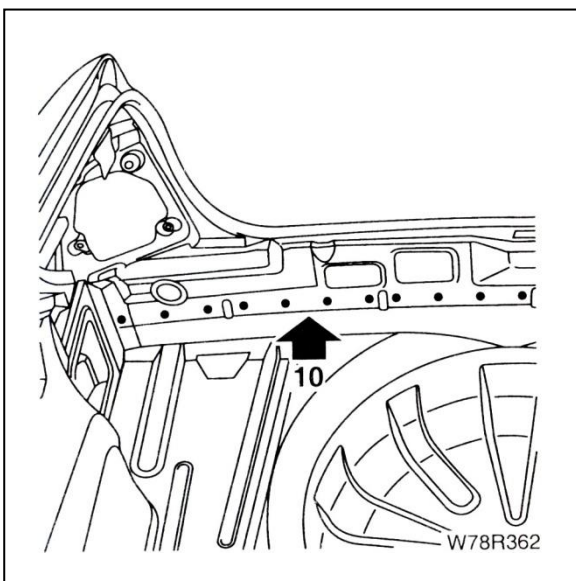

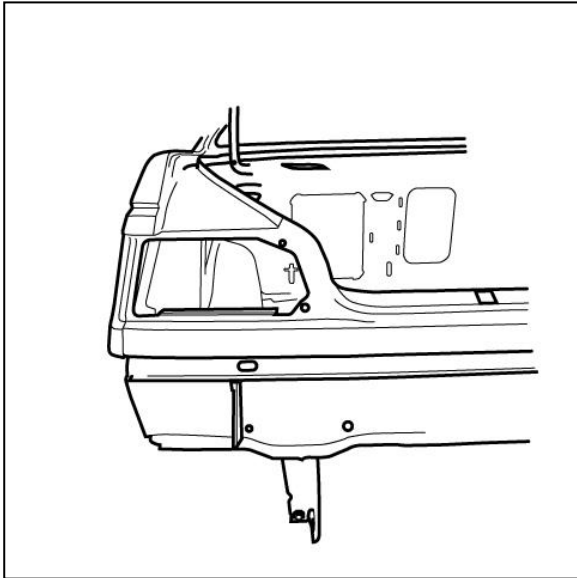

۱۱- نواری از مواد درزگیر به دو طرف قطعه بزنید.

۱۲- به لبه نشان داده شده نواری از مواد درزگیر بزنید.

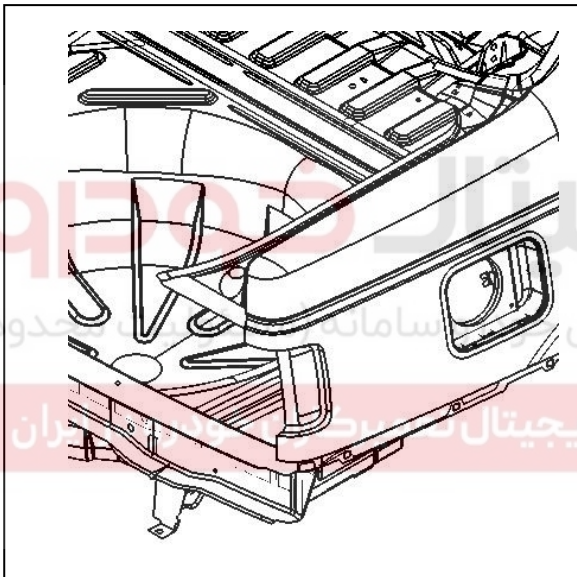

۱۳- با فرچه ماستیک نرم بزنید.

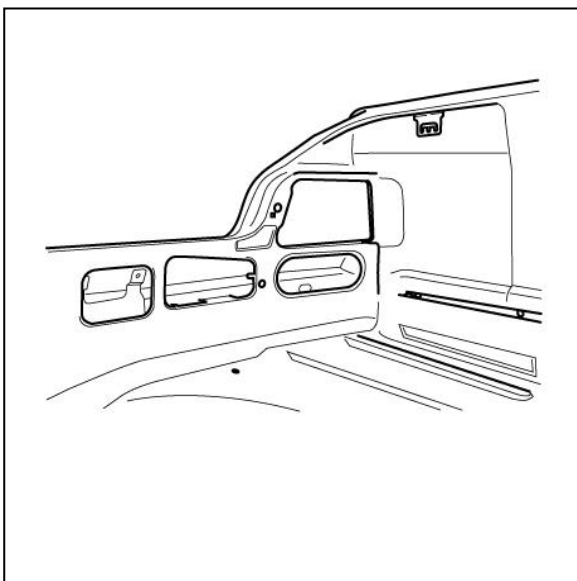

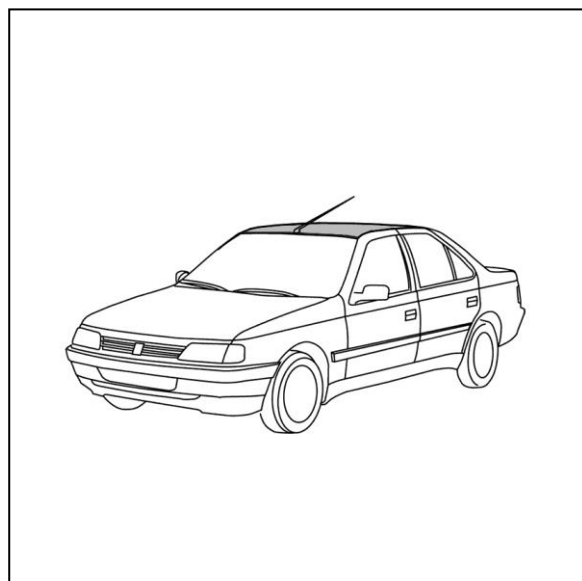

تعویض سقف

کارهای مقدماتی

پیاده کردن / نصب:

- شیشه جلو
- شیشه عقب
- چهار در خودرو
- لاستیک های درزگیر درها روی بدنه
- لاستیک های آببندی روی سقف
- تزینات سقف

۱- نقطه جوش های بالای ستون وسط از داخل خودرو را برای جوش در بعد سوراخ کنید.

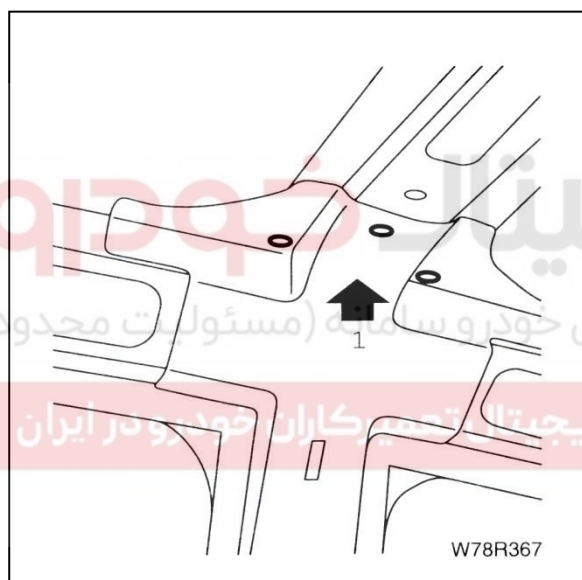

۲- سقف را از دو طرف برش بزنید.

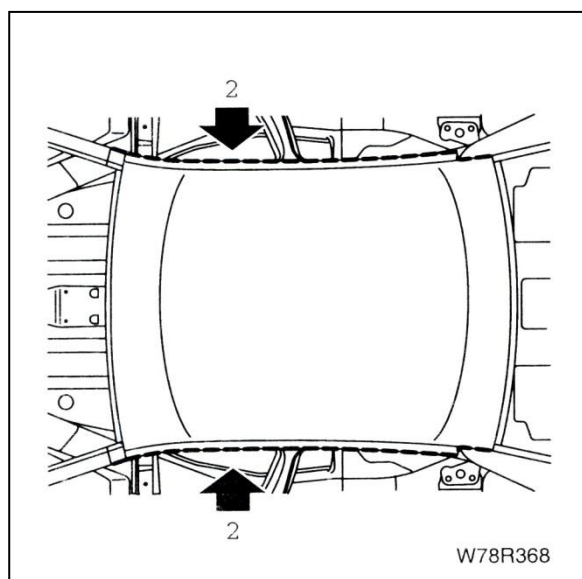

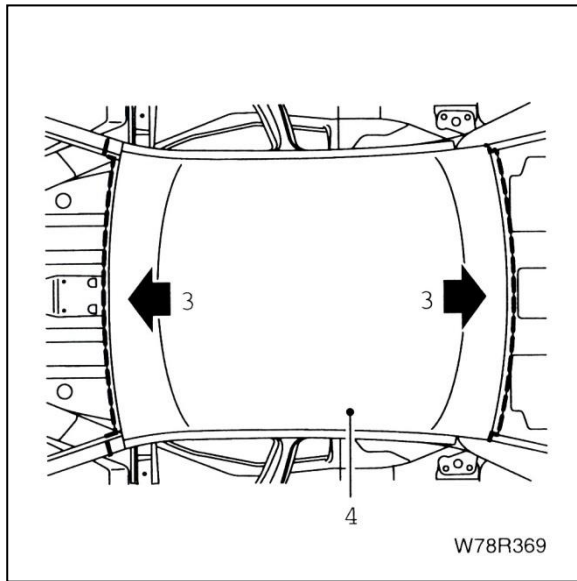

۳- لبه‌های اتصال جلو و عقب سقف را برش بزنید.
۴- سقف را پیاده کنید.

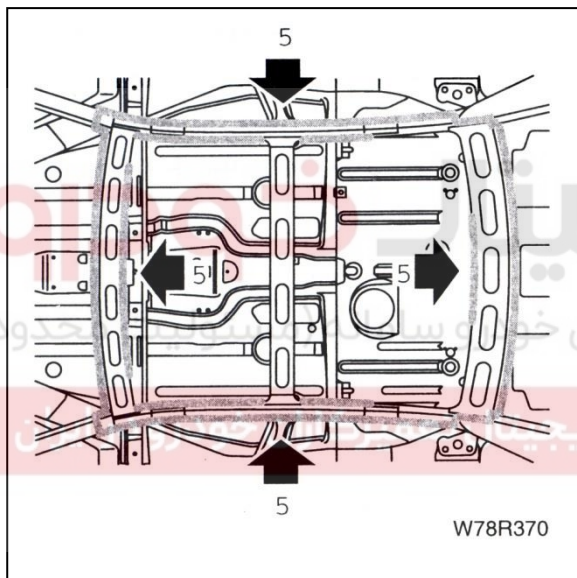

۵- لبه‌های اتصال را صافکاری کرده و نواری از بتونه سنگی بزنید.

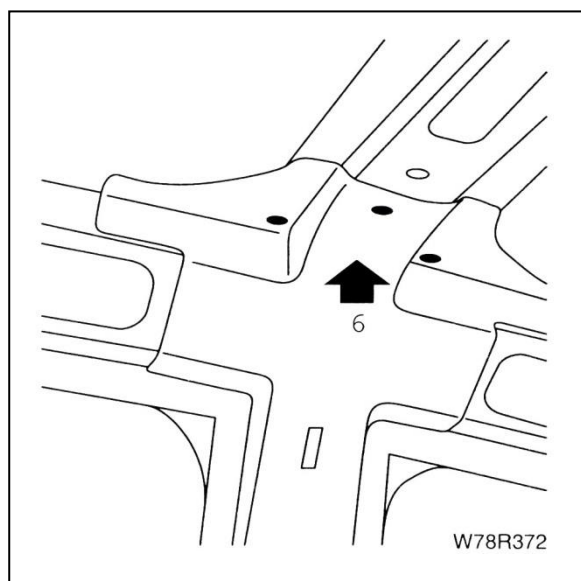

۶- لبه‌های اتصال محل جوش را استری جوش زده و سقف را در موقعیت قرار دهید. لبه‌های را هم‌تراز کرده و شکاف‌ها را تنظیم کنید.
تیر عرضی سقف را جوش می‌گ یا کاربیت بزنید.

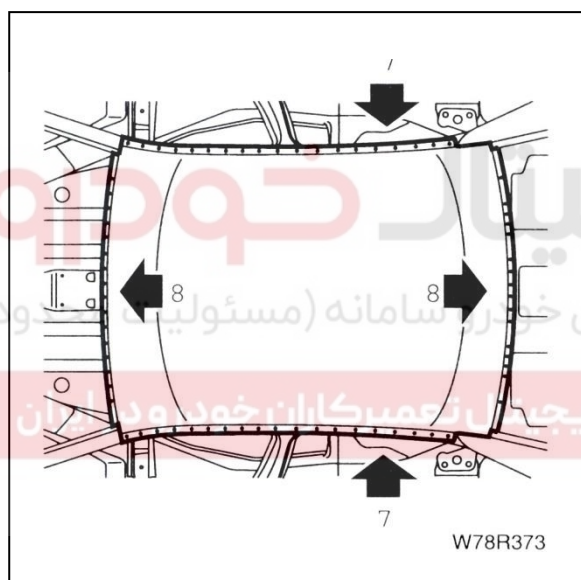

۷- قطعه سقف را نقطه جوش بزنید.
اخطار: برای این نقطه جوش‌ها انبر جوش را از شکاف‌های سردری عبور دهید.

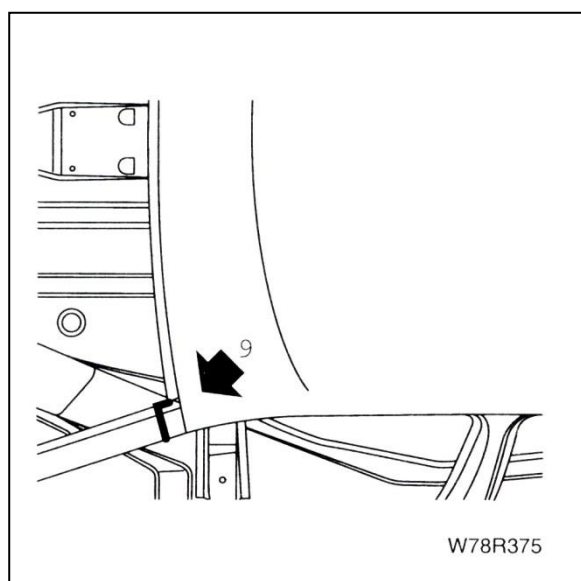

۹- به دو طرف قطعه نواری از درزگیر ماستیک بزنید.

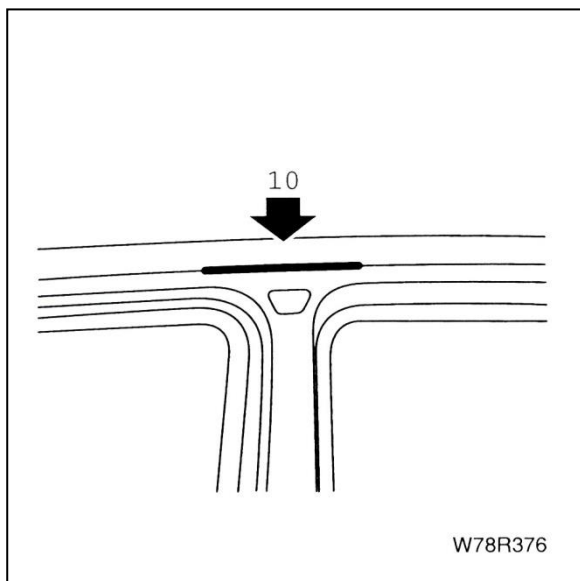

۱۰- به دو طرف قطعه نواری از درزگیر ماستیک بزنید.

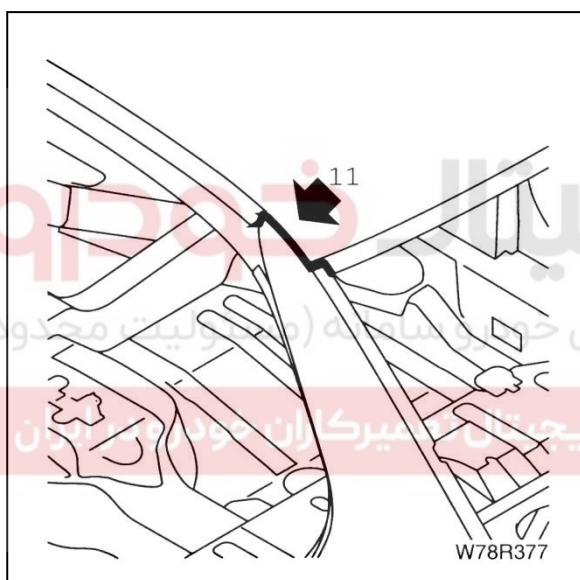

۱۱- به دو طرف قطعه نواری از درزگیر ماستیک بزنید.



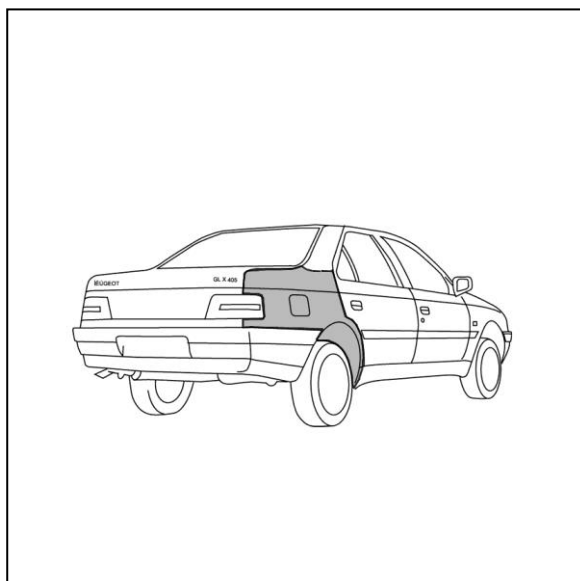

تعویض گلگیر عقب بدون برداشتن شیشه عقب

کارهای مقدماتی

پیاده کردن / نصب:

- سپر عقب
- در صندوق عقب
- لاستیک درزگیر صندوق عقب
- لاستیک درزگیر در عقب روی بدنه
- موکت صندوق عقب
- گل پخش کن چرخ عقب

آماده‌سازی قطعه جدید

۱- گلگیر عقب جدید را علامت زده و برش بزنید.

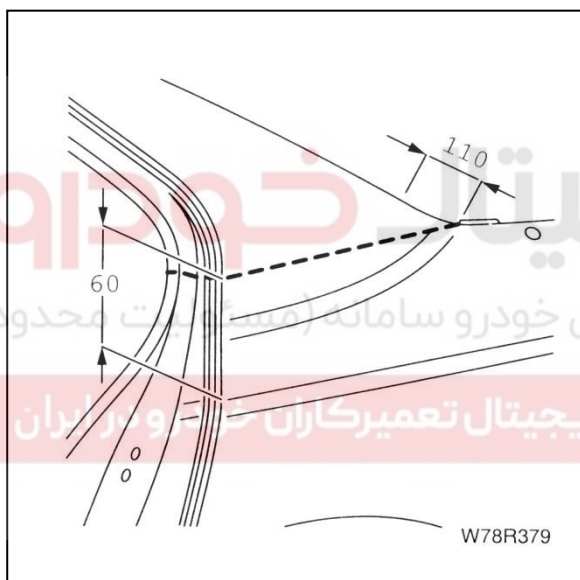

۲- روی لبه‌های پایین قطعه جدید سوراخ‌هایی به قطر

۶/۵ میلیمتر به وجود آورید.

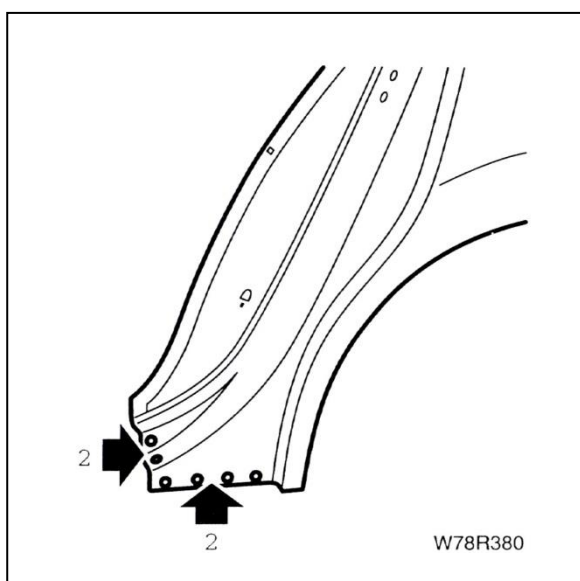

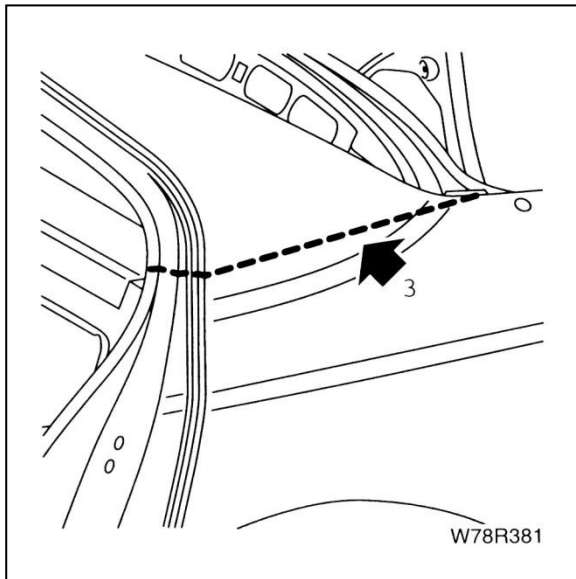

۳- گلگیر عقب را از محل نشان داده شده به صورت موقت برش بزنید.

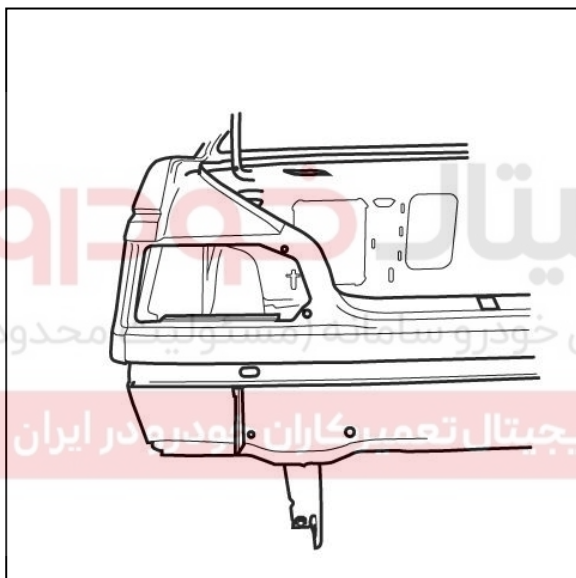

۴- گلگیر عقب را برش بزنید.

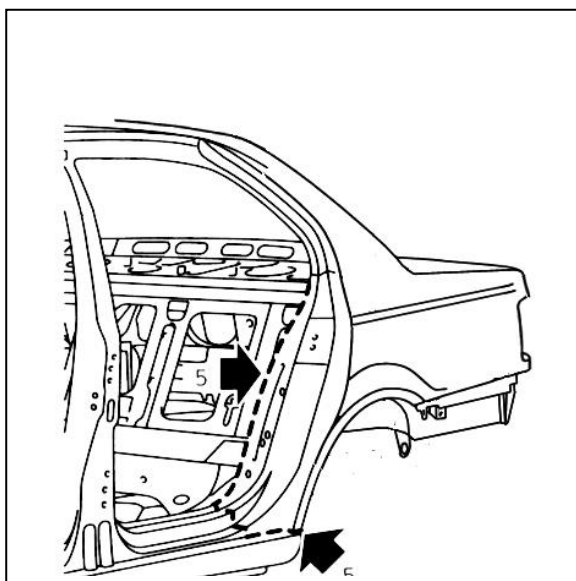

۵- از محل لاستیک درزگیر در، گلگیر عقب را برش بزنید.

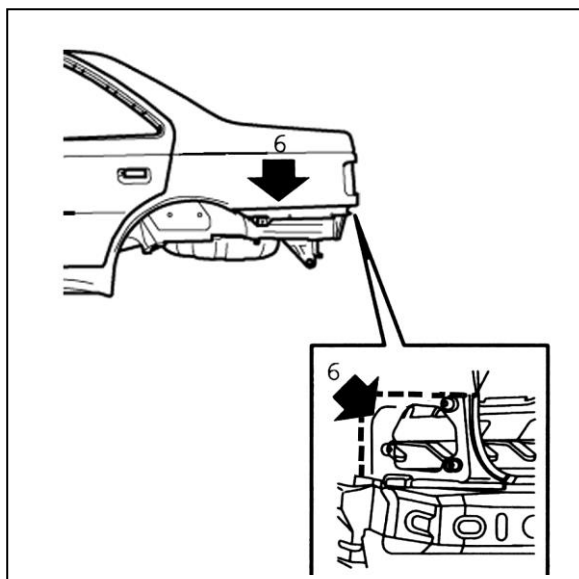

۶- از محل چراغ ترمز عقب، گلگیر عقب را برش بزنید.

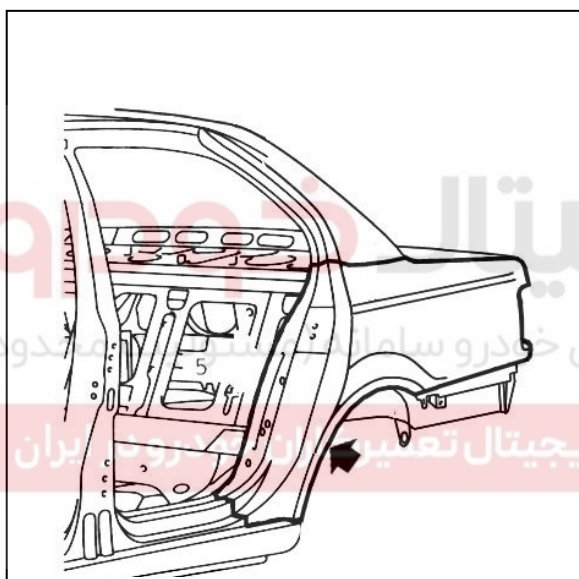

۷- چسب روی لبه گلگیر را جدا کنید. در صورت نیاز از حرارت استفاده کنید.

۸- گلگیر عقب را پیاده کنید.

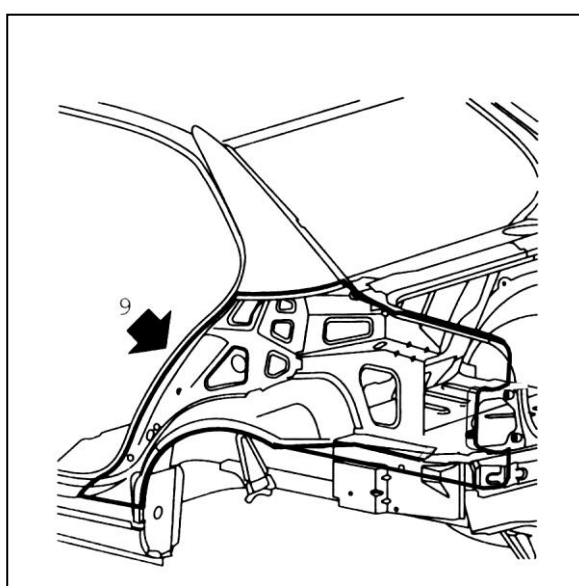

۹- لبه‌های اتصال را صافکاری کنید.

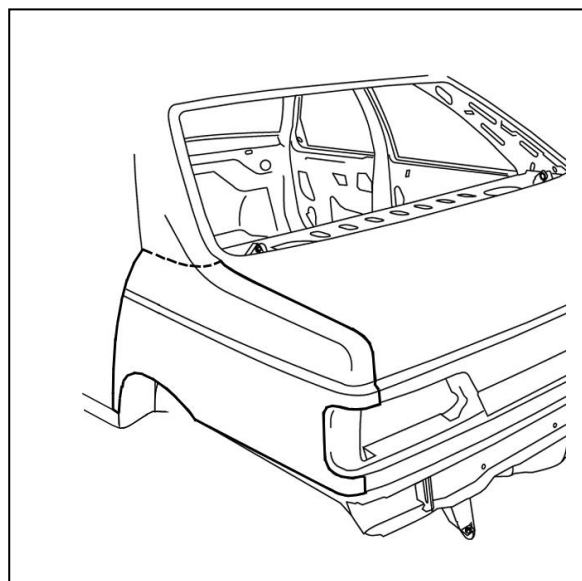

۱۰- نصب کنید:

- گلگیر عقب
- درش صندوق عقب
- در عقب

۱۱- برش نهایی را در گلگیر جدید به وجود آورید.

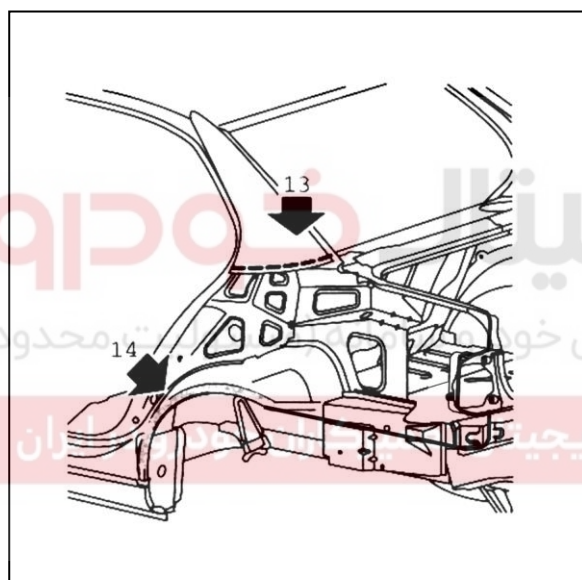

۱۲- بردارید:

- در صندوق عقب
- در عقب
- گلگیر عقب جدید

۱۳- برش نهایی را در ادامه گلگیر موجود در بدنه به وجود آورید.

۱۴- لبه‌های اتصال محل جوش را استری جوش بزنید. نواری از بتونه بزنید.

۱۵- گلگیر عقب را جا بزنید.

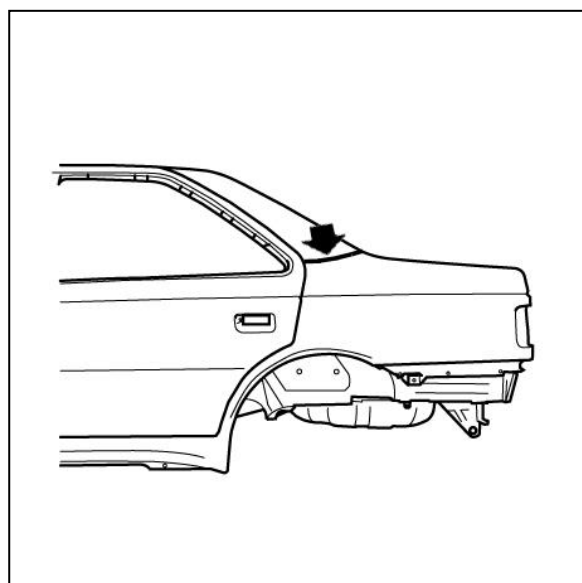

۱۶- گلگیر عقب را به صورت منقطع جوش میگ با کاربیت بزنید.

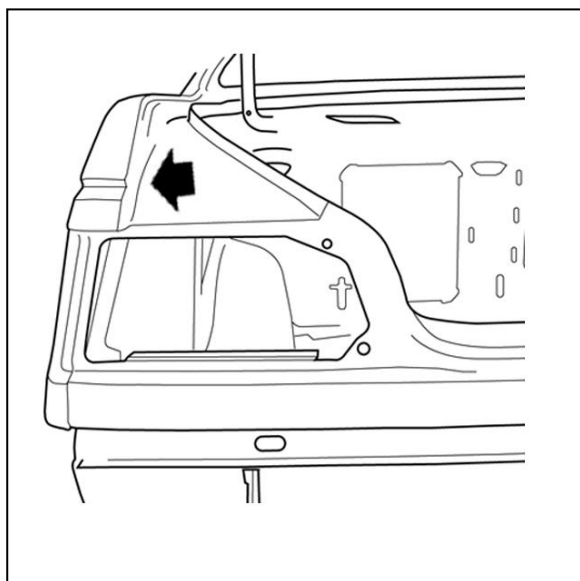

۱۷- گلگیر عقب را به صورت منقطع جوش میگ یا کاربیت

بزنید.

۱۸- گلگیر عقب را در محل اتصال کانال آب و پایه فنر در

صندوق، نقطه جوش بزنید.

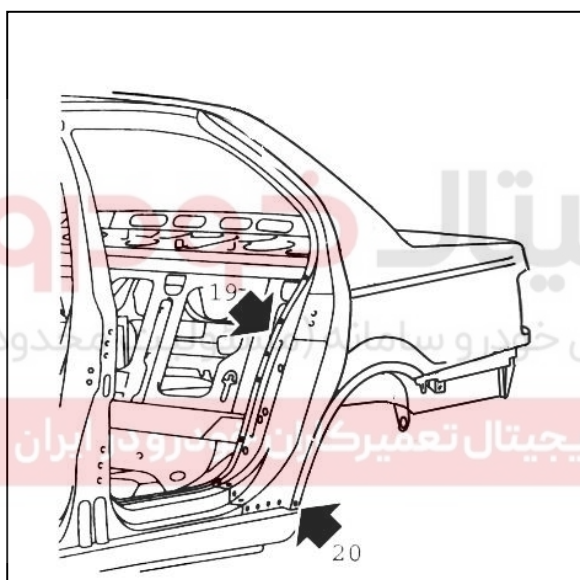

۱۹- لبه های نصب لاستیک درزگیر را نقطه جوش بزنید.

۲۰- اتصال پایینی گلگیر عقب را جوش میگ یا کاربیت

بزنید.

۲۱- اتصال گلگیر عقب به پایه لامپ عقب را نقطه جوش

بزنید.

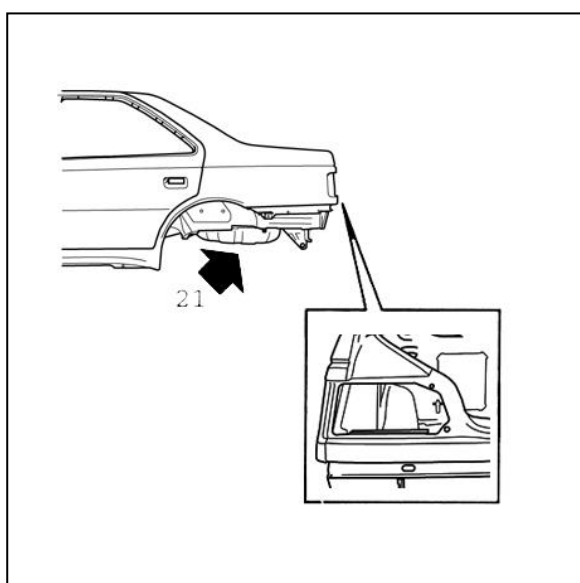

۲۲- لبه اتصال بالای گلگیر را سنگ زده و با بدنه همتراز کنید.

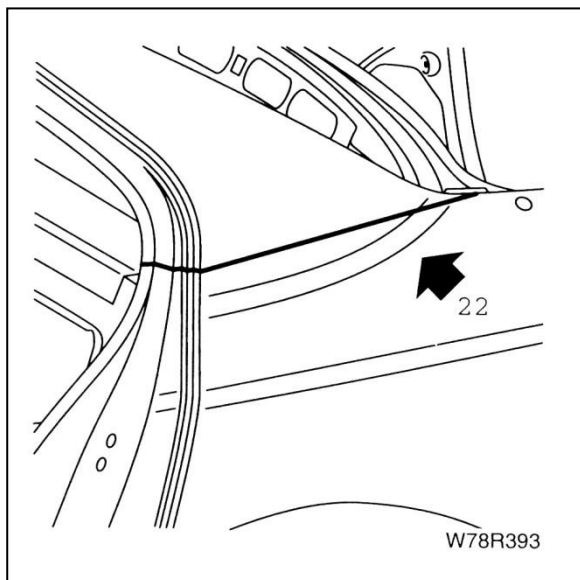

۲۳- نواری از مواد درزگیر بزنید.

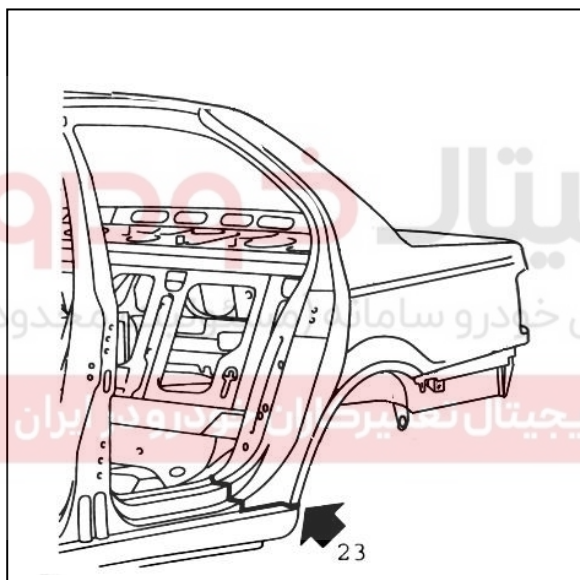

۲۴- نواری از مواد درزگیر بزنید.

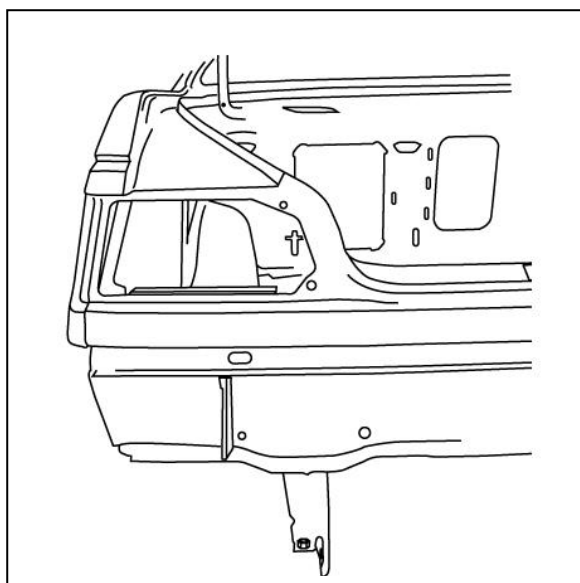

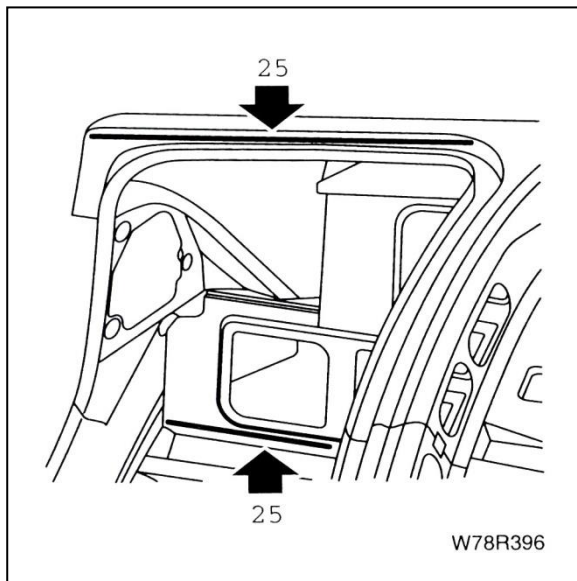

۲۵- با فرچه ماستیک نرم بزنید.

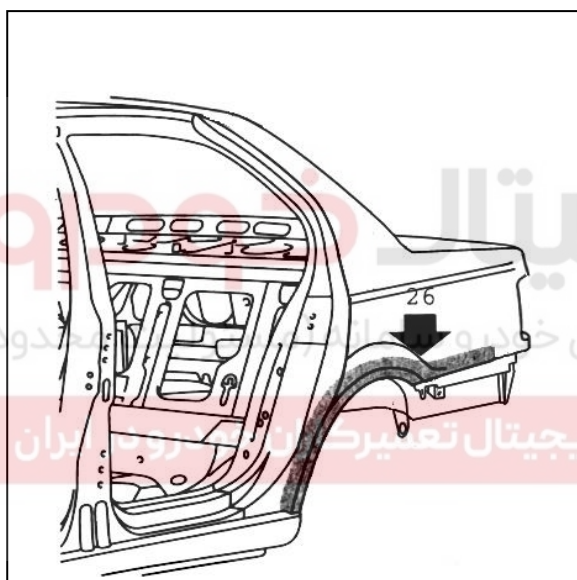

۲۶- پوششی از مواد ضدتراشه بزنید.

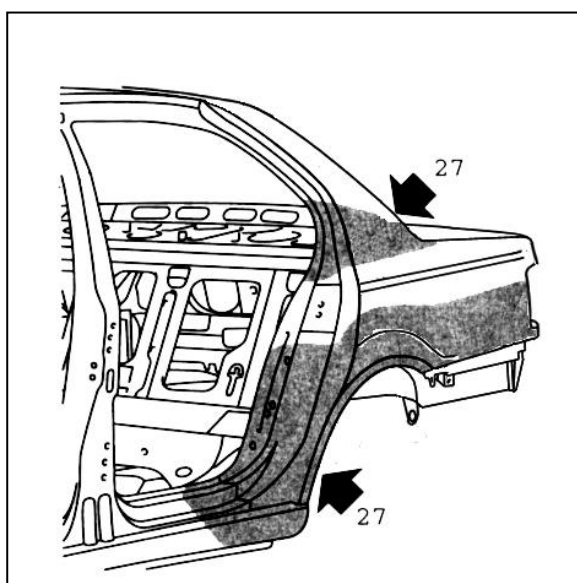

۲۷- به داخل گلگیر عقب و رکاب واکس ضدپوسیدگی مایع بزنید.

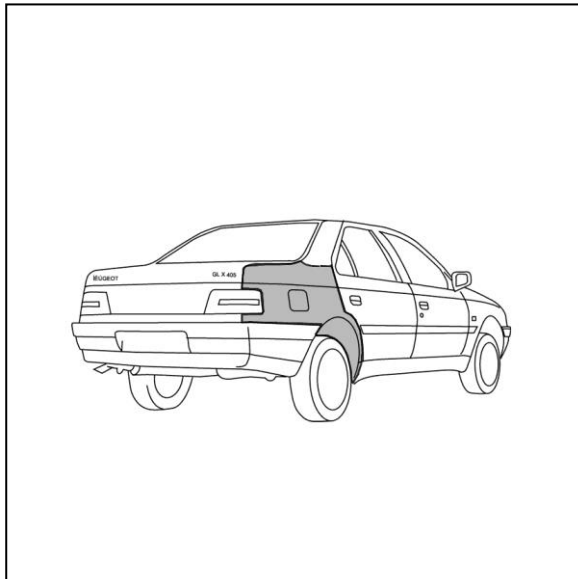

تعویض گلگیر عقب همراه با برش گلگیر داخلی

عقب

کارهای مقدماتی

پیاده کردن / نصب:

- سپر عقب
- در صندوق عقب
- لاستیک درزگیر در روی بدنه
- لاستیک درزگیر در صندوق عقب
- تزئینات طاقچه عقب
- موکت صندوق عقب
- گل پخش کن چرخ عقب



۱- گلگیر عقب جدید را علامت زده و برش بزنید.

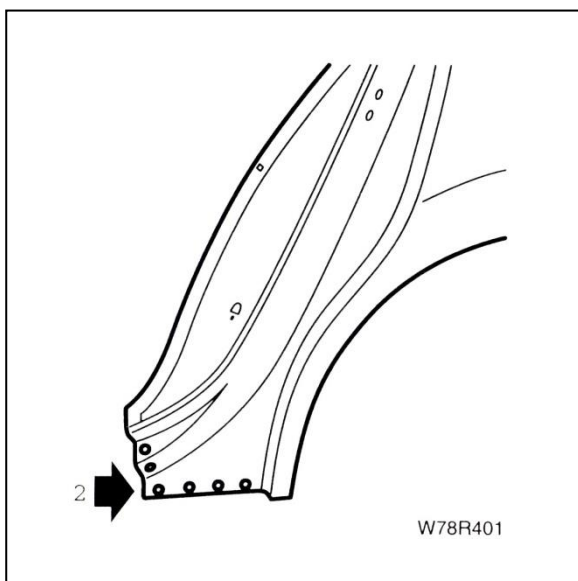

۲- سوراخهایی به قطر ۶/۵ میلیمتر برای جوش در بعد روی لبه‌های پایین قطعه به وجود آورید.

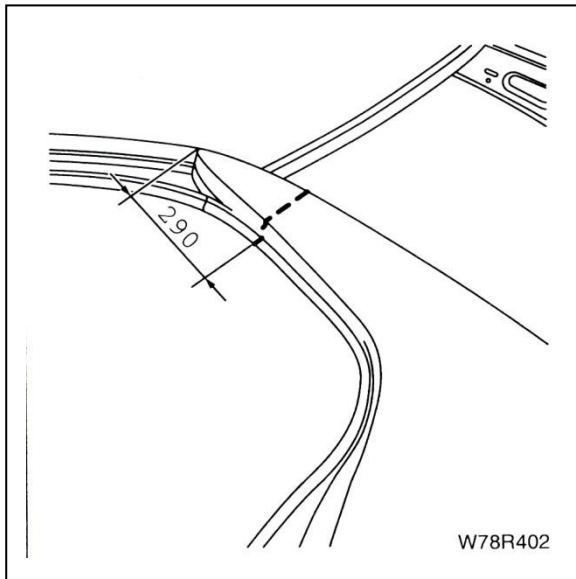

۳- گلگیر عقب روی بدنه را علامت زده و به طور موقتی برش بزنید.

۴- گلگیر عقب را از ناحیه شیشه عقب برش بزنید.



۵- گلگیر عقب را از ناحیه دهانه در برش بزنید.

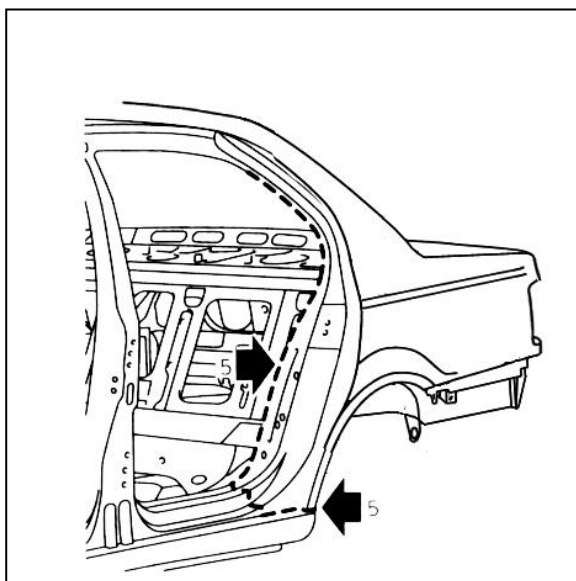

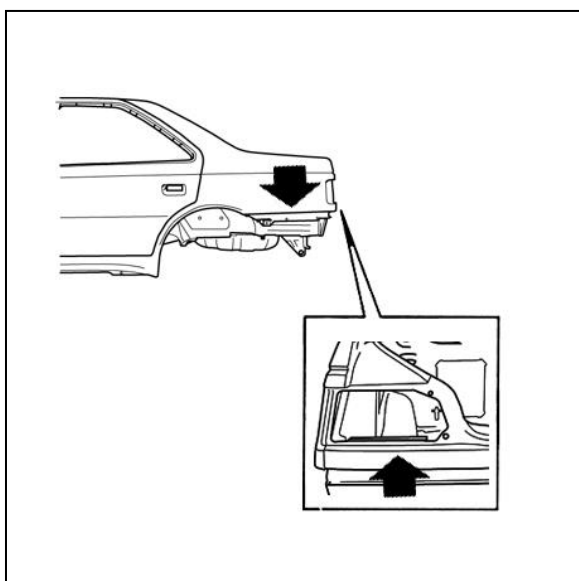

۵- گلگیر عقب را از لبه پایینی گلگیر و لبه پایینی دهانه چراغ ترمز عقب برش بزنید.

۶- چسب روی لبه گلگیر را جدا کنید. در صورت نیاز از حرارت استفاده کنید.

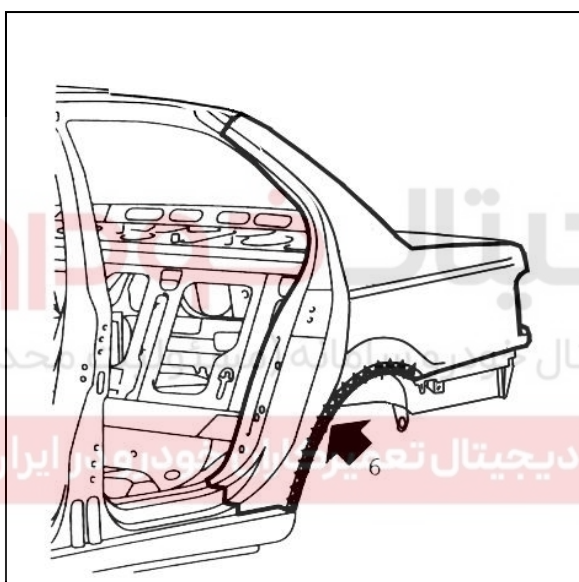

۷- گلگیر عقب را پیاده کنید.

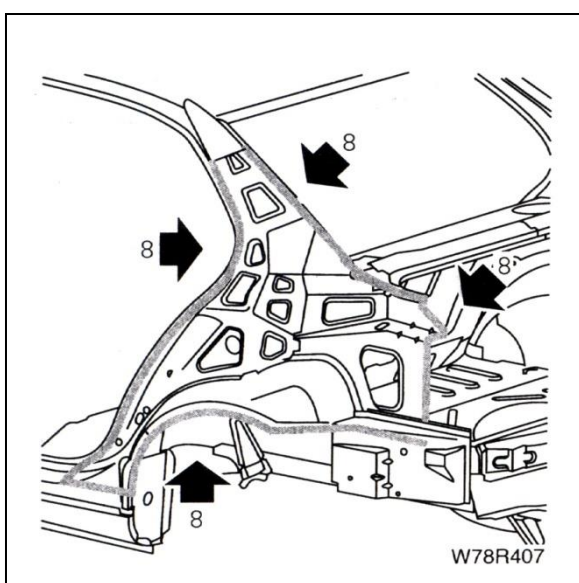

۸- لبه‌های اتصال را صافکاری کنید.

۹- نصب کنید:

- گلگیر عقب
- در صندوق عقب
- در عقب

موقعیت و فاصله‌ها را بررسی کنید.

۱۰- سپس محل برش نهایی را در گلگیر روی بدنه علامت بزنید.

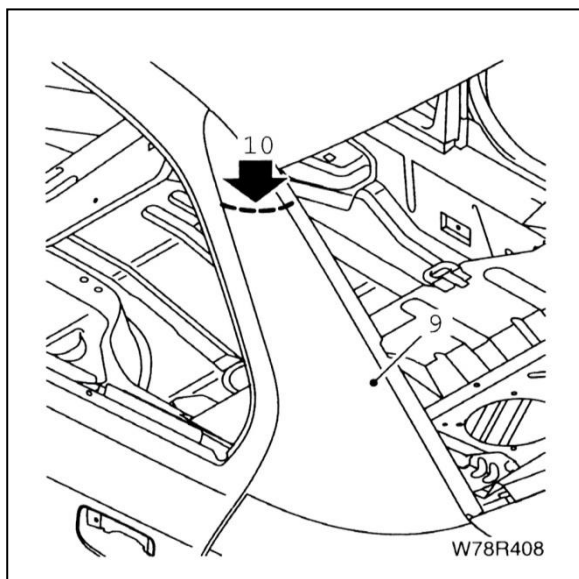

۱۱- بردارید:

- در صندوق عقب
- گلگیر عقب
- در عقب

۱۲- برش نهایی را در گلگیر روی بدنه به وجود آورید.

۱۳- لبه‌های اتصال محل جوش را آستری جوش بزنید.

سپس نواری از بتونه سنگی بزنید.

۱۴- گلگیر عقب را جا بزنید.

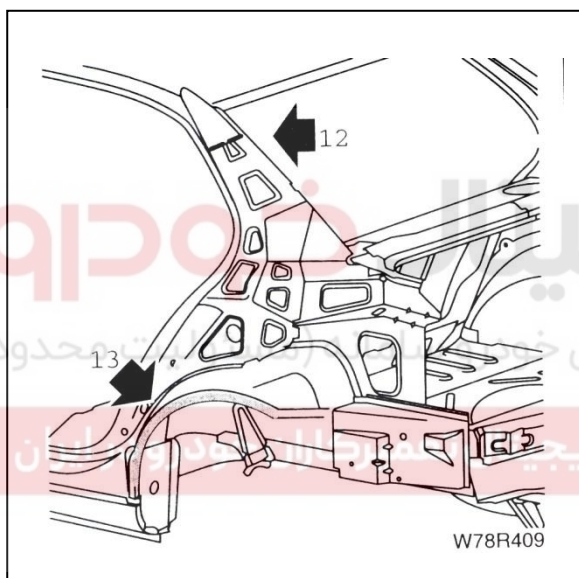

۱۵- لبه‌های گلگیر را به صورت منقطع جوش میگ یا

کاربیت بزنید.

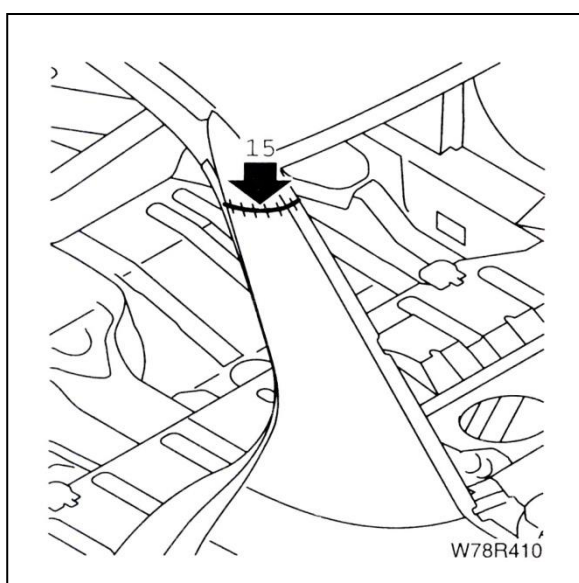

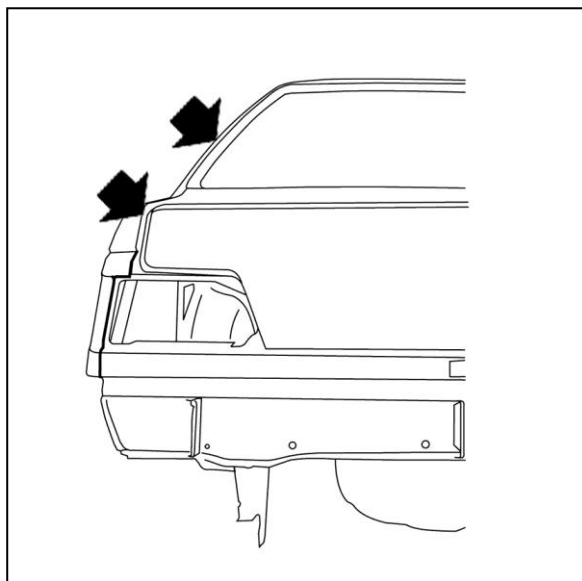

۱۶- هر دو لبه گلگیر عقب و دهانه شیشه عقب را نقطه جوش بزنید.

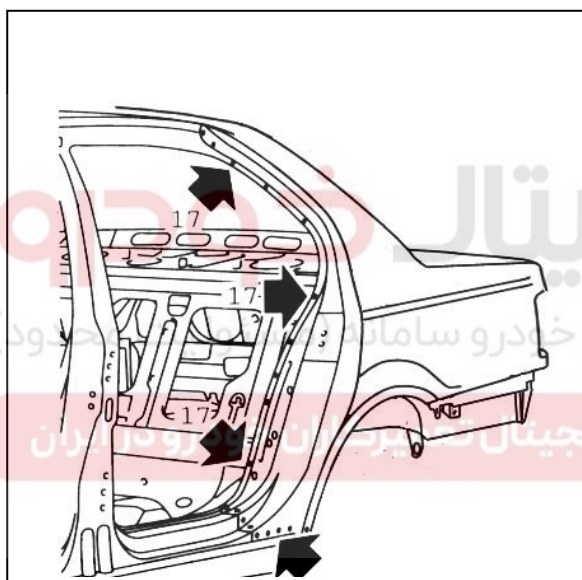

۱۷- لبه گلگیر در محل دهانه در عقب، نقطه جوش بزنید.
۱۸- اتصال پایینی گلگیر عقب به رکاب را جوش میگ یا کاربیت بزنید.

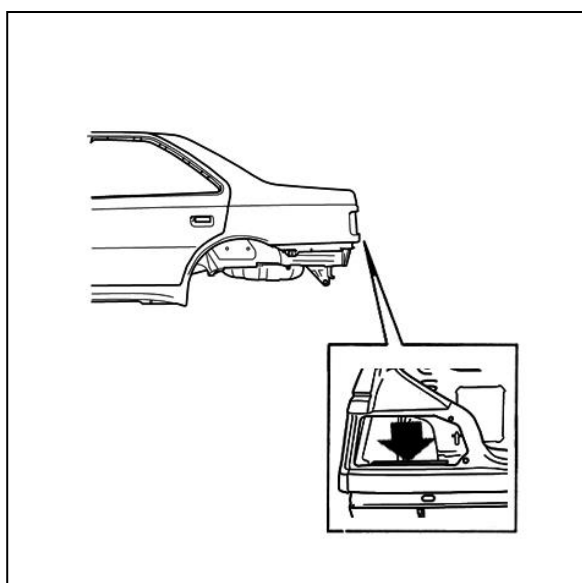

۱۹- لبه پایینی اتصال گلگیر عقب به دهانه چراغ ترمز عقب را نقطه جوش بزنید.

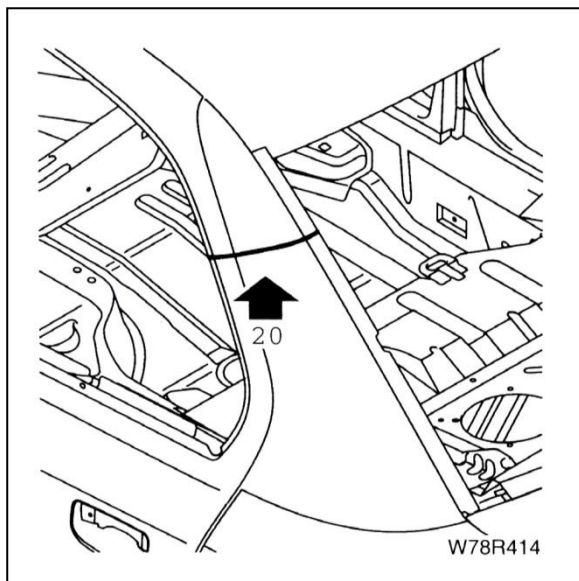

۲۰- جوش بالایی را سنگ زده و با سطح خارجی بدنه همتراز کنید.

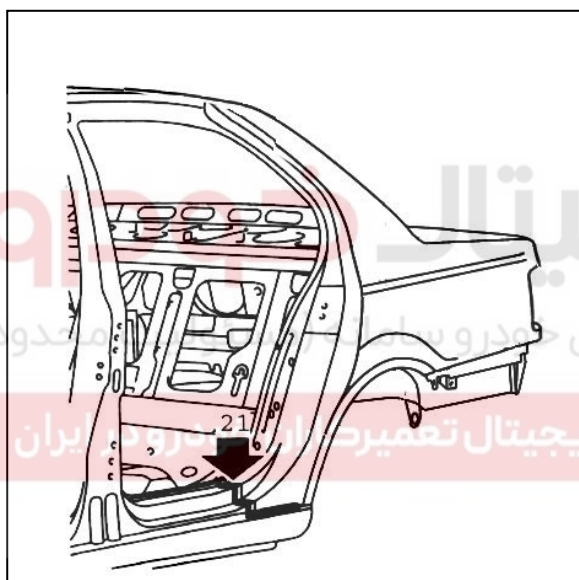

۲۱- نواری از مواد درزگیر بزنید.

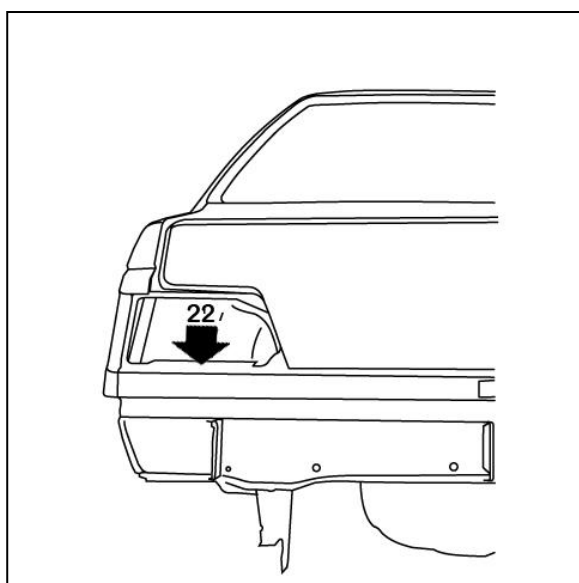

۲۲- نواری از مواد درزگیر بزنید.

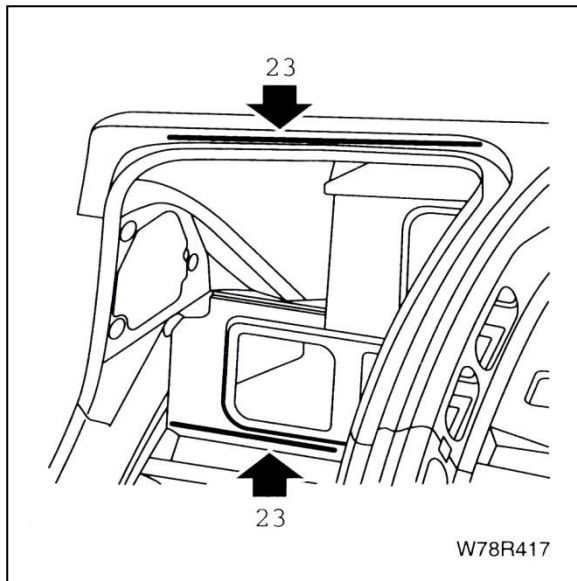

۲۳- با فرچه ماستیک نرم بزنید.

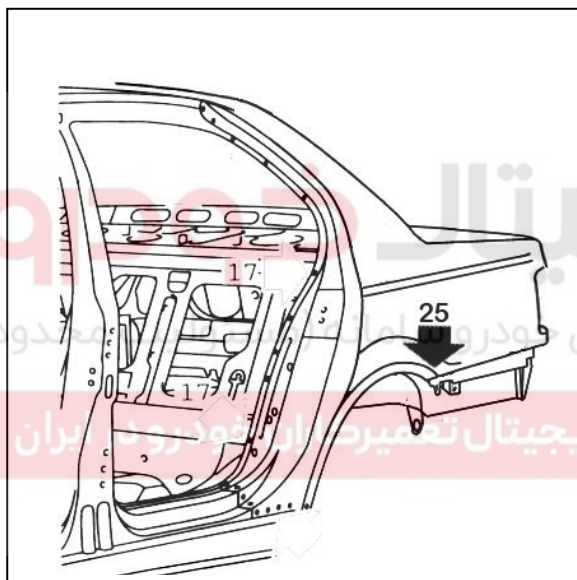

۲۴- پوششی از ضد تراشه بزنید.

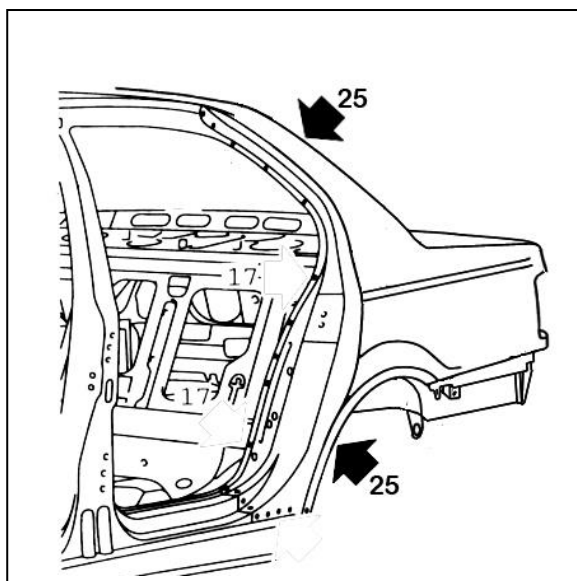

۲۵- به داخل گلگیر عقب و رکاب و اکس ضد خوردگی مایع بپاشید.

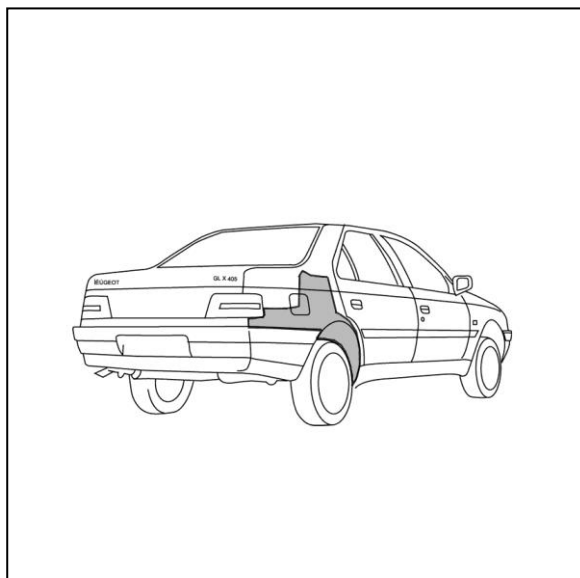

تعویض مجموعهٔ محافظهٔ چرخ عقب

عملیات معادل

- تعویض گلگیر عقب از بدنهٔ جانبی

کارهای مقدماتی:

پیاده کردن / نصب:

- در عقب
- موکت و تزئینات صندوق عقب
- لاستیک درزگیر صندوق عقب
- مجموعهٔ صندلی عقب
- قاب بالایی و پایینی ستون عقب
- شیشهٔ عقب

آماده سازی قطعهٔ جدید

۱- قسمت بالایی گلگیر داخلی عقب را برش بزنید.

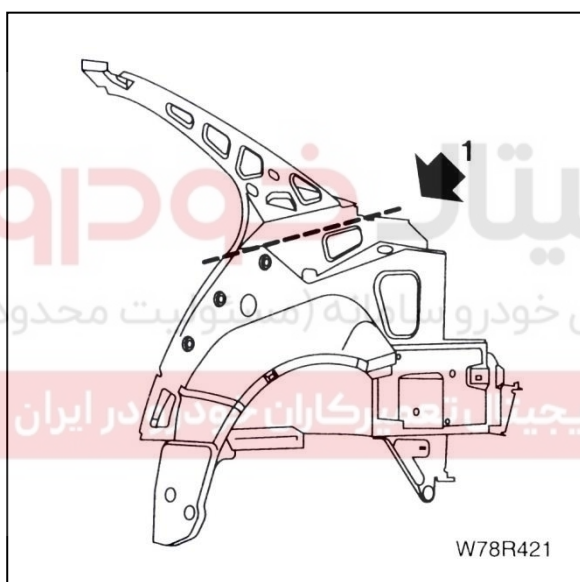

۲- گلگیر عقب را طبق اندازهٔ نشان داده شده ببرید (به

مراحل کار در صفحهٔ ۱۳۳ مراجعه کنید).

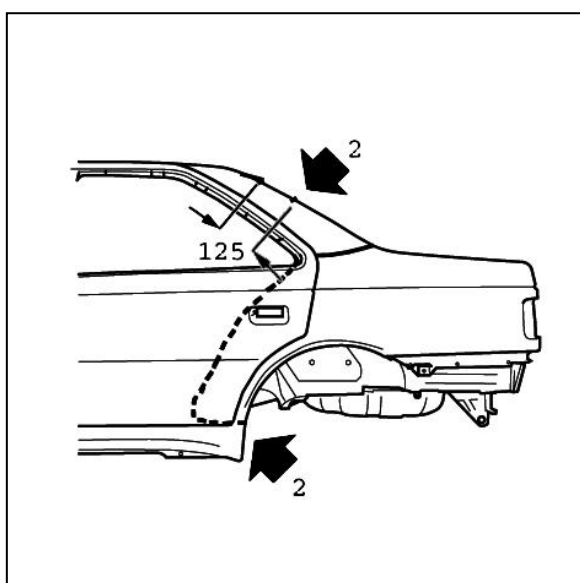

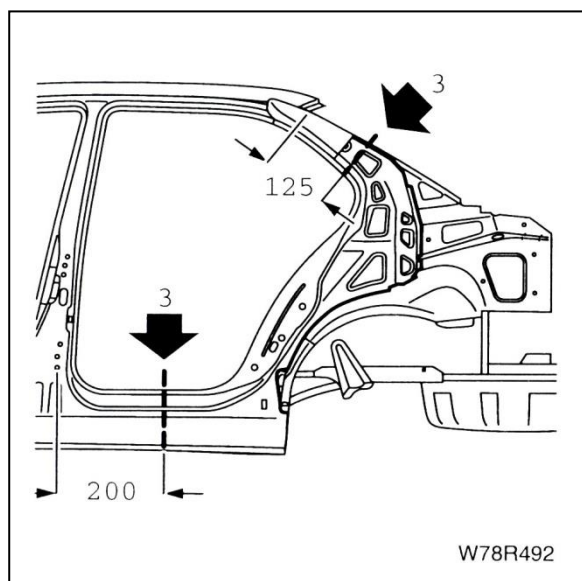

۳- بدنه جانبی خارجی را طبق اندازه نشان داده شده بریده و قطعه را بردارید (به توضیحات بخش قبل در صفحه ۱۳۳ مراجعه کنید).

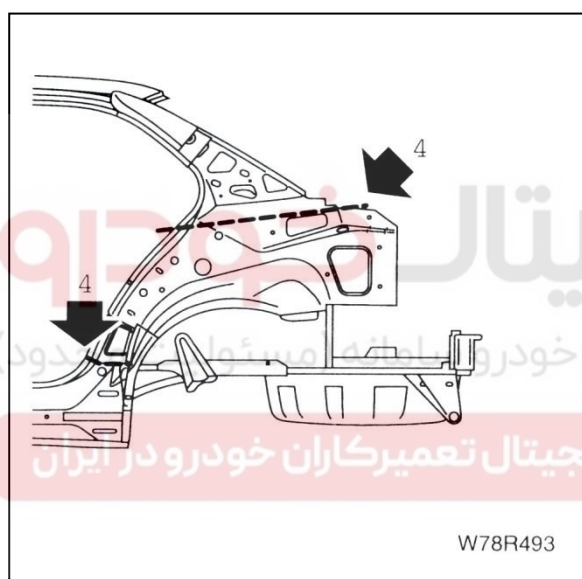

۴- گلگیر داخلی روی بدنه را از لبه‌های بالا و پایین ببرید.

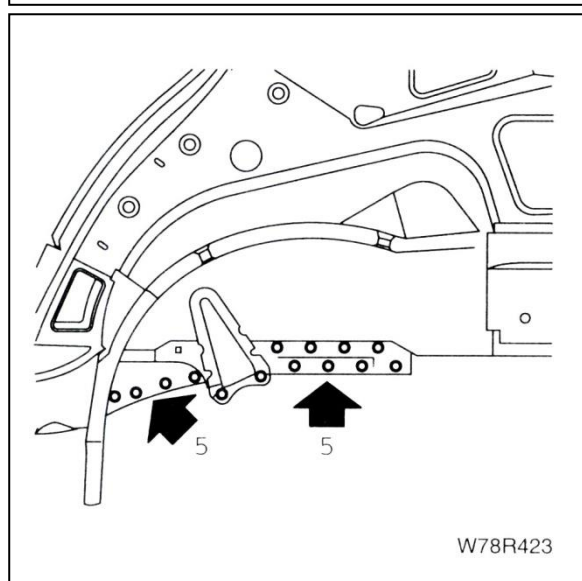

۵- محل نقطه جوشهای گلگیر داخلی به کفی صندوق عقب را برای جوش در بعد سوراخ کنید.

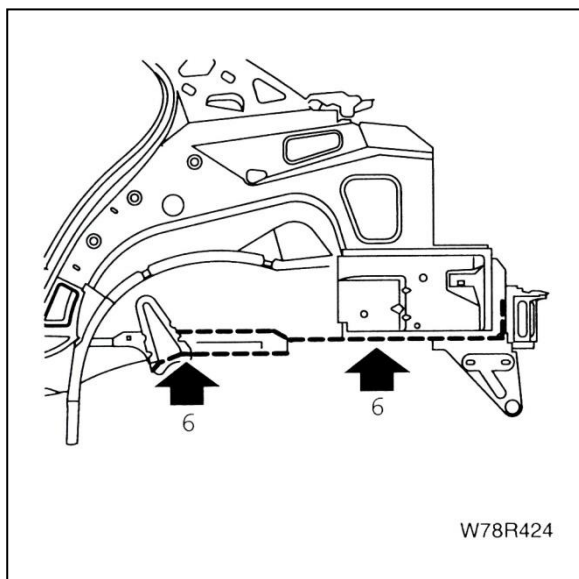

۶- محفظه چرخ را برش بزنید.

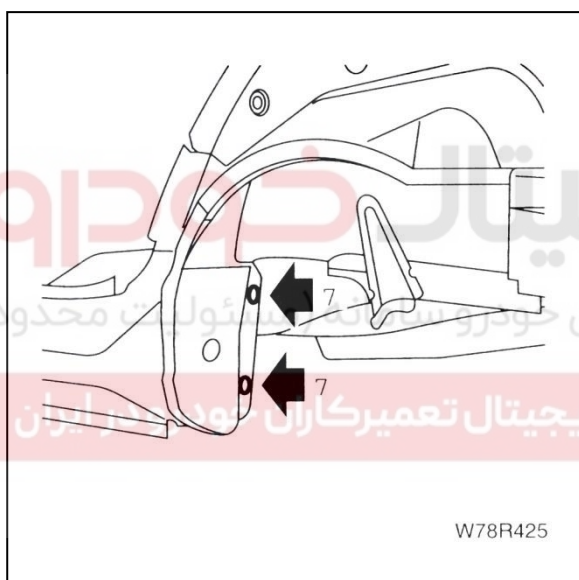

۷- محل نقطه جوش‌ها در رکاب داخلی را برای جوش در بعد سوراخ کنید.

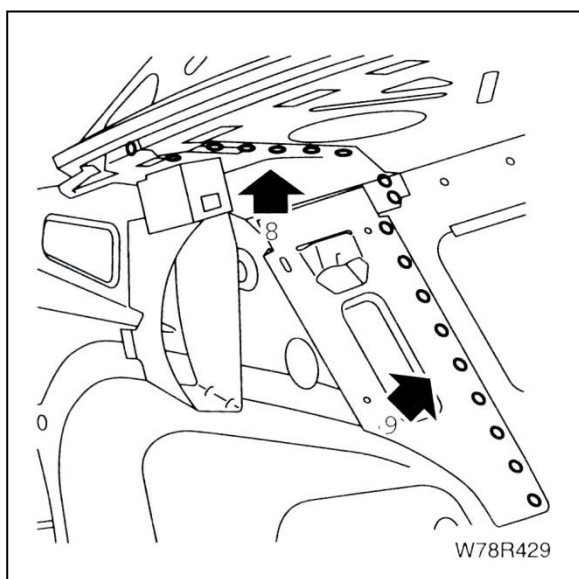

۸- محل نقطه جوش‌ها را از ناحیه طاقچه عقب برای جوش در بعد سوراخ کنید.

۹- نقطه جوش‌های اتصال به پایه صندلی را برای جوش در بعد سوراخ کنید.

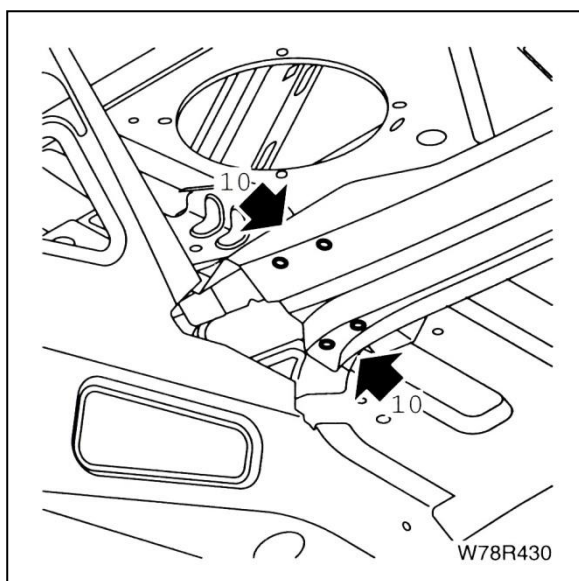

- ۱۰- نقطه جوش های دهانه پایین شیشه عقب را برای جوش در بعد سوارخ کنید.
۱۱- قطعه آسیب دیده را بردارید.

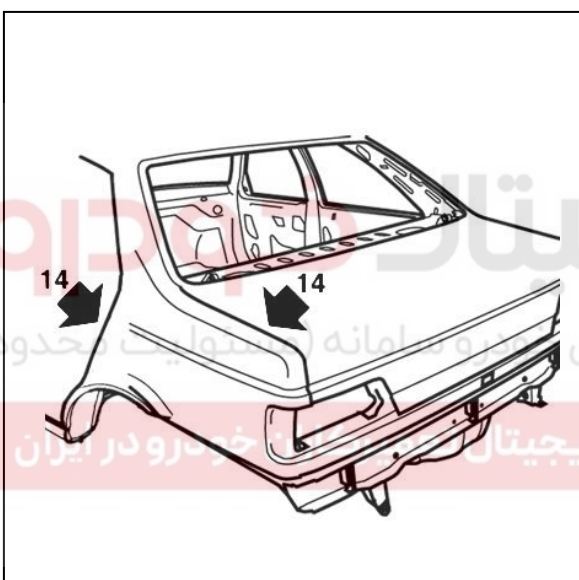

- ۱۲- لبه های اتصال را تمیز کرده و به لبه های اتصال بدنه خودرو و قطعه جدید آستر جوش بزنید.
۱۳- قطعات را در موقعیت قرار دهید:
- همه قطعات بدنه
 - در صندوق عقب
 - در عقب

۱۴- لبه ها را همتراز کرده، فاصله قطعات را بررسی و تنظیم به بخش اطلاعات فنی مراجعه کنید (در صورت نیاز با استفاده از تعدادی پیچ قطعات را در جای خود ثابت کنید).

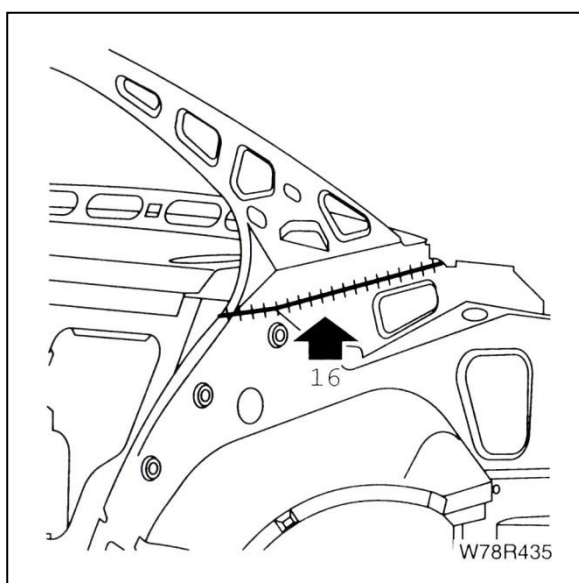

- ۱۵- قطعات را بردارید.
۱۶- قطعه جدید گلگیر داخلی عقب را در موقعیت قرار داده و جوش میگ بزنید.

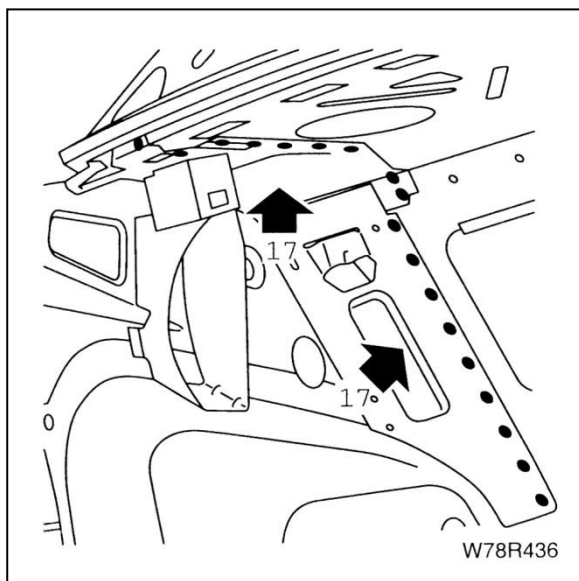

۱۷- اتصال روی قطعات سینی پشت صندلی و طاقچه عقب را نقطه جوش بزنید.

۱۸- اتصال محفظه چرخ به کفی عقب را نقطه جوش بزنید.

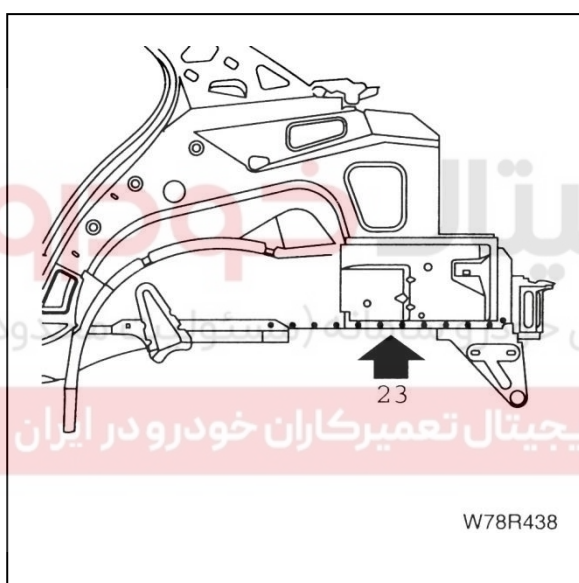

۱۹- اتصال محفظه چرخ به رکاب داخلی را جوش میگ یا کاربیت بزنید.

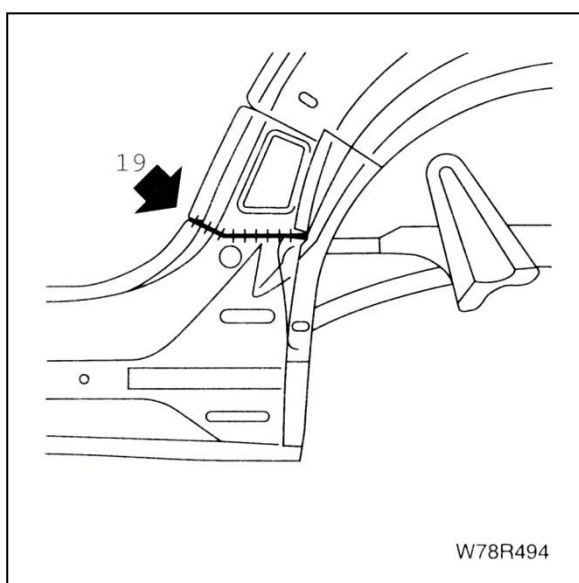

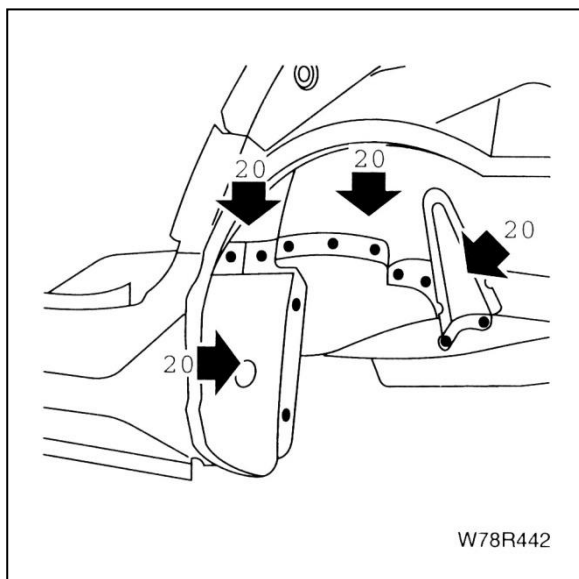

۲۰- اتصال پایینی محفظه چرخ به کفی عقب و رکاب داخلی را نقطه جوش بزنید.

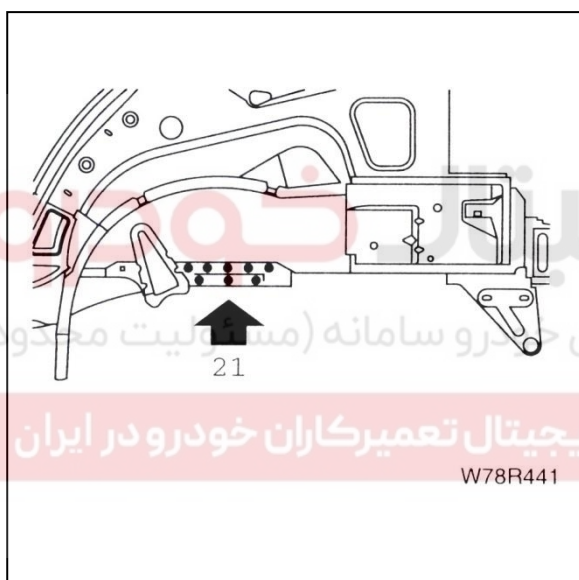

۲۱- محفظه چرخ را نقطه جوش بزنید.

۲۲- اتصال محفظه چرخ به ریل شیشه عقب را نقطه جوش زده و برای ظاهر بهتر آنرا سنگ بزنید.

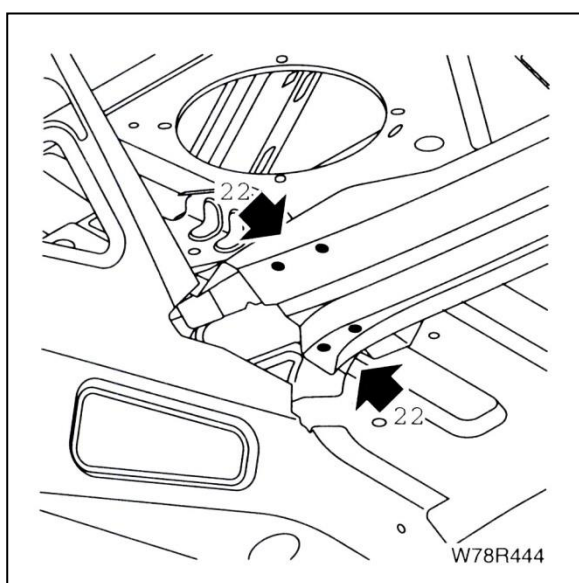

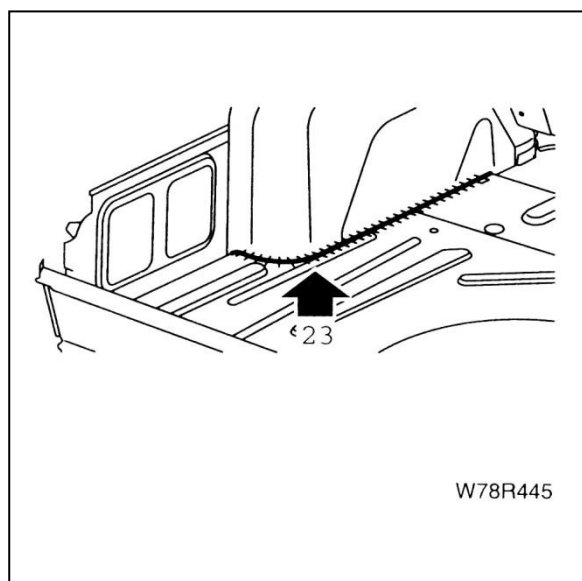

۲۳- اتصال داخلی محفظه چرخ به کفی عقب را جوش میگ یا کاربیت بزنید.

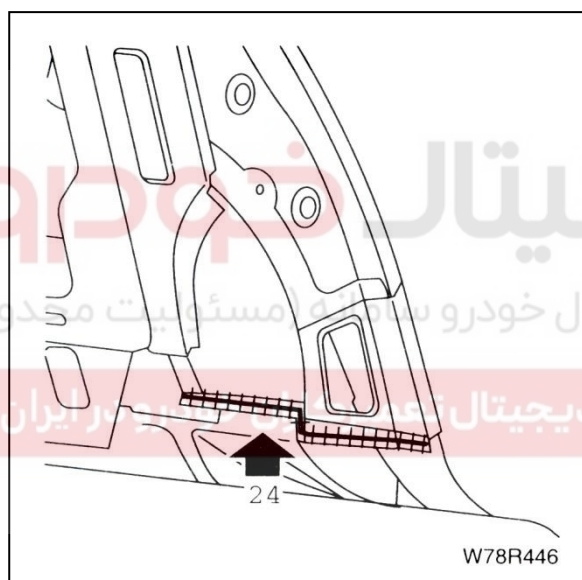

۲۴- اتصال محفظه چرخ به تقویت رکاب داخلی را جوش میگ یا کاربیت بزنید.

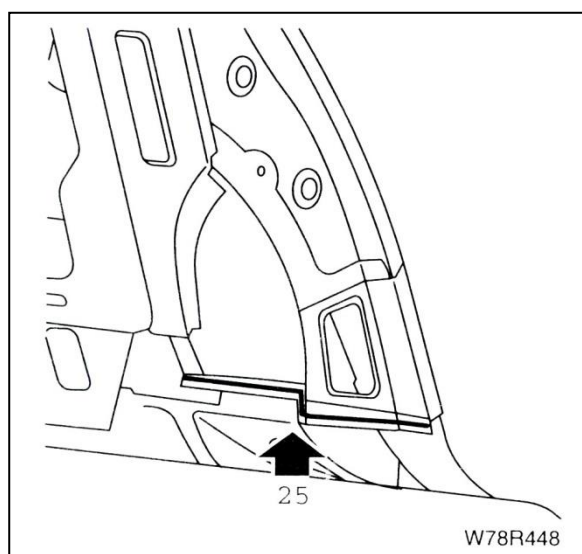

۲۵- با فرچه ماستیک نرم بزنید.



۲۶- با فرچه ماستیک نرم بزنید.

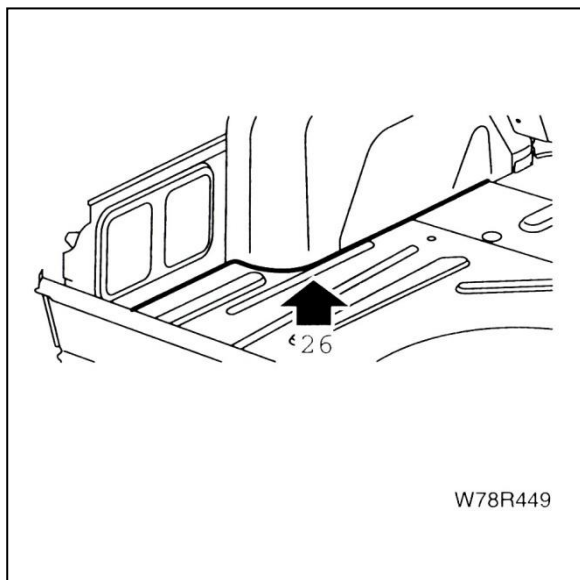

۲۷- با فرچه ماستیک نرم بزنید.

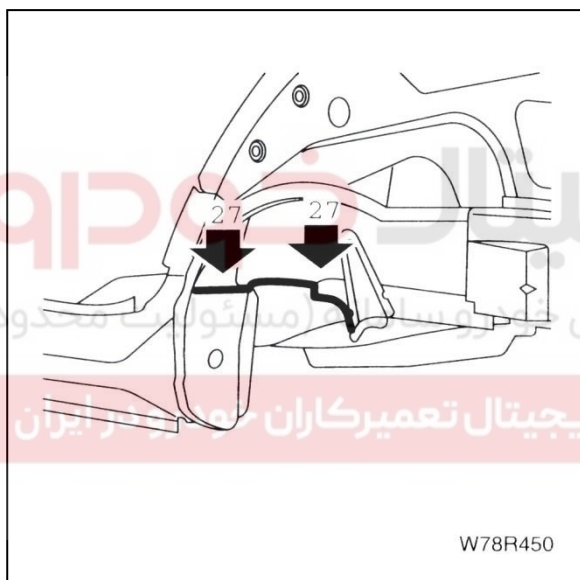

۲۸- با فرچه ماستیک نرم بزنید.

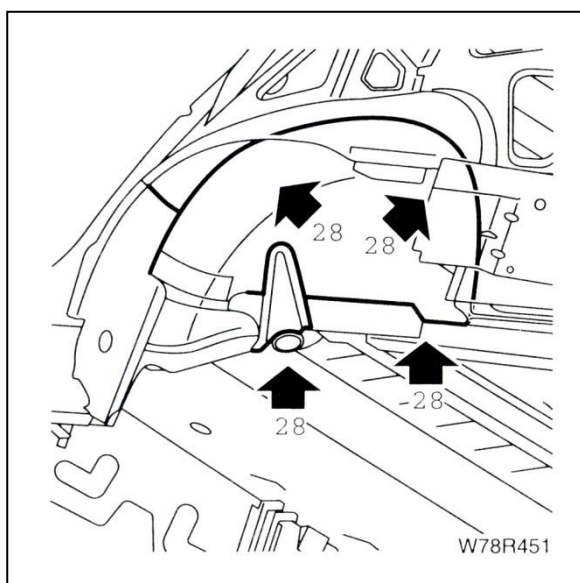

دیجیتال خودرو (مستولت ماکود)
 شرکت دیجیتال خودرو و سالیانه
 اولین سامانه دیجیتال تعمیرکاران خودروسازان ایران

۲۹- با فرچه ماستیک نرم بزنید.

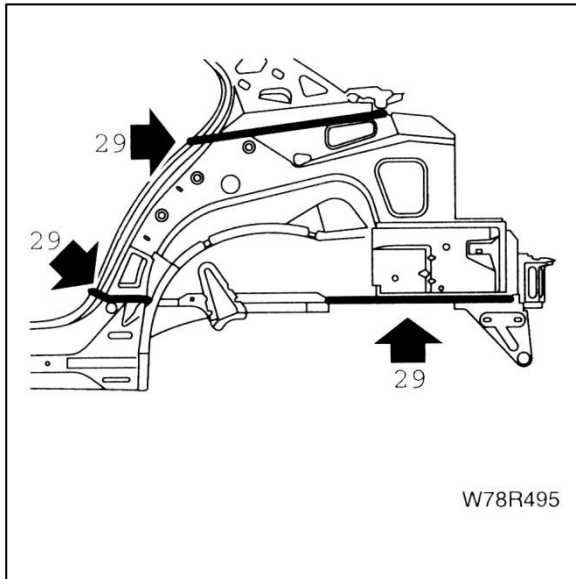

۳۰- با فرچه ماستیک نرم بزنید.

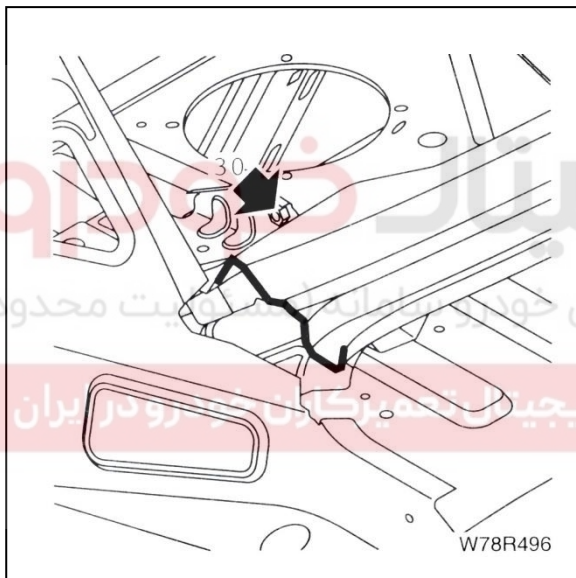

۳۱- پوششی از مواد ضدتراشه بزنید.

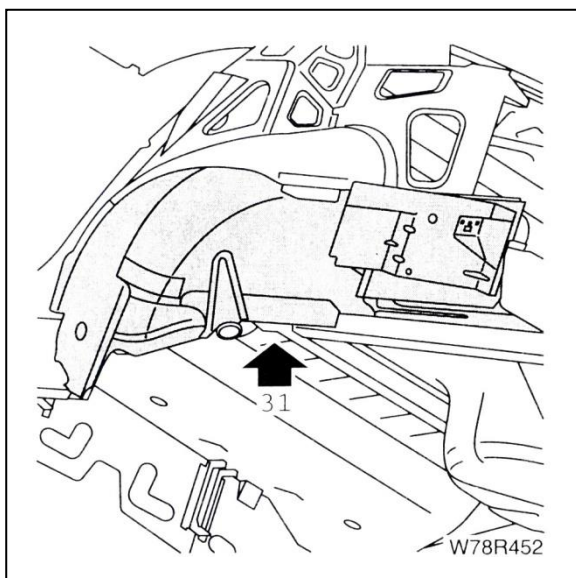

دیجی‌کار
شرکت دیجیتال خودروسازیان (تولیدات محدود)
اولین سامانه دیجیتال تعمیرکاران خودرو ایران

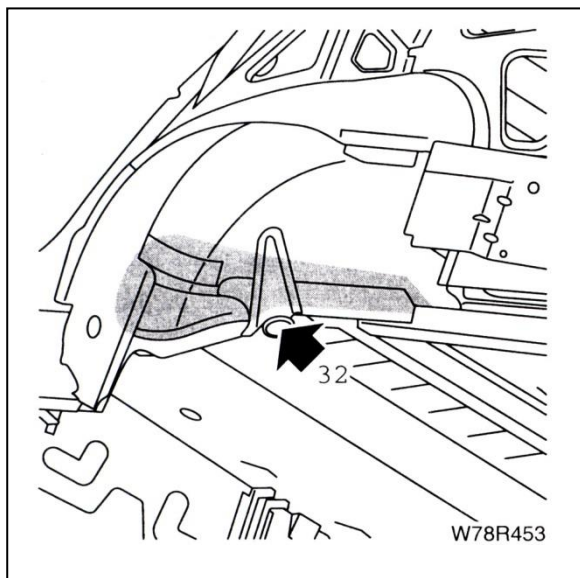

۳۲- واکس ضدپوسیدگی مایع را به داخلی تیر تقویت
جانبی عقب بپاشید.

دیجیتال خودرو

شرکت دیجیتال خودرو سامانه (مسئولیت محدود)

اولین سامانه دیجیتال تعمیرکاران خودرو در ایران



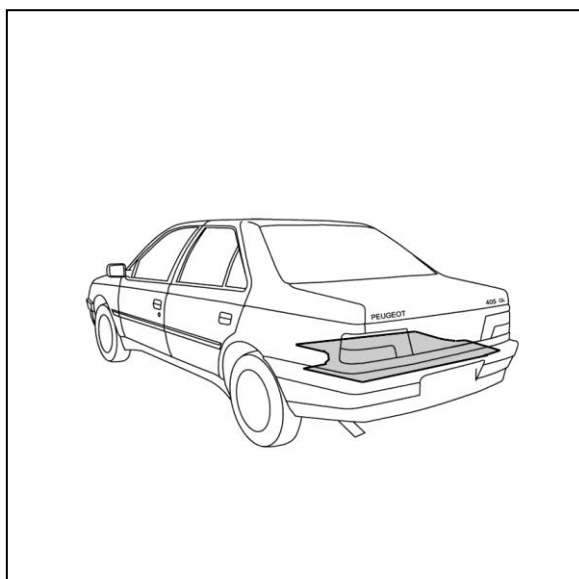

برداشتن مجموعه کفی عقب

عملیات مشابه

- برداشتن مجموعه قطعات عقب خودرو
- عملیات مقدماتی
- برداشتن/ نصب
- تزئینات صندوق عقب
- صندلی‌های عقب

آماده‌سازی قطعه

برای جاگذاری مناسب قطعه کفی عقب را از محل نشان داده شده ببرید (چپ و راست).

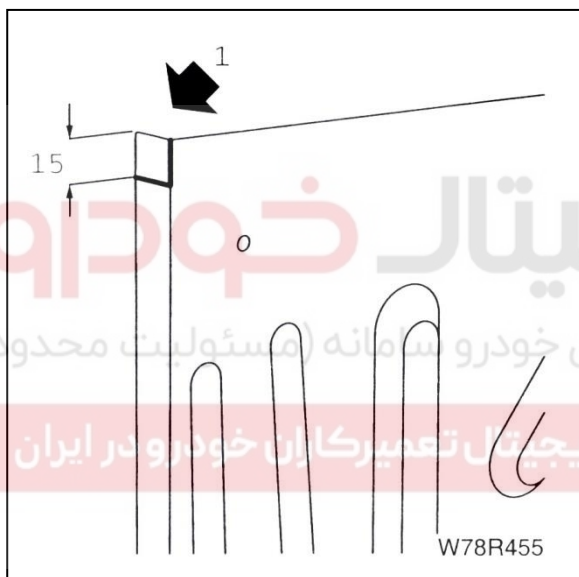

۲- کفی عقب را از محل‌های نشان داده شده برای نقطه جوش، سوراخ کنید (چپ و راست).

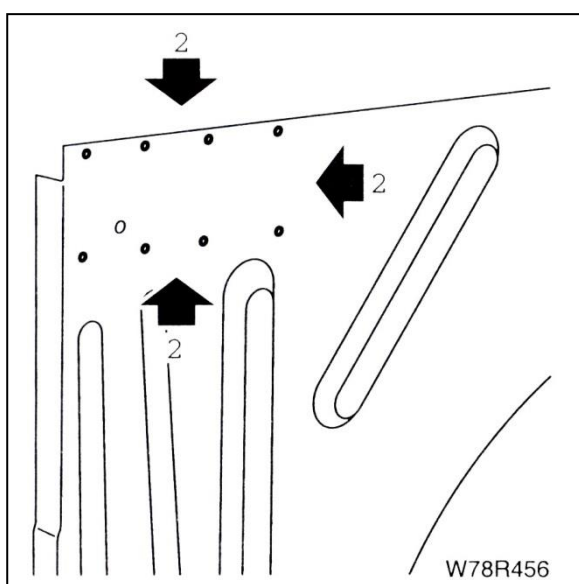

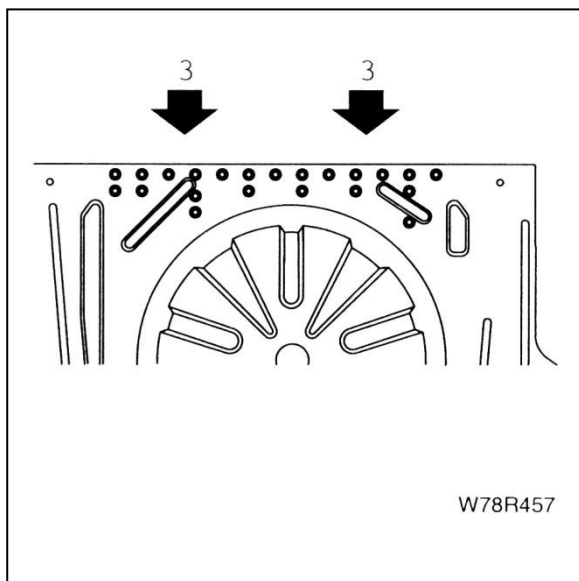

۳- نقاط مشخص شده در کفی عقب را برای جوشکاری بعدی سوراخ کنید.

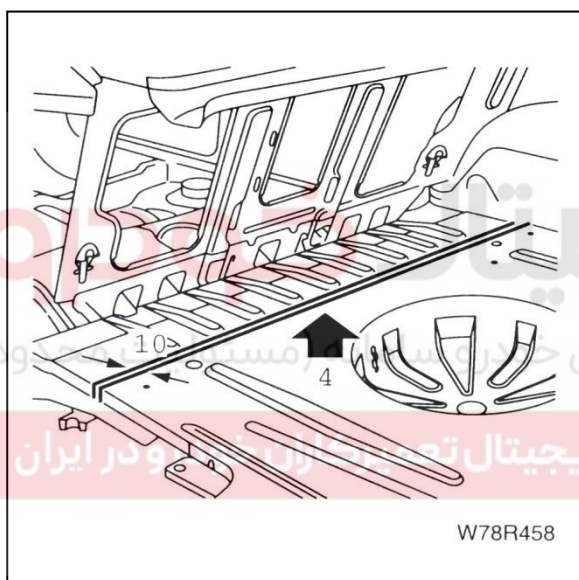

۴- از محل لبه اتصال کفی عقب را بیرون بردارید.

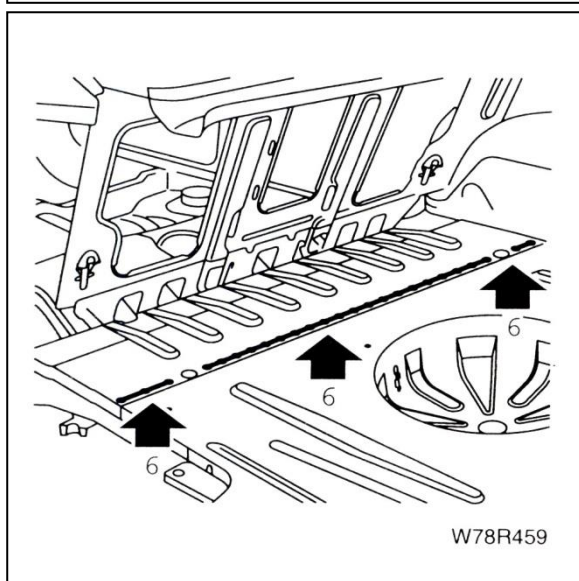

۵- با استفاده از دستگاه برش سنگ مناسب کفی عقب را ببرید.

۶- محل جوشها را سنگ بزنید و کاملاً صاف کنید.

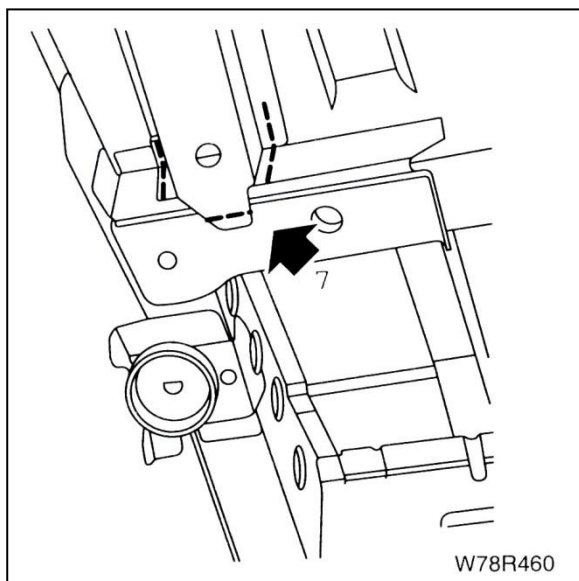

۷- قطعه تقویت جانبی کفی عقب را برش ببرید (هر دو طرف را).

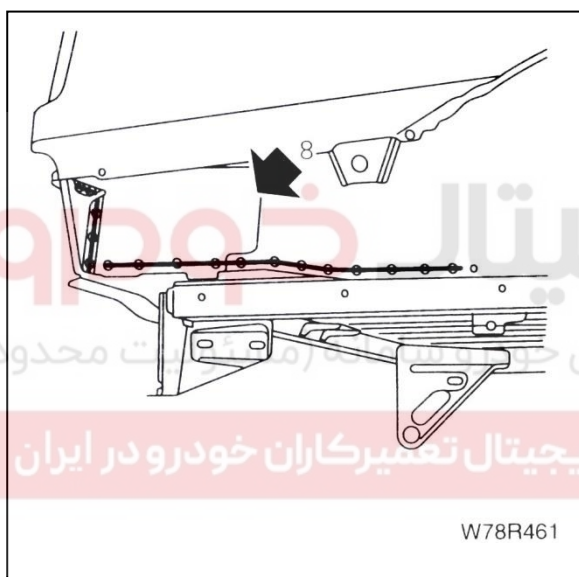

۸- با استفاده از سنگ کفی را از محل نقطه جوش‌ها ببرید.

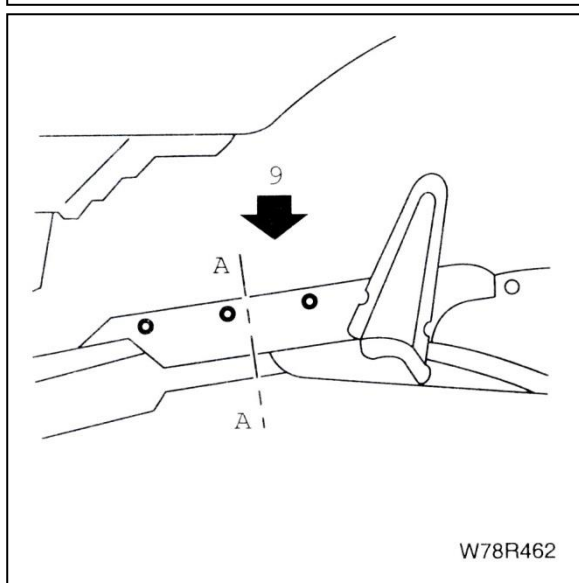

۹- با استفاده از سنگ کفی را از محل نقطه جوش‌ها ببرید (برای جوش‌های بعدی).

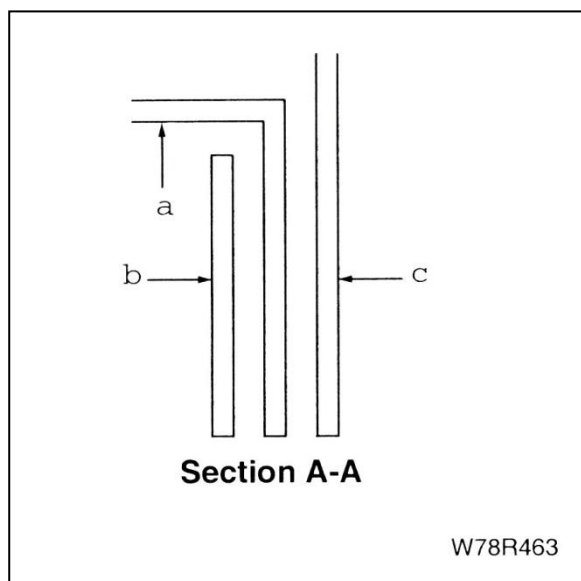

- ۱۰- برش A-A
 (a) قطعه کفی عقب
 (b) تقویت کفی
 (c) محفظه چرخ



- ۱۱- با استفاده از چسب قبل از جوشکاری (پرایمر) لبه‌های اتصال را در هم روی قطعه کفی تعویضی و هم بدنه اصلی آماده‌سازی کنید.

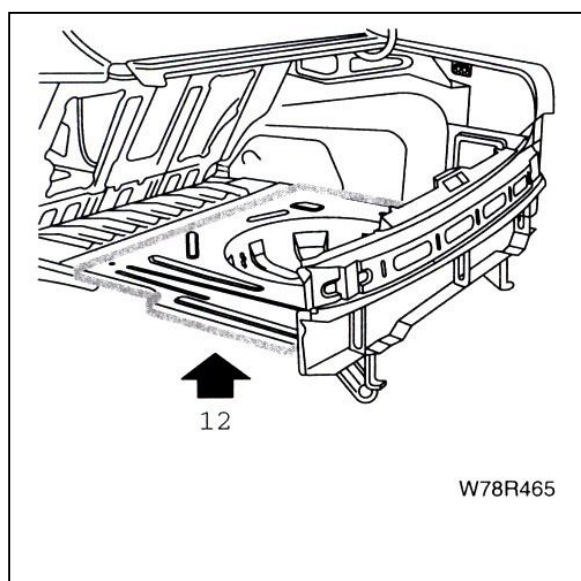

- ۱۲- مجموعه گلگیر عقب را در موقعیت قرار داده و با استفاده از اهرم‌های جیگ بدنه در موقعیت دقیق قرار دهید.

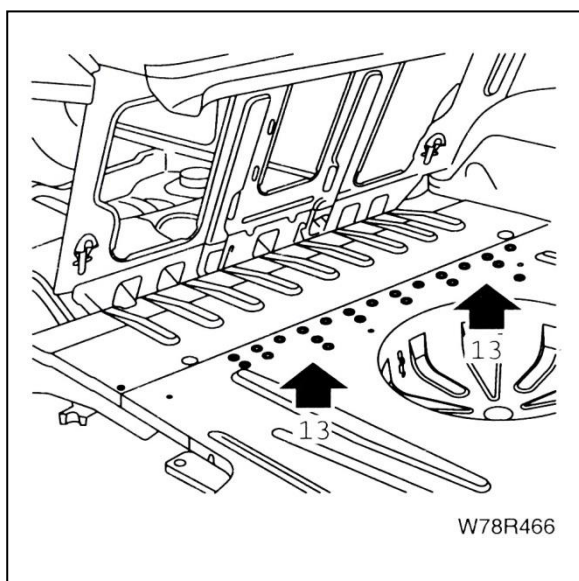

۱۳- کفی را از محل نشان داده شده با استفاده از میگ MIG یا مستقیماً روی آن جوش بزنید.



۱۴- کفی را از محل نشان داده شده با استفاده از میگ MIG یا مستقیماً روی آن جوش بزنید.

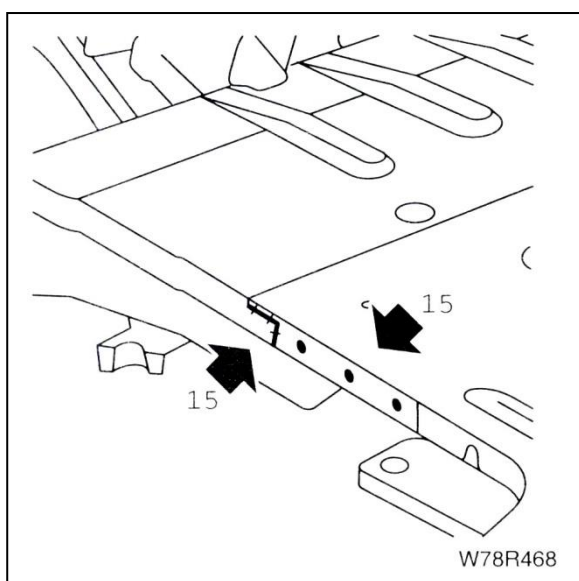

۱۵- کفی را از محل نشان داده شده با استفاده از میگ MIG یا مستقیماً روی آن جوش بزنید.

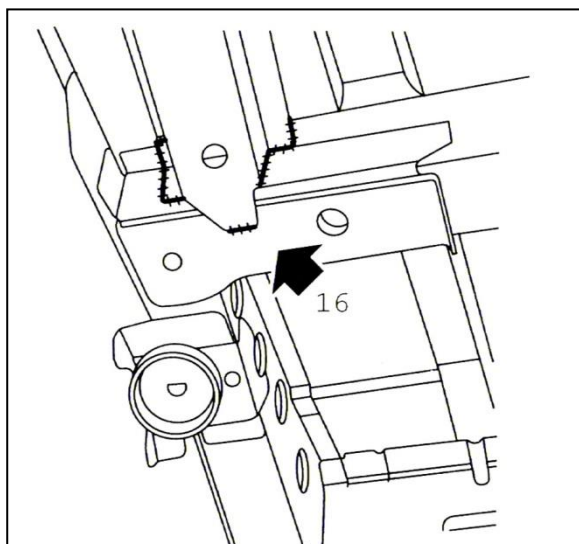

۱۶- با جوش میگ تیر تقویتی کفی عقب را درز جوش بزنید یا مستقیماً روی کفی جوش بزنید (هر دو طرف را).

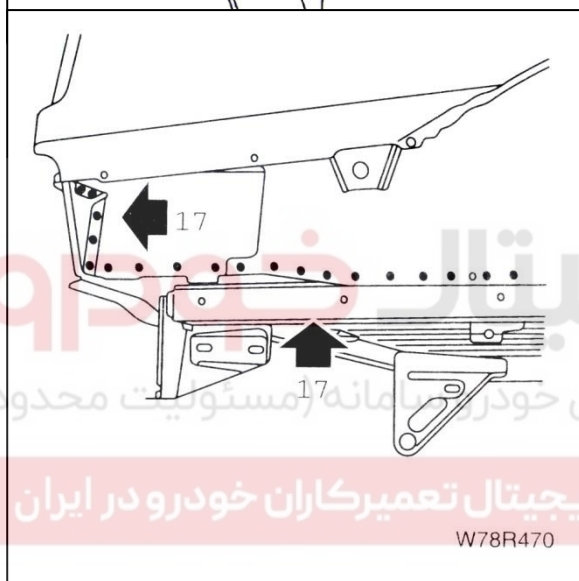

۱۷- کفی عقب را نقطه جوش بزنید.

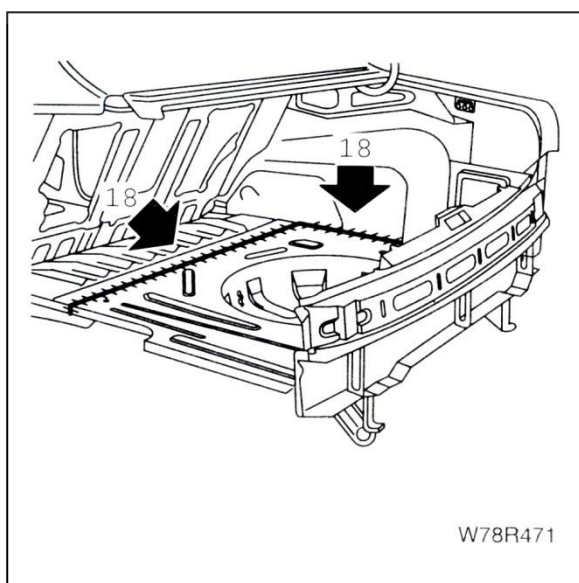

۱۸- با جوش میگ کفی عقب را درز جوش بزنید یا مستقیماً روی کفی جوش بزنید (هر دو طرف را).

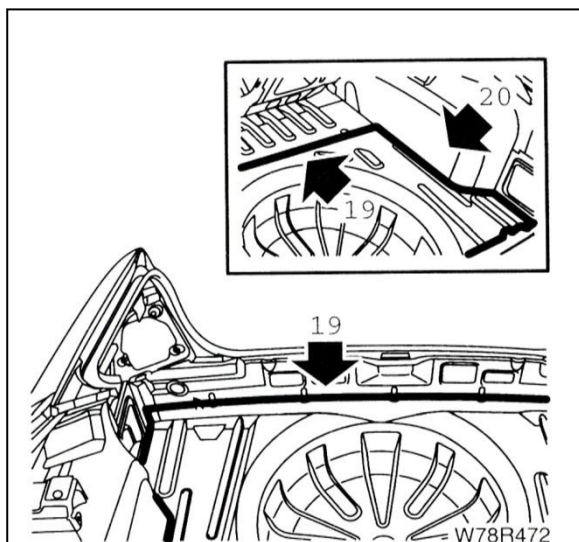

- ۱۹- بعد از نصب کردن مجموعه با فرچه چسب ماستیک در محل بزنید.
- ۲۰- با فرچه چسب ماستیک ببندید (هر دو طرف را).



- ۲۱- یک پوشش یا ترکیب ضدتراشه (Anti chip) ضدخوردگی روی محل بزنید.

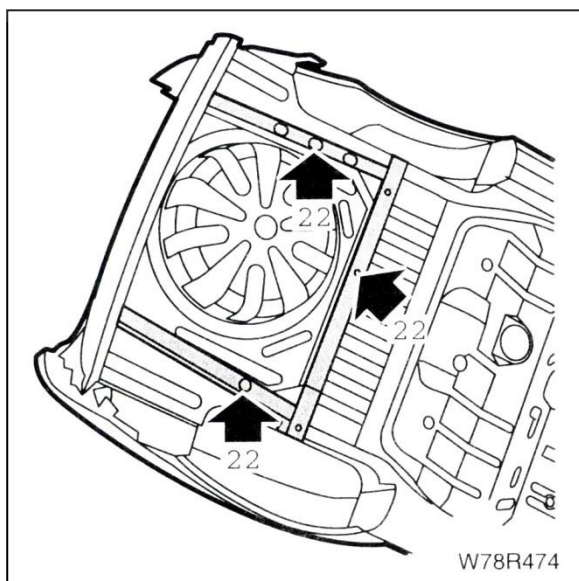

- ۲۲- واکس مایع روی مل بپاشید
- به داخل تقویت جانبی کفی عقب
 - به داخل تیرعرضی مرکزی کفی عقب

تعمیر قطعه تیرجانبی عقب

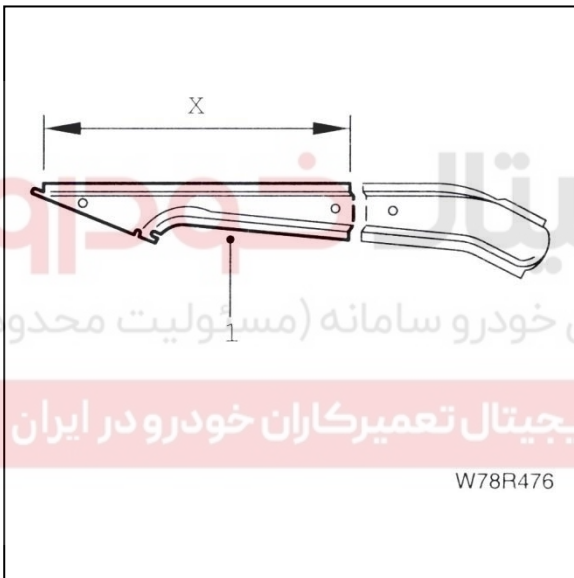
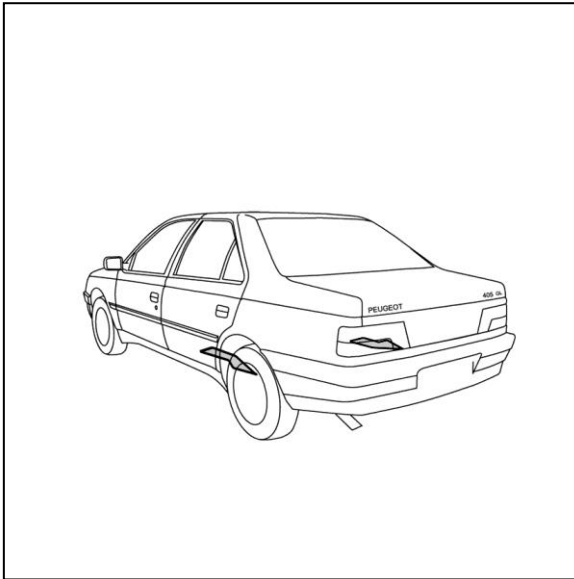

آماده سازی قطعه جدید

۱- بر اساس طول محل صدمه دیده (بعد از برش نهایی) قطعه تیرجانبی عقب را به اندازه (X) علامت زده و ببرید.

شرکت دیجیتال خودرو سامانه (مسئولیت محدود)

اولین سامانه دیجیتال تعمیرکاران خودرو در ایران

W78R476

۲- قطعه را از محل جوشها برای جوشکاری بعدی سوراخ کنید.

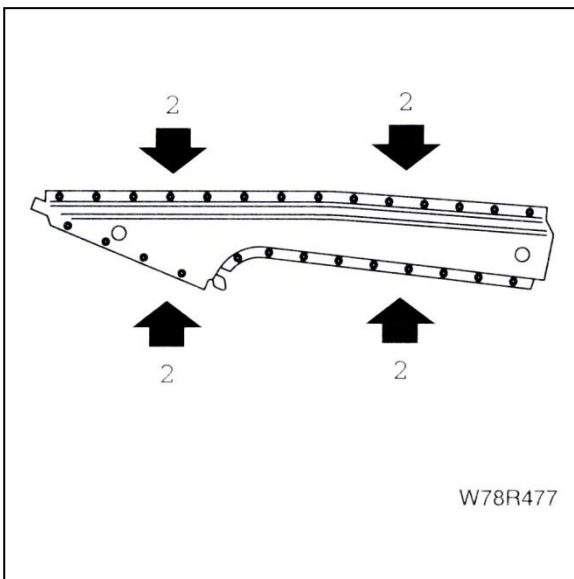

W78R477

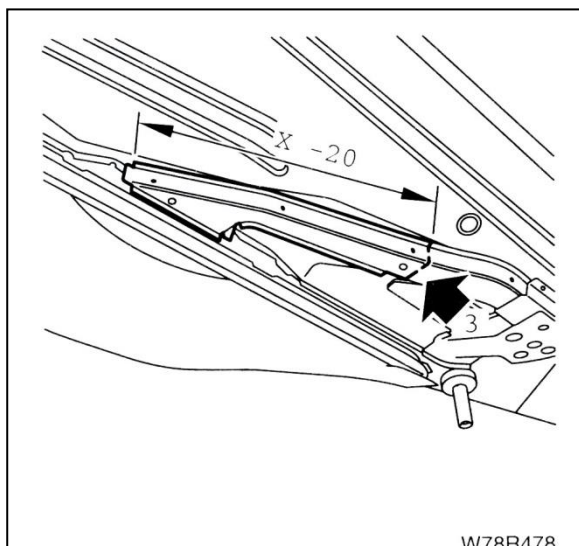

W78R478

- ۳- قطعه تیرجانبی عقب را با اندازه طول X-20 میلیمتر علامت بزنید.
 ۴- به محل جوشها ضدتراشه (Anti chip) بزنید.



W78R479

- ۵- تیرجانبی عقب را ببرید (برش موقت).

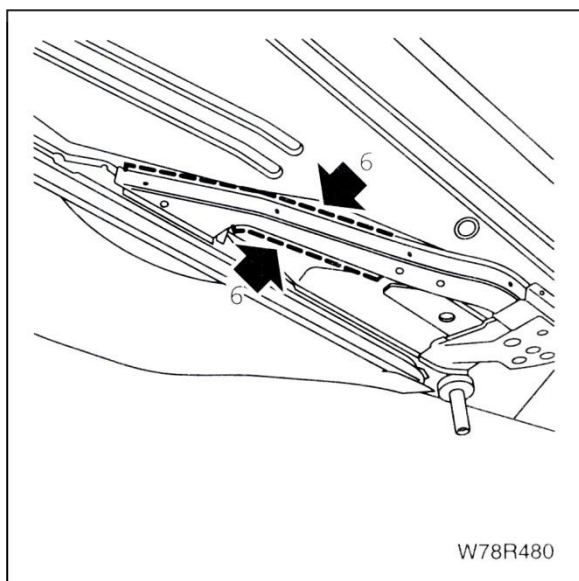

W78R480

- ۶- تیرجانبی عقب را ببرید.

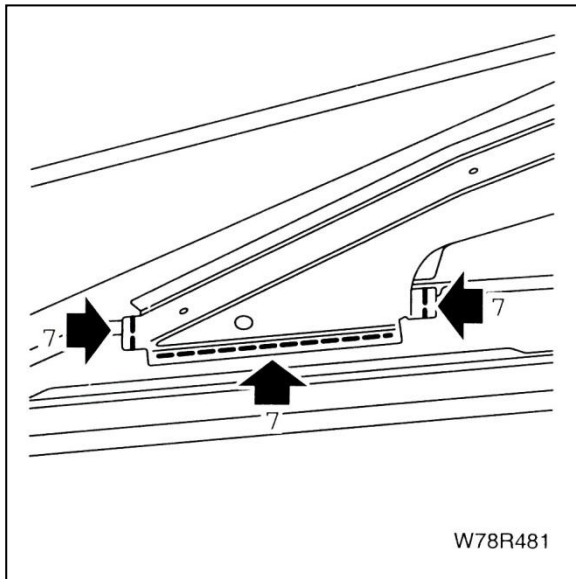

- ۷- تیرجانبی عقب را ببرید.
- ۸- تیر جانبی عقب را بردارید.

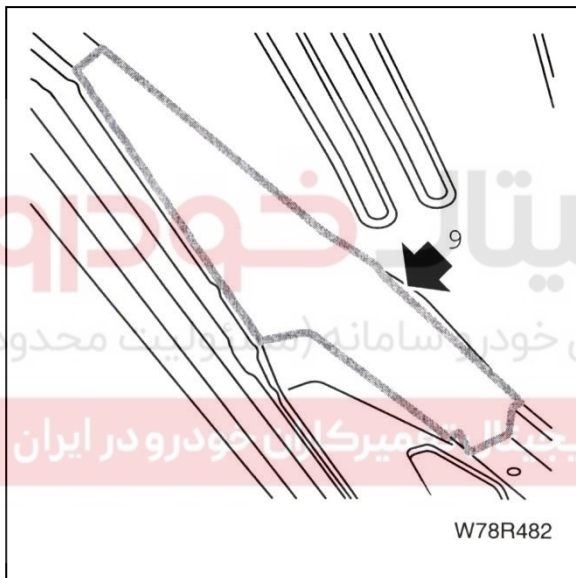

- ۹- لبه‌های اتصال روی بدنه و قطعه تعویضی را صافکاری کنید.

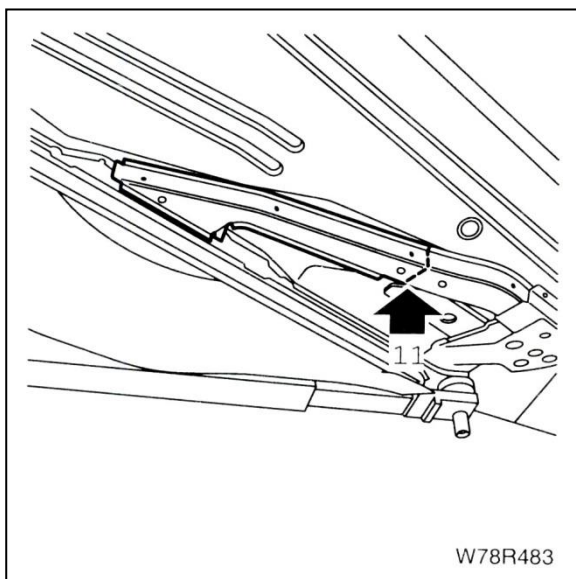

- ۱۰- قطعه تیرجانبی عقب را روی جیگ قرارداده و در موقعیت خود قرار دهید.
- ۱۱- مسیر برش نهایی را روی بدنه علامت بزنید.

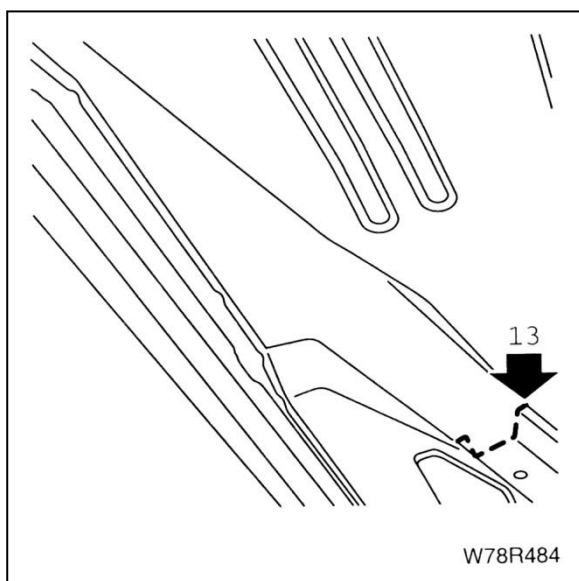

۱۲- بعد از علامت گذاری قطعه تیرجانبی عقب را بردارید.

۱۳- برش نهایی را روی بدنه بزنید.

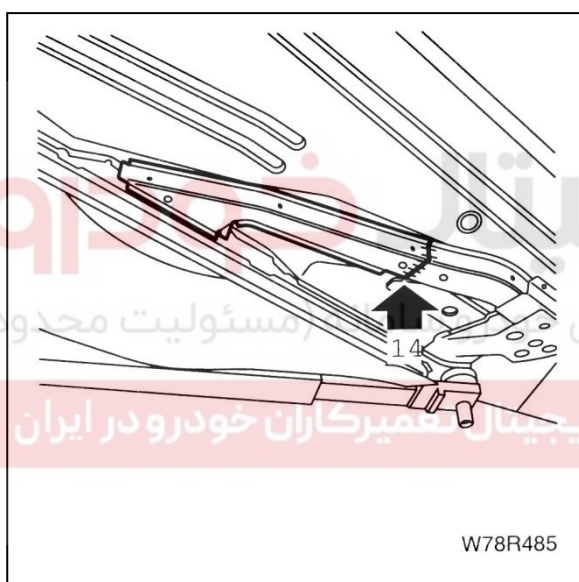

۱۴- تیرجانبی عقب را با جوش میگ یا جوش هوا به بدنه

بدوزید.

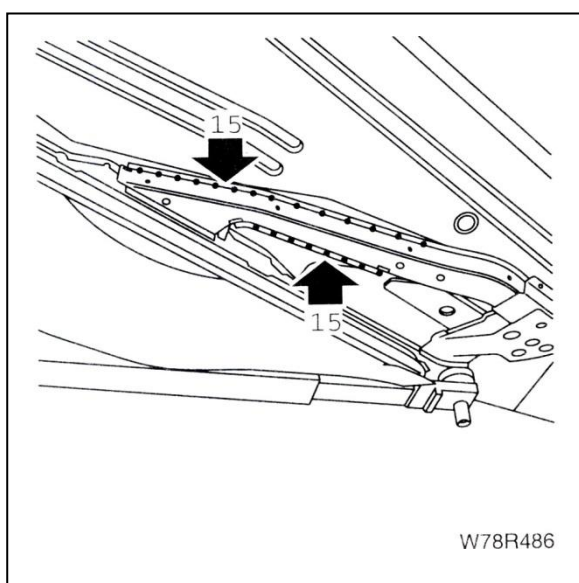

۱۵- تیر جانبی عقب را جوش میگ یا جوش هوا بزنید.

۱۶- تیر جانبی عقب را جوش میگ یا جوش هوا بزنید.

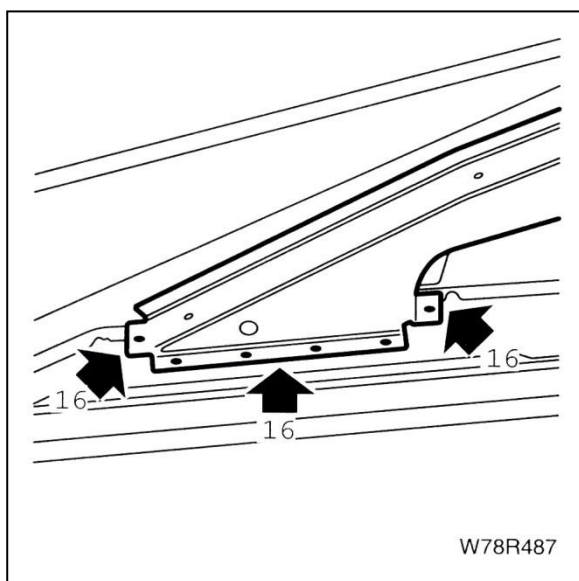

۱۷- محل جوشکاری را چسب ماستیک بزنید.

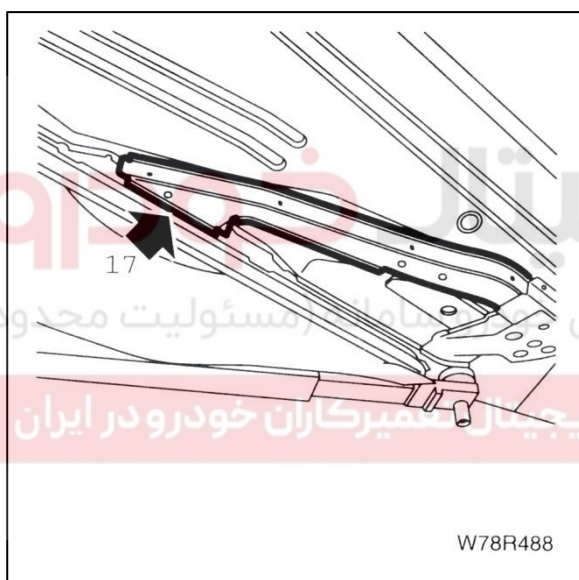

۱۸- به تیر جانبی عقب و رکاب داخلی پوششی از ترکیبات ضدتراشگیبزنید.

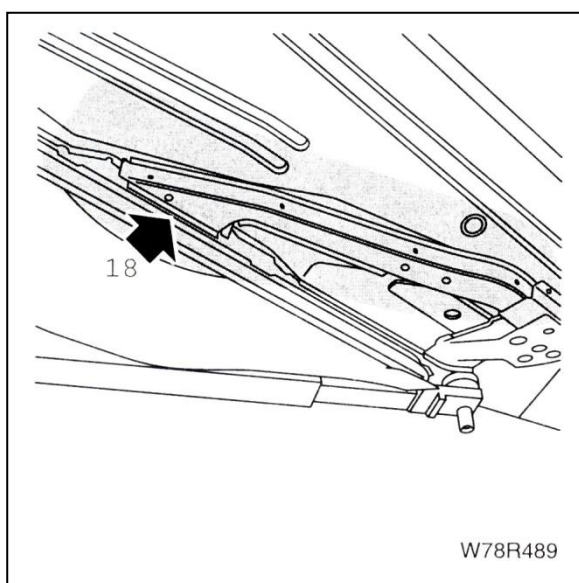

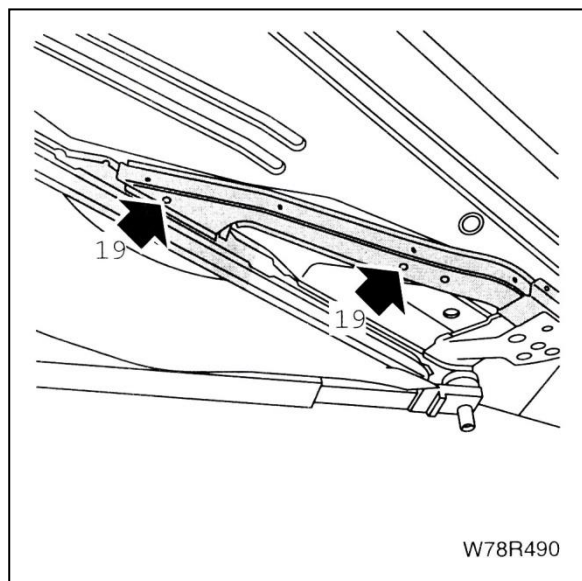

۱۹- به درون تیرجانبی عقب و رکاب داخلی مایع واکسی
بیاشید.

دیجیتال خودرو

شرکت دیجیتال خودرو سامانه (مسئولیت محدود)

اولین سامانه دیجیتال تعمیرکاران خودرو در ایران



در ب موتور**پیاده کردن**

توجه: برای راحتی و ایمنی، این کار را دو نفره انجام دهید.

۱- در موتور را باز کنید.

۲- محل اتصال لولا به در موتور را برای نصب کردن دقیق آن در محل قبلی خود علامت بزنید. برای جلوگیری از خرابی قطعه، روی سطح عقبی آن محافظ بگذارید.

۳- دو پیچ را باز کرده و در را بردارید.

نصب کردن

مراحل نصب کردن عکس مراحل باز کردن است.

توجه: هنگامی که در موتور را برمی دارید قطعات صداگیر موتور، لاستیک درزگیر جلو و عقب را بردارید و روی قطعه جدید جا بزنید.

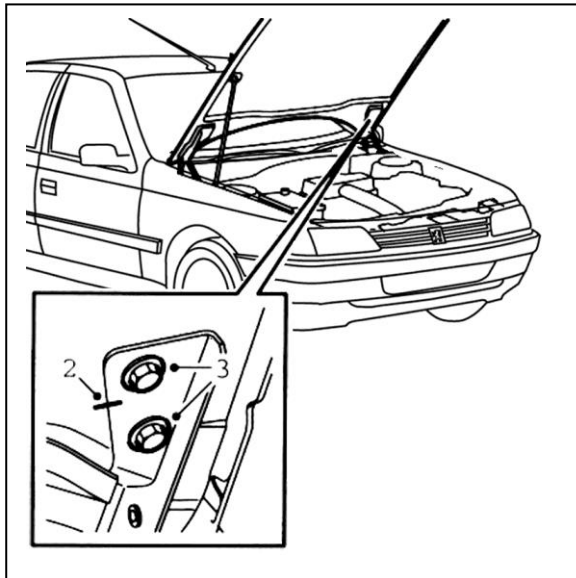

دیجیتال خودرو
شرکت دیجیتال خودرو سامانه (مسئولیت محدود)

اولین سامانه دیجیتال تعمیرکاران خودرو در ایران

**لولای در موتور****پیاده کردن**

در هر مرحله یک طرف را پیاده کنید.

۱- در موتور را باز کنید.

۲- موقعیت لولا را علامت گذاری کنید.

۳- پیچ‌ها را باز کنید (پیچ‌های اتصال لولا به در موتور).

۴- در موتور را مهار کرده و دو پیچ اتصال لولا به گلگیر داخلی جلو را باز کنید.

نصب کردن

مراحل نصب عکس مراحل پیاده کردن است.

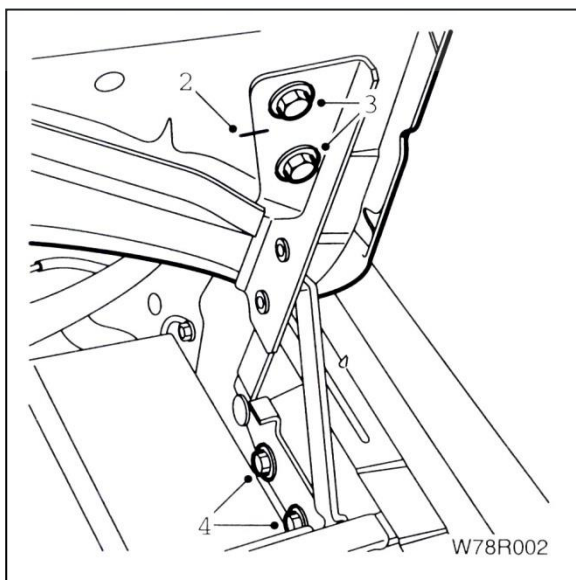

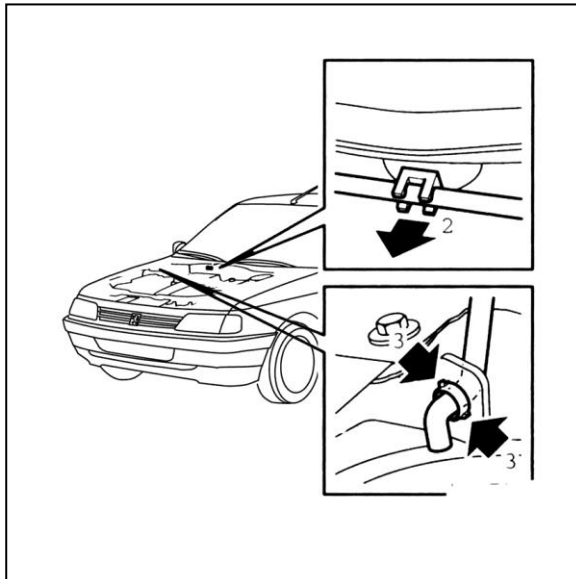

میله نگهدارنده درب موتور

پیاده کردن

۱- در موتور را باز کرده و مستقل از میله در موتور نگهدارید.

۲- میله را از گیره نگهدارنده جدا کنید.

۳- گیره نگهدارنده روی گردگیر را فشار داده و در دست بگیرید. میله را از گردگیر جدا کنید.

نصب کردن

مراحل نصب کردن عکس مراحل پیاده کردن است.



تنظیم متوقف کننده در موتور

۱- در موتور را باز کنید. متوقف کننده در دو طرف خودرو قرار داده شده است (انتهای گلگیر).

۲- با چرخاندن متوقف کننده در دو جهت موقعیت توقف در موتور را تنظیم کنید.

۳- وقتی که در موقعیت درست تنظیم شد، مهره پایینی را محکم کنید.

شرکت دیجیتال خودرو سامانه (مسئولیت محدود)

اولین سامانه دیجیتال تعمیرکاران خودرو در ایران



دستگیره درب موتور

پیاده کردن

۱- تزیینات رو ستونی پایین ستون جلو و پیچ مجموعه پایین دستگیره چفت در موتور را بردارید.



۲- دو مهره زبانه قفل در را باز کرده و انتهای کابل را از آن جدا کنید.

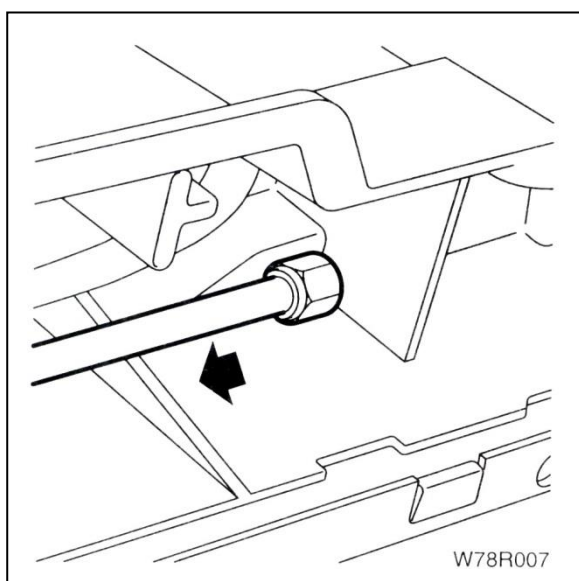

۳- کابل را از بالای رادیاتور عبور داده و از گیره جدا کنید.

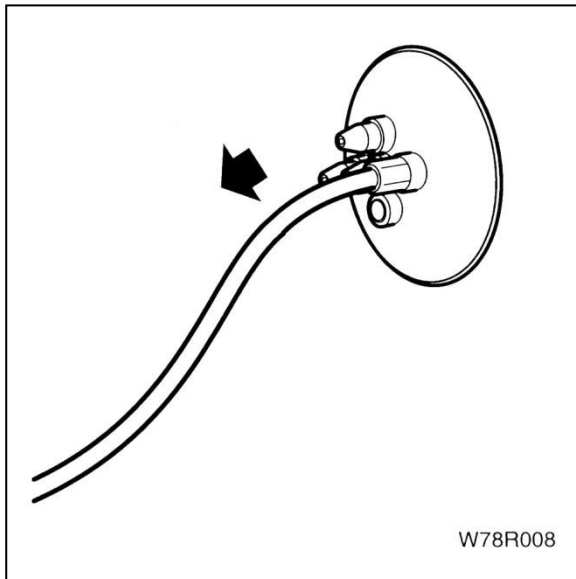

۴- کابل را از داخل گردگیر لاستیکی خارج کنید.

چفت در موتور

پیاده کردن

۱- در موتور را باز کرده و مهار کنید.

۲- دو مهره را باز کنید.

۳- چفت در را برداشته و کابل چفت را آزاد کنید.

نصب کردن

مراحل نصب کردن عکس مراحل باز کردن است.



دستگیره قلاب ایمنی

پیاده کردن

۱- در موتور را باز کنید.

۲- پین را بیرون بکشید.

۳- لپه‌ها را بفشارید.

۴- مجموعه شاسی را بردارید.

نصب کردن

مراحل نصب کردن عکس مراحل پیاده کردن است.

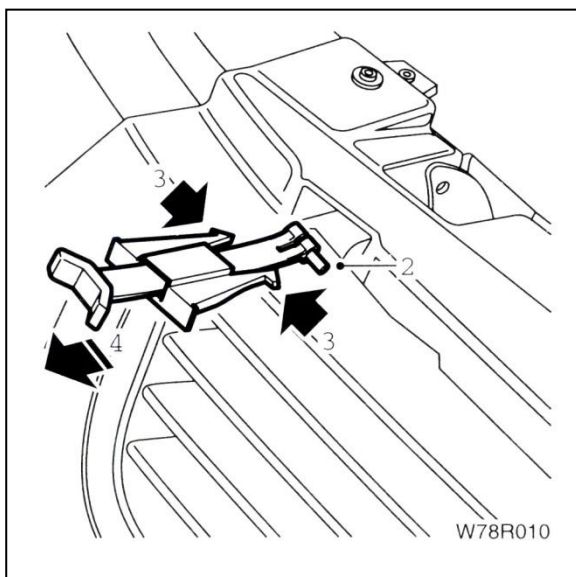

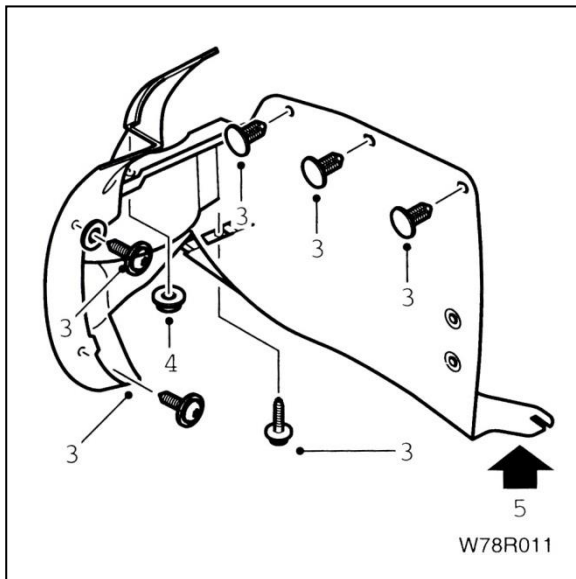

گل پخش کن جلو

پیاده کردن

- ۱- خودرو را با جک بالا ببرید و در موقعیت خود مهار کنید.
- ۲- چرخ جلو را باز کنید.
- ۳- برای گل پخش کن جلویی سه پیچ و واشر را باز کنید.
- ۴- مهره را باز کنید.
- ۵- پیچ سینی زیر موتور را شل کنید.
- ۶- گیره های پلاستیکی بالا را اهرم کرده و قطعه را بردارید.

۷- برای گل پخش کن عقبی، مهره را باز کنید.

۸- پیچ ها را باز کنید.



نصب کردن

- مراحل نصب کردن عکس مراحل پیاده کردن است.
مهره های چرخ را تا گشتاور ۸۵ نیوتن متر محکم کنید.

گلگیر جلو**پیاده کردن**

- ۱- خودرو را با جک بلند کرده و مهار کنید.
- ۲- چرخ جلو را باز کنید.
- ۳- گل پخش کن جلو را باز کنید (به صفحه قبل مراجعه کنید).
- ۴- چراغ راهنمای بغل را باز کرده و سیم آنرا جدا کنید.

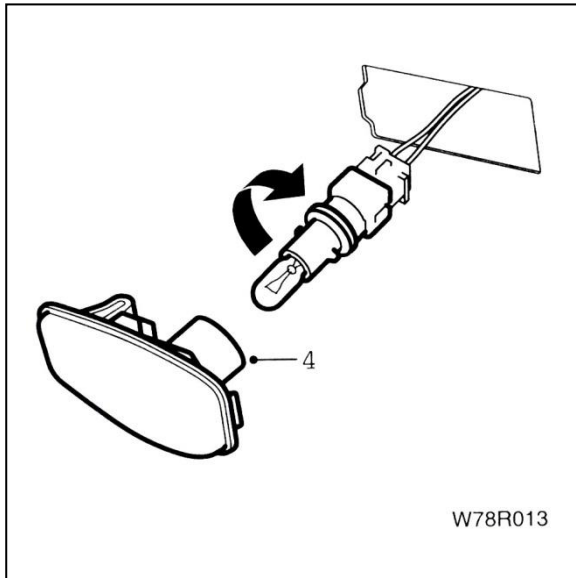

- ۵- دو پیچ را از مجموعه سینی فن‌ها باز کنید.

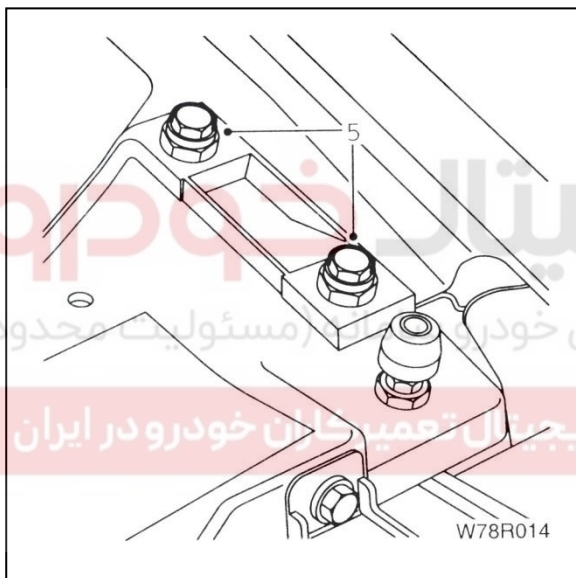

- ۶- در جلو را باز کرده و دو پیچ اتصال گلگیر به ستون جلو را باز کنید.

- ۷- پیچ اتصال جلو را باز کنید.

- ۸- پیچ‌های بالای گلگیر را باز کرده و گلگیر را بردارید.

نصب کردن

- مراحل نصب عکس مراحل پیاده کردن است.
چرخ جلو تا گشتاور ۸۵ نیوتن متر محکم کنید.

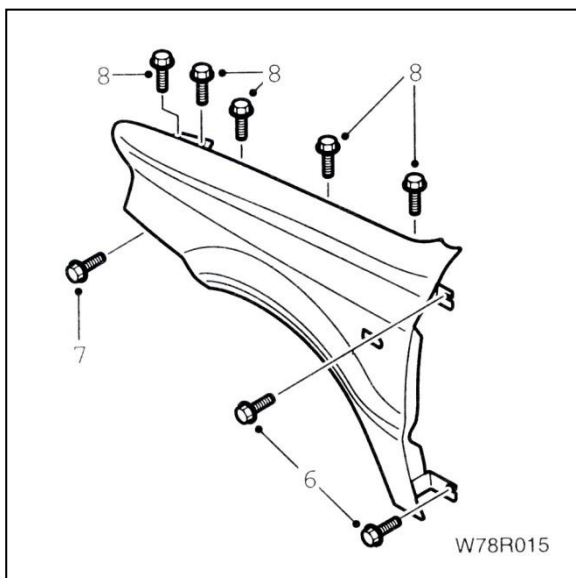

درب ها

پیاده کردن

۱- در را باز کنید.

۲- گردگیر لاستیکی سیمهای در را باز احتیاط از ستون وسط خودرو بیرون کشیده و فیش های آنرا جدا کنید.

۳- پین ترمز در را بیرون بکشید.

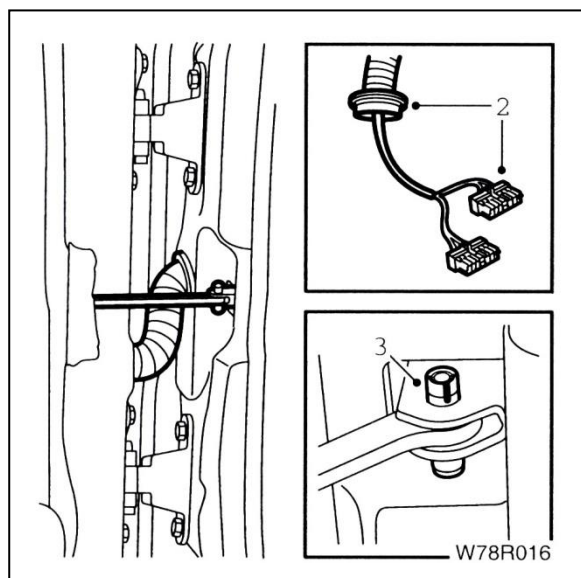

۴- در را مهار کرده و پیچهای گردان لولای بالا و

پایین را باز کنید.

۵- در را بردارید.

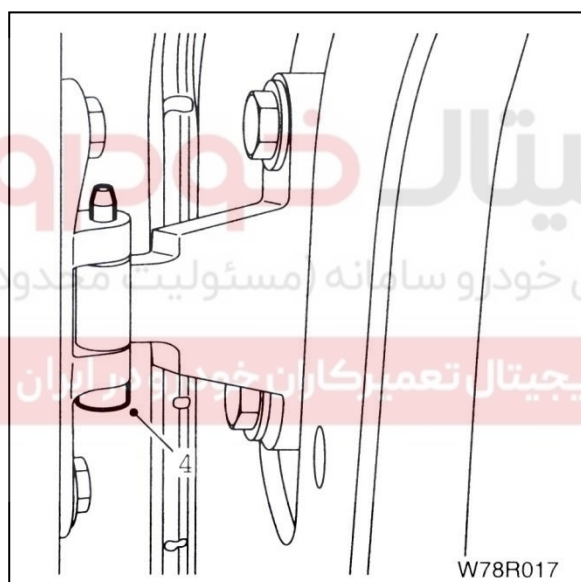

نصب کردن

مراحل نصب کردن عکس مراحل پیاده کردن است.

توجه: مراحل پیاده کردن و نصب کردن در جلو و عقب عیناً مثل هم است.

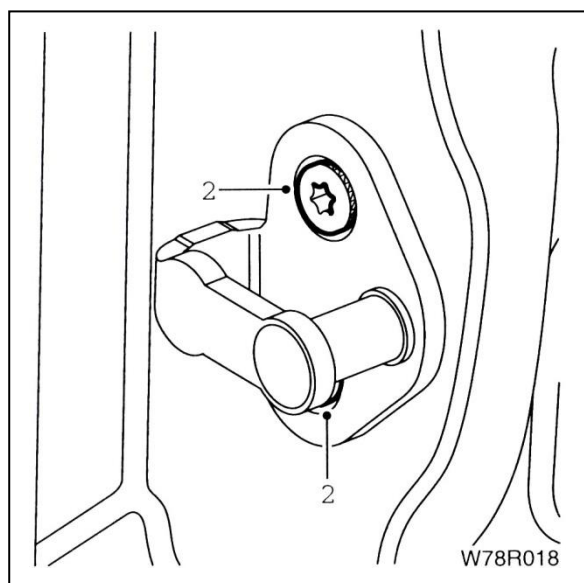

زبانۀ قفل درب

برای تنظیم

۱- در را باز کنید.

۲- برای تنظیم دو پیچ را شل کنید.

دیجیتال خودرو

شرکت دیجیتال خودرو سامانه (مسئولیت محدود)

اولین سامانه دیجیتال تعمیرکاران خودرو در ایران





شیشه درب جلو

ابزار مخصوص

ابزار مخصوص خار درآر رودری با کد اختصاصی ۲۴۶۰۱۰۰۱

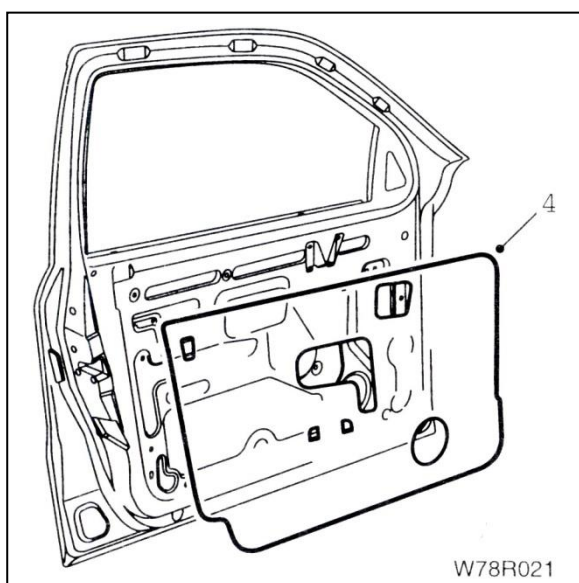
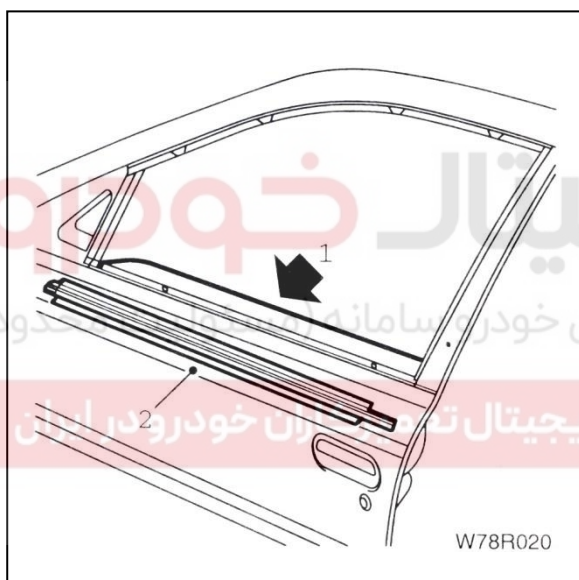

پیاده کردن

۱- شیشه را تا موقعیت نشان داده شده پایین بکشید.

۲- نوار آببندی خارجی شیشه را بردارید.

۳- رودری را بردارید و فیش شیشه بالابر را جدا کنید.

۴- با احتیاط عایق ضدآب روی در را بردارید.

توجه: در صورت خراب شدن عایق ضد آب، آنرا با یک

عایق نو عوض کنید.

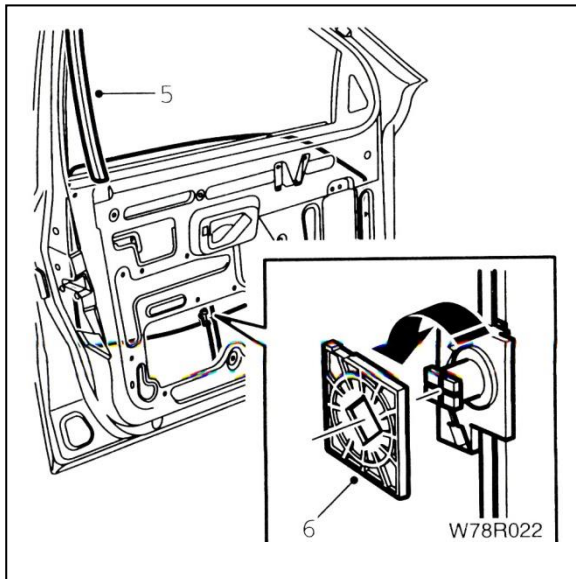

۵- قسمت پایین ریل سمت چپ شیشه را بردارید.
۶- گیره نگهدارنده شیشه را به اندازه یک چهارم دور در خلاف عقربه‌های ساعت چرخانده و بردارید.

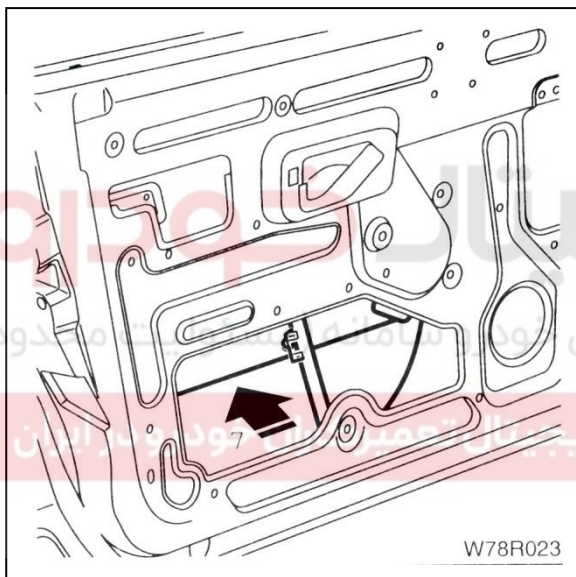

۷- شیشه را از مجموعه شیشه بالا بردارید و شیشه را تا انتها پایین بیاورد تا گیره راهنمای حرکت شیشه از ریل نوار آب بندی خارج شود.

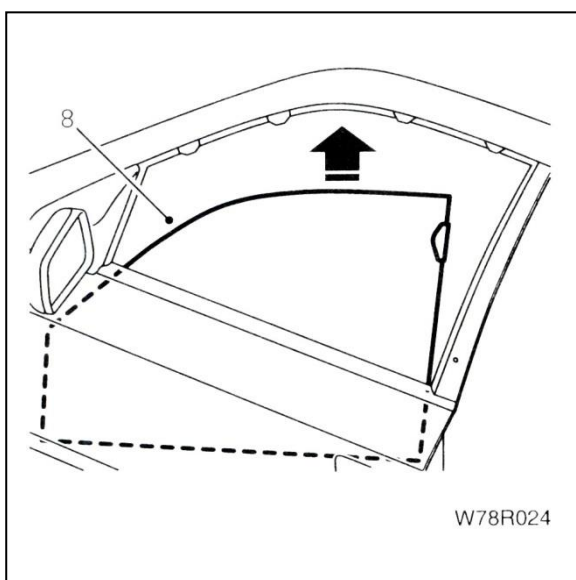

۸- از خارج خودرو شیشه را بالا کشیده، کج کنید و خارج کنید.

نصب کردن

مراحل نصب کردن عکس مراحل پیاده کردن است.
توجه: اگر عایق ضد آب خراب شده است آنرا با یک نو عوض کنید.
مطمئن شوید همه لاستیک‌های آب بندی شیشه‌ها به درستی نصب شده است.

شیشه درب عقب

ابزار مخصوص

ابزار مخصوص خار درآر رودری با کد اختصاصی ۲۴۶۰۱۰۰۱

پیاده کردن

۱- شیشه را کمی پایین بکشید.

۲- پیچ مربوط به شیشه بالابر و دستگیره در را باز کنید (پیچ های شماره ۱)

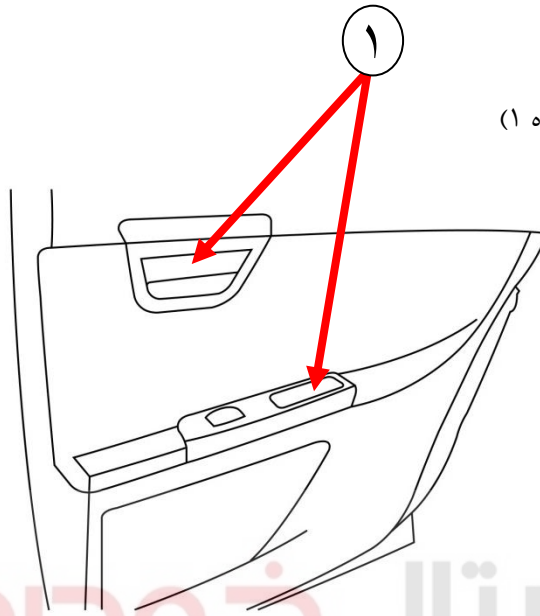

دیجیتال خودرو

۳- فیش مربوط به شیشه بالابر را جدا نمایید. (در صورت دستی بودن اهرم شیشه بالابر را باز کنید)

شرکت دیجیتال خودرو سامانه (مسئولیت محدود)

اولین سامانه دیجیتال تعمیرکاران خودرو در ایران

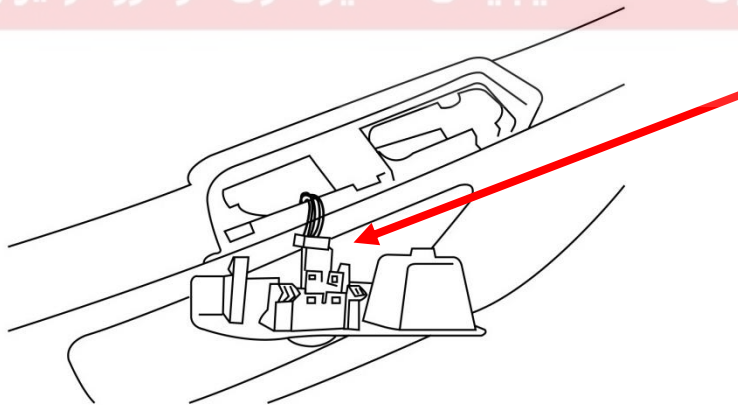

۴- با احتیاط عایق ضد آب رودری را بردارید.

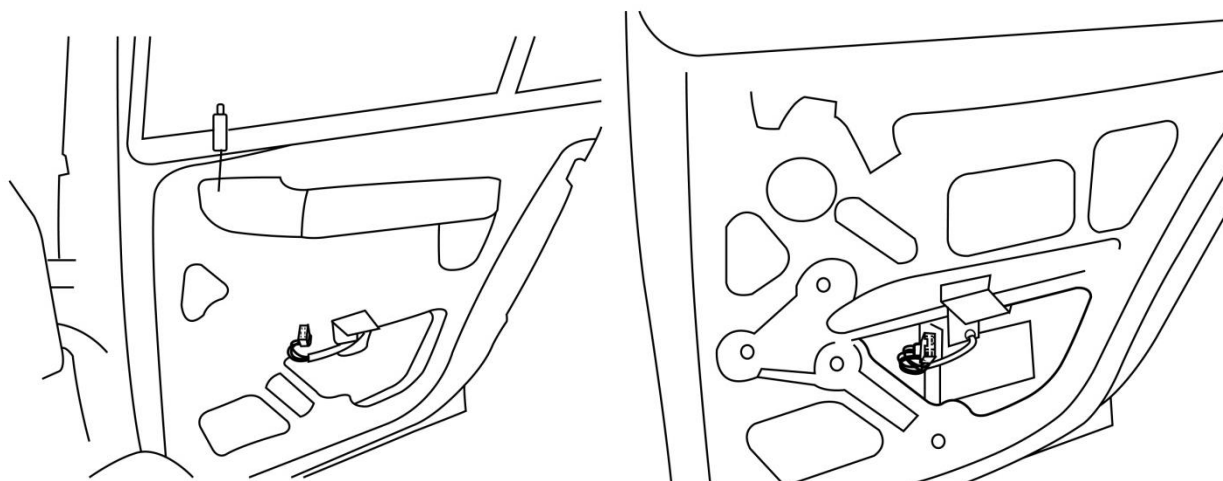

توجه: در صورت خراب شدن عایق ضد آب، آنرا با یک عایق نو عوض کنید.

۵- گیره نگهدارنده شیشه را به اندازه یک چهارم دور در خلاف عقربه‌های ساعت چرخانده و بردارید.

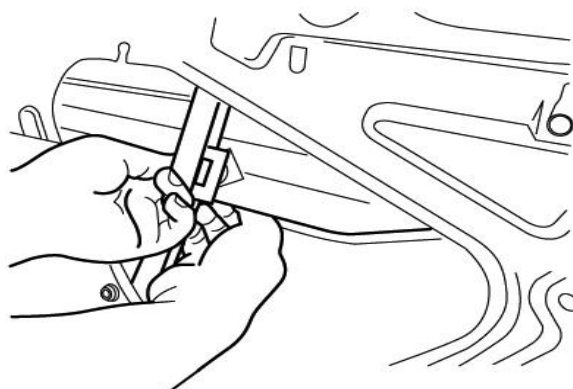
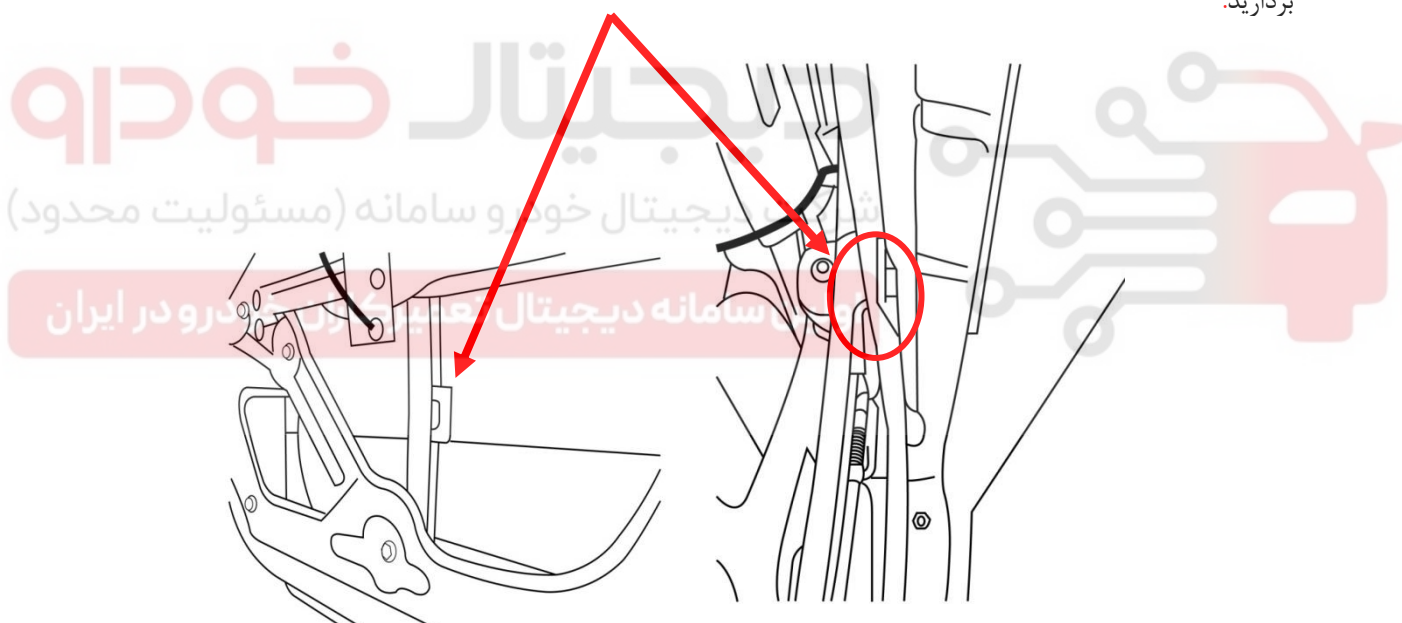

- ۶- شیشه را از مجموعه شیشه بالابر جدا کنید سپس شیشه را تا انتها پایین بیاورد تا گیره راهنمای حرکت شیشه از ریل نوار آب بندی خارج شود.
- ۷- از خارج خودرو شیشه را بالا کشیده، کج کنید و خارج کنید.

نصب کردن

مراحل نصب کردن عکس مراحل پیاده کردن است. مطمئن شوید همه لاستیک‌های آب بندی شیشه‌ها به درستی نصب شده است.

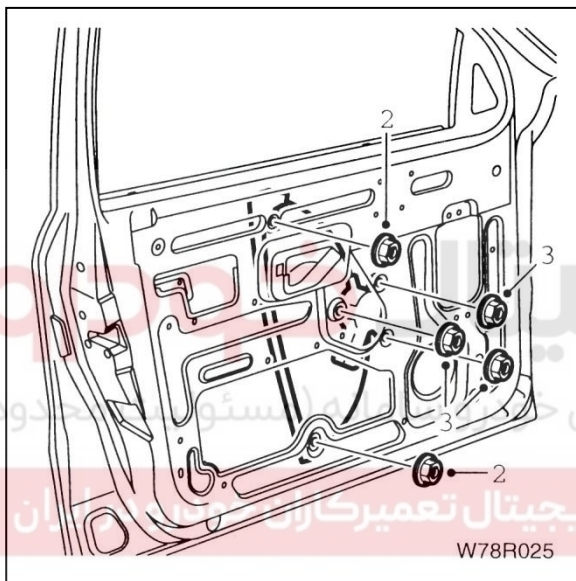

شیشه بالابر برقی درب جلو

پیاده کردن

- ۱- شیشه در را بردارید.
- ۲- دو مهره بالایی و پایینی اتصال را باز کنید.
- ۳- سه مهره اتصال موتور شیشه بالابر را باز کنید.

- ۴- مجموعه شیشه بالابر را چرخانده و از شکاف پایین در خارج کنید.

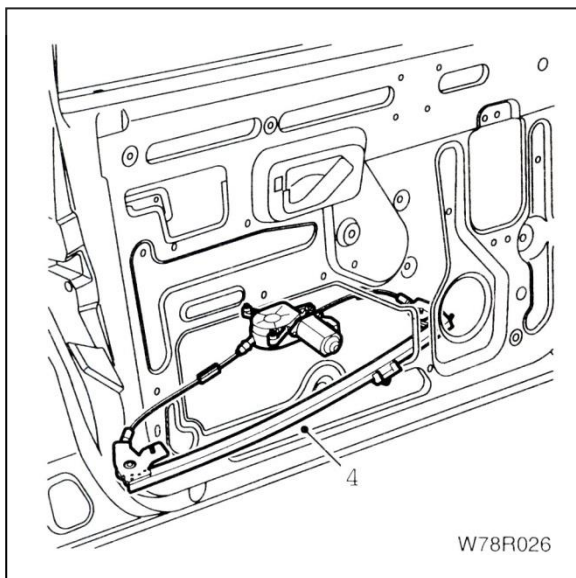

نصب کردن

مراحل نصب کردن عکس مراحل پیاده کردن است. بعد از نصب عملکرد شیشه بالابر را بررسی نمایید.

شیشه بالابر برقی درب عقب

پیاده کردن

۱- شیشه در را بردارید.

۲- دو مهره بالایی و پایینی اتصال را باز کنید. (شماره ۱)

۳- سه مهره اتصال موتور شیشه بالابر را باز کنید. (شماره ۲)

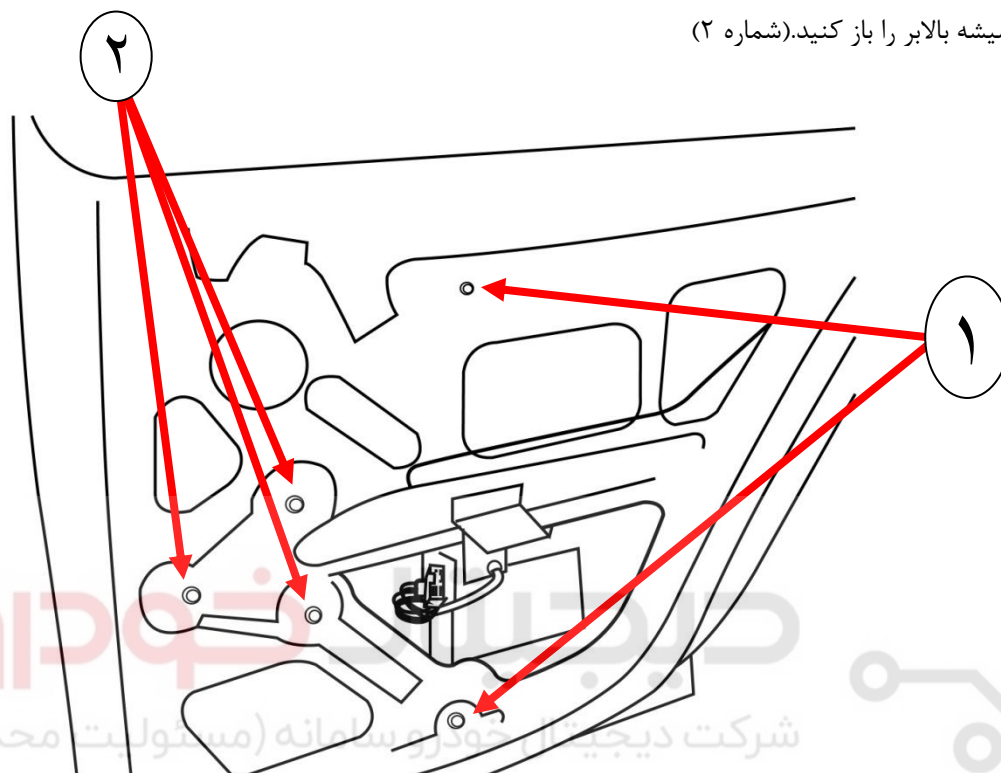

۴- مجموعه شیشه بالابر را چرخانده و از شکاف پایین

در خارج کنید.

نصب کردن

مراحل نصب کردن عکس مراحل پیاده کردن است. بعد از

نصب عملکرد شیشه بالابر را بررسی نمایید.

اولین سامانه دیجیتال تعمیرکاران خودرو در ایران

ریل جلویی درب جلو

پیاده کردن

- ۱- رودری را پیاده کنید.
- ۲- شیشه در را پیاده کنید.
- ۳- مهره‌های بالا و پایین را باز کنید.
- ۴- کابل را از گیره نگهدارنده جدا کنید.
- ۵- ریل را چرخانده و از شکاف در بیرون بیاورید.

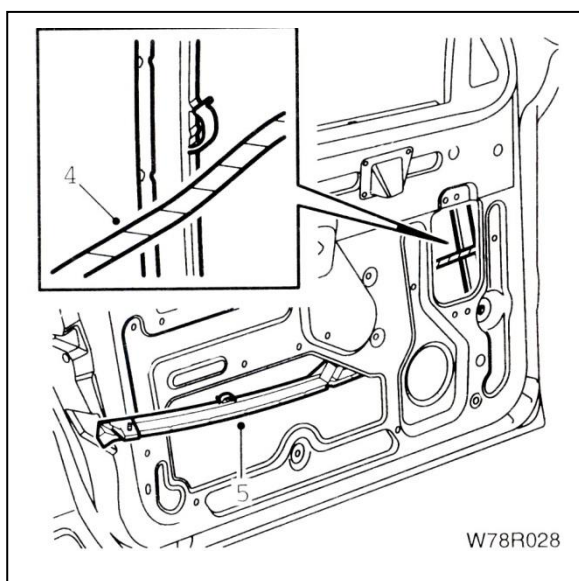

نصب کردن

مراحل نصب کردن عکس مراحل پیاده کردن است.
توجه: اگر عایق ضدآب خراب شده است آنرا با یک نو
عوض کنید.

دیجیتال خودرو
شرکت دیجیتال خودرو سامانه (مسئولیت محدود)

اولین سامانه دیجیتال تعمیرکاران خودرو در ایران

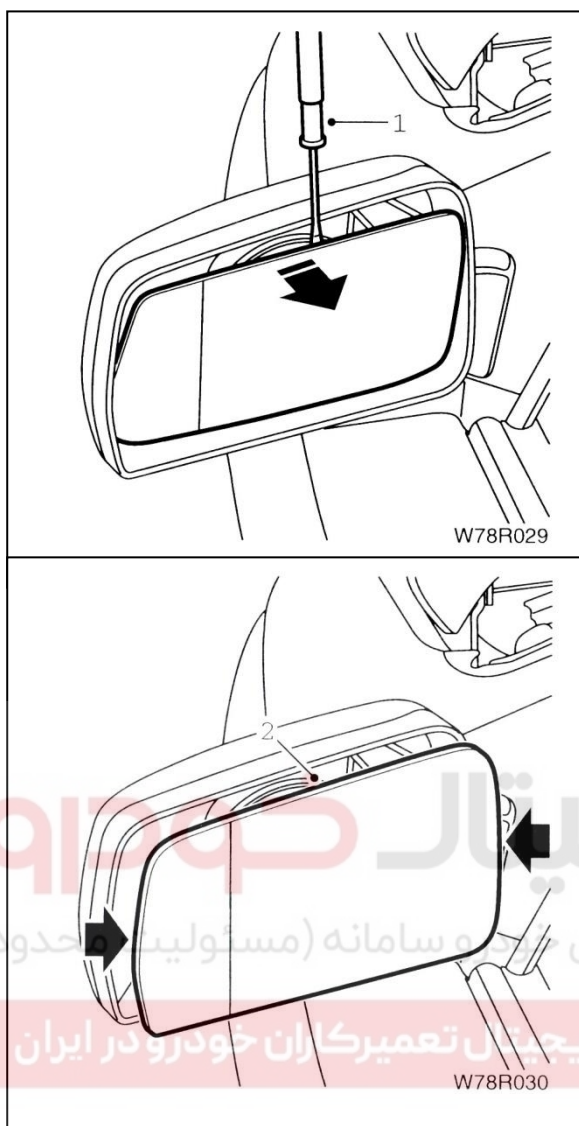

شیشه آینه‌های بغل

پیاده کردن

۱- یک پیچ گوشتی بزرگ سرتخت را از اطراف در شکاف آینه وارد کرده و به طرف بیرون بکشید تا گیره‌های متصل به آینه جدا شود. سپس فیش گرمکن آینه را جدا کنید.

۲- برای نصب، با فشار دست خارهای قطعه پلاستیکی متصل به پشت آینه را در محل خود جا بزنید. بعد از نصب عملکرد آنرا بررسی کنید.
توجه: استفاده مجدد از قطعه پلاستیکی چسبیده به پشت آینه مقدر نیست.



آیینه برقی در جلو پیاده کردن

۱- با احتیاط پوشش تزئینی داخل را بردارید.

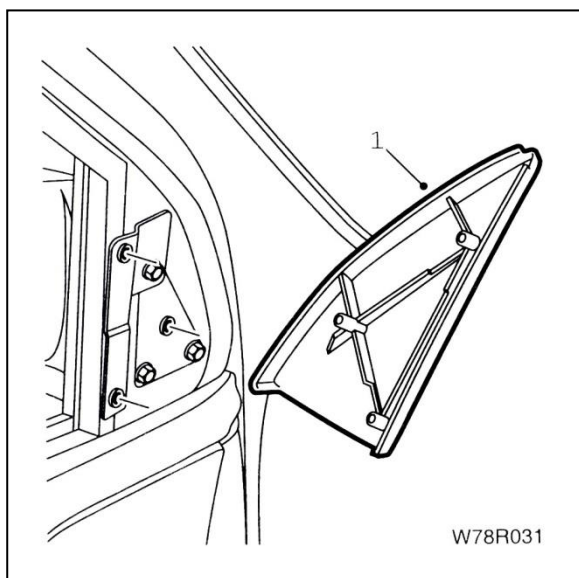

۲- سه پیچ واشر سرخود را باز کنید.



۳- آیینه بغل را بردارید و فیش آنرا جدا کنید.



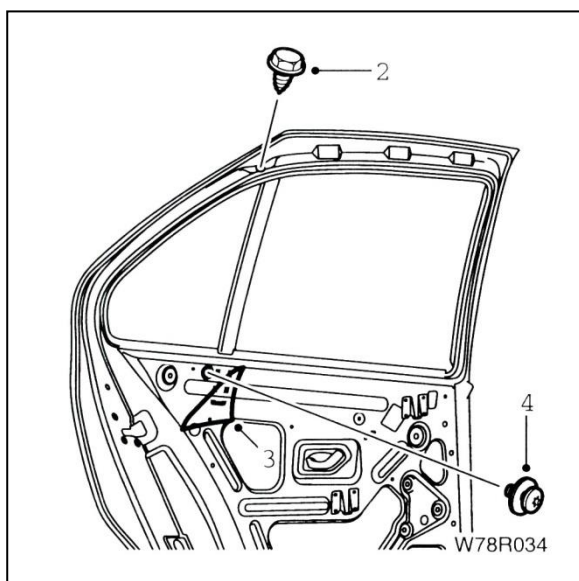

ریل شیشه لچکی در عقب

توجه: برای این کار نیازی به بازکردن شیشه بالابر نیست.
پیاده کردن

- ۱- شیشه را پایین آورده و رودری را بردارید.
- ۲- پیچ موجود در بالای در را باز کنید.
- ۳- بخشی از گوشه عایق ضدآب را بلند کنید.
- ۴- پیچ پایینی را باز کنید.

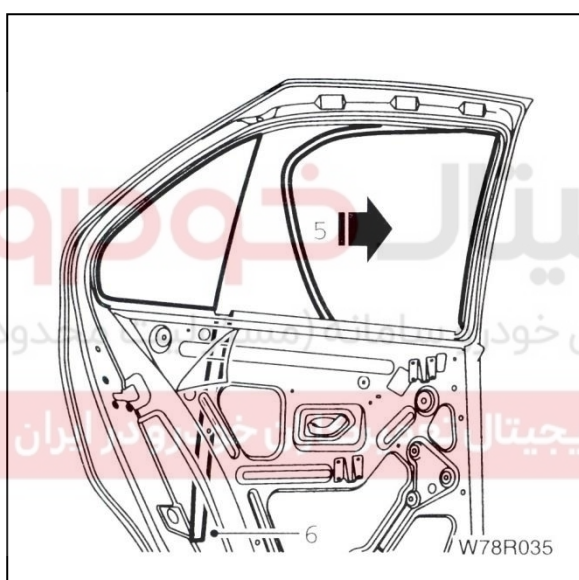

- ۵- قسمت بالای ریل شیشه را بردارید.
- ۶- ریل پایینی را به سمت داخل در جک کنید.

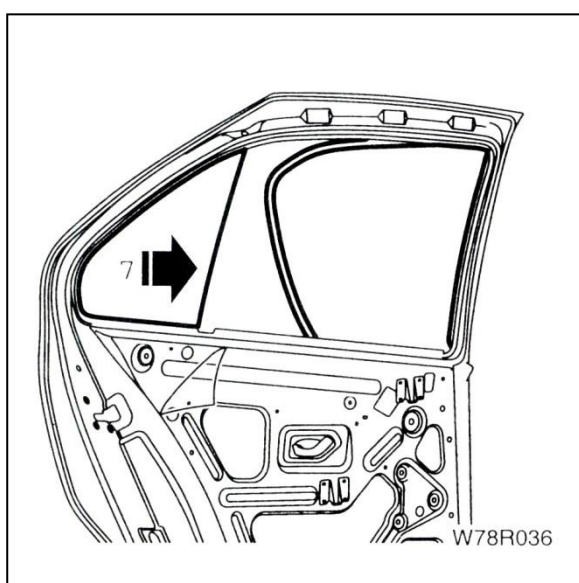

- ۷- شیشه و لاستیک دور آنرا قدری تکان داده و بیرون بکشید.

نصب کردن

مراحل نصب کردن عکس مراحل پیاده کردن است. بعد از نصب، عملکرد شیشه بالابر را بررسی نمایید.

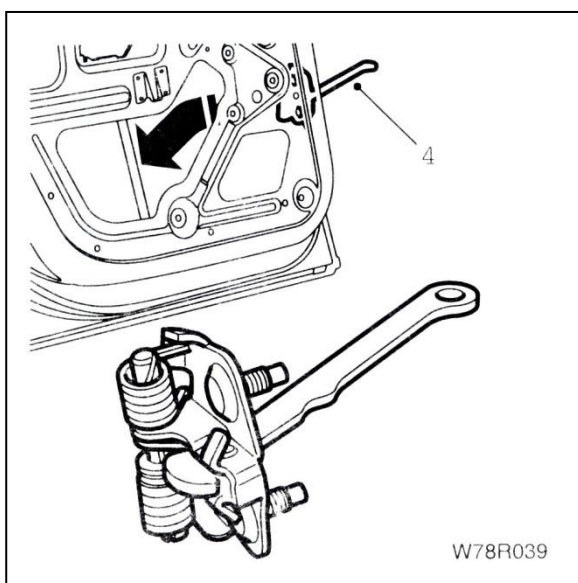
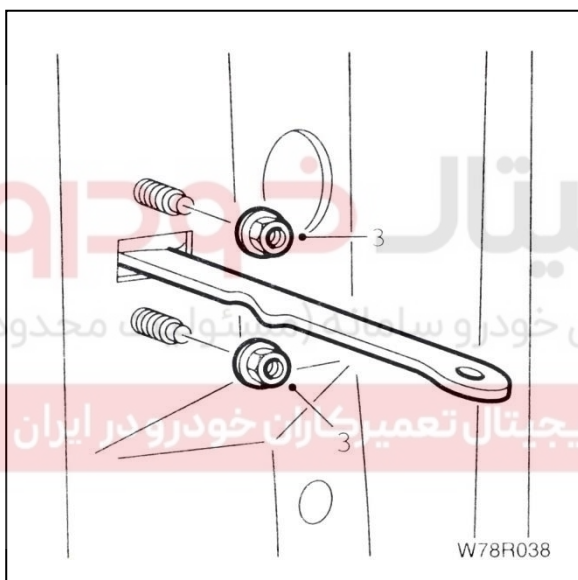
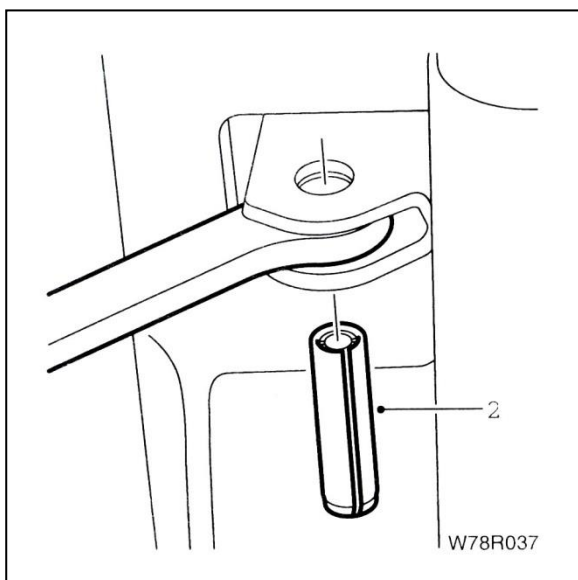

ترمز درب

پیاده کردن

۱- در حالتی که شیشه در کاملاً بالا است، رودری را

بردارید.

۲- بین حلقوی را بردارید.

۳- دو مهره اتصال به در را باز کنید.



۴- ترمز در را شکاف در خارج کنید.

کلید قفل در

پیاده کردن (در حالیکه رودری سرچایش است)

- دو پیچ برای پیاده کردن و جازدن گیره کلید قفل در.
- پیچ خودکار $12/7 \times 4/2$ میلیمتر را به پیچ 8×65 میلیمتر جوش کنید.

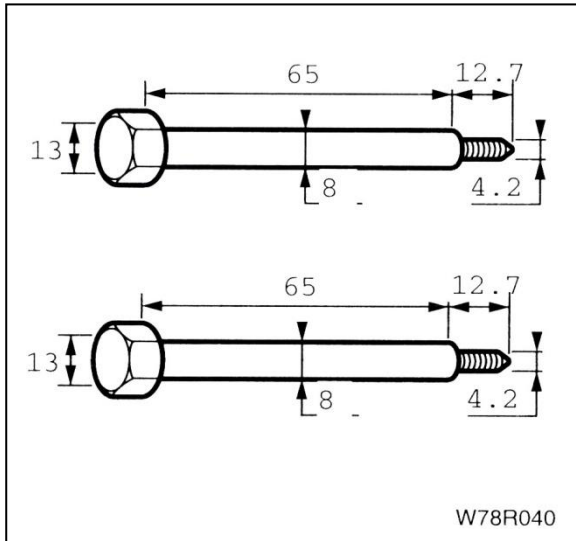

W78R040

۱- کورکن‌های روی در را بردارید.

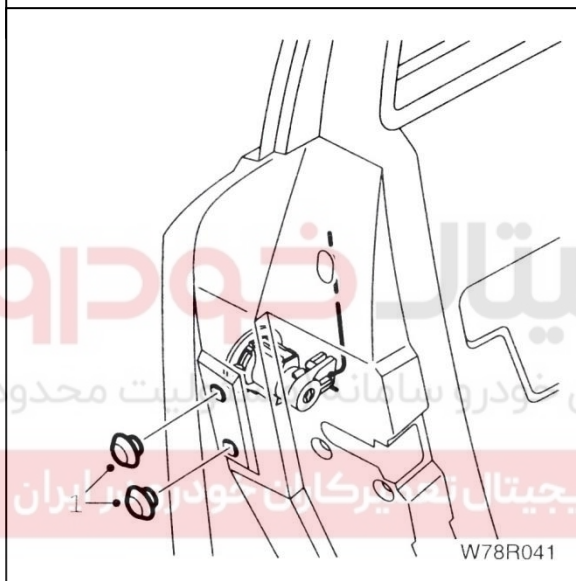

W78R041

۲- پیچ تهیه شده را سوراخ بچرخانید.

رابه سمت جلوی خودرو بفشارید تا کلید از قفل جدا شود.

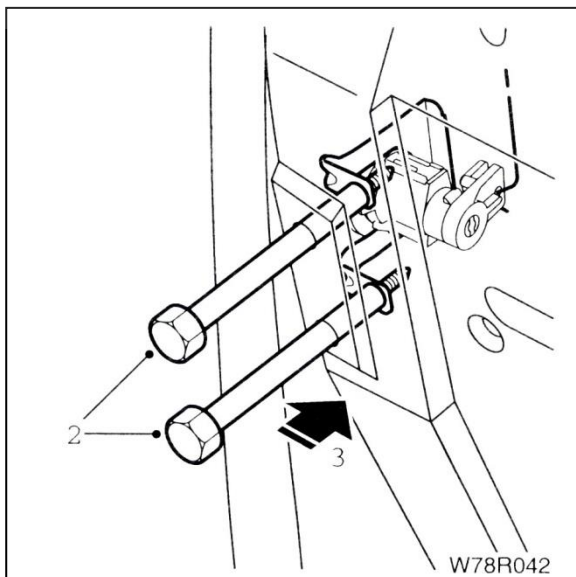

W78R042

۴- میله را بردارید

۵- قفل را به سمت خارج خودرو بکشید.

۶- لبه‌های شکاف قفل را محافظ بزنید.

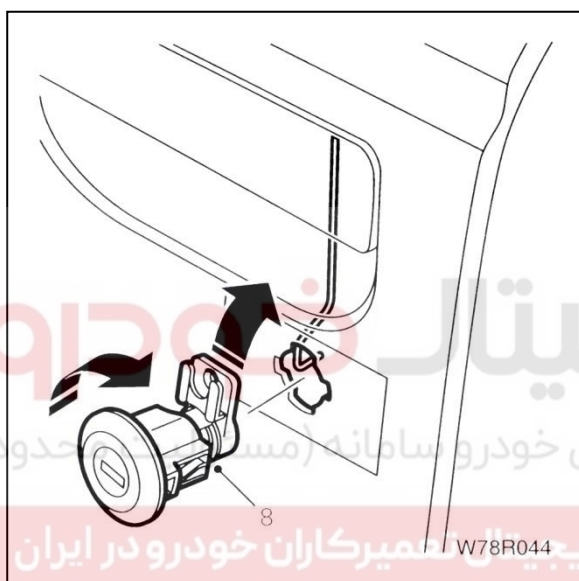

۷- دکمه قفل در از داخل را به سمت پایین بفشارید.

۸- کلید را در جهت عقربه‌های ساعت چرخانده و تکان

دهید تا از میله جدا شود.

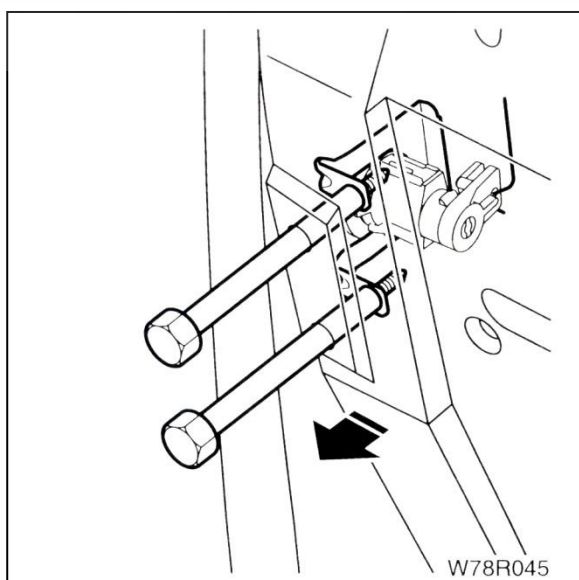

نصب کردن

مراحل نصب کردن عکس مراحل پیاده کردن است.

نکته مهم: کلید را به آرامی به سمت در فشار داده و به آهستگی به بالا و

پایین قفل درگیر کنید. و مطمئن شوید که قفل کاملاً به گیره متصل است.

قفل درب

پیاده کردن

- ۱- رودری را بردارید.
- ۲- شیشه در را بردارید.
- ۳- گیره قفل در را از داخل جدا کنید.

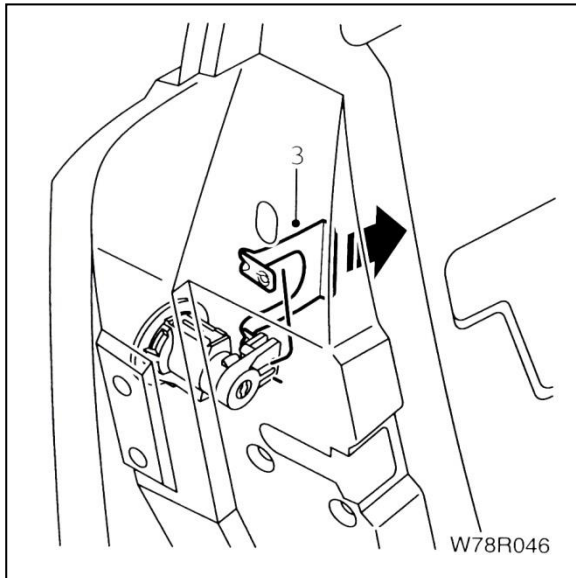

- ۴- لبه‌های شکاف قفل در را محافظ بزنید.

- ۵- دکمه قفل در از داخل را به سمت پایین بفشارید.

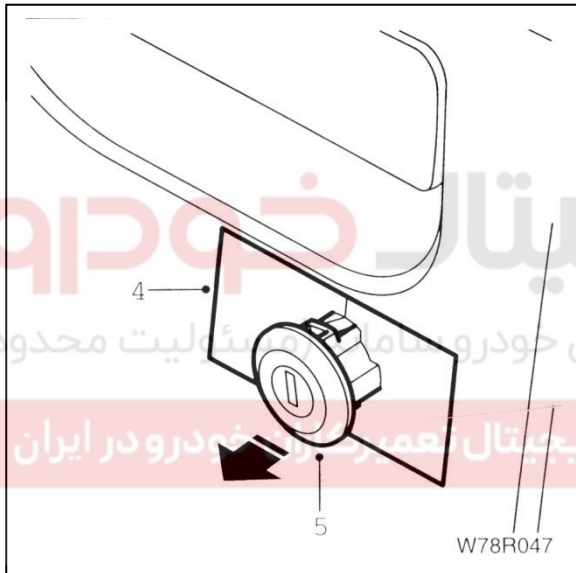

- ۶- کلید را در جهت عقربه‌های ساعت چرخانده و تکان دهید تا از میله جدا شود.

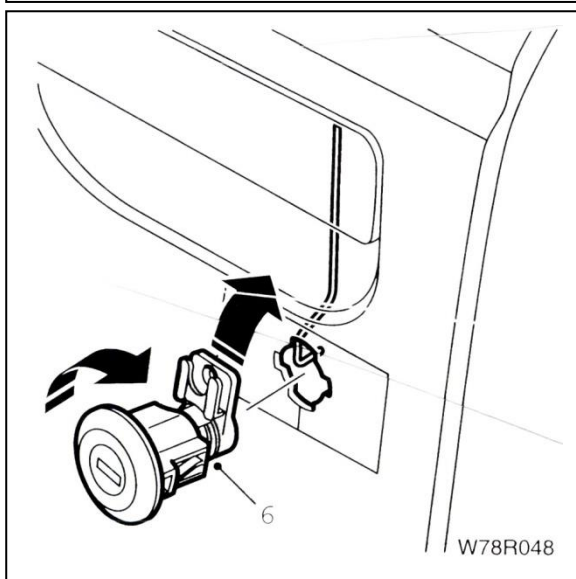

در جلو

۷- روکش دکمه قفل در را از میله جدا کنید.

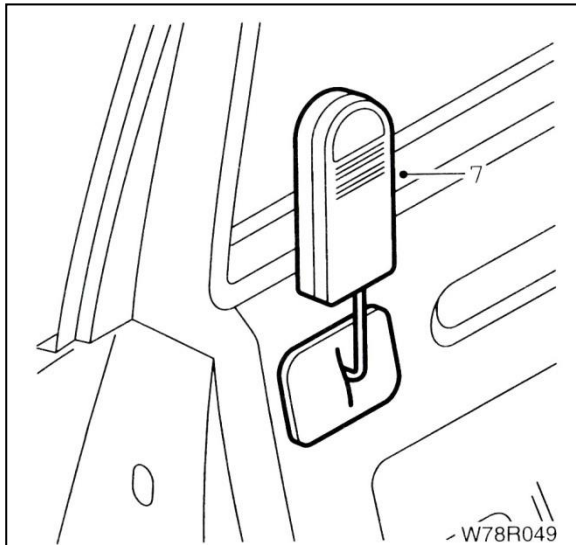
**در عقب**

۸- روکش دکمه قفل در را از میله جدا کنید.

۹- میله افقی را از گیره در آزاد کنید.

۱۰- گیره حلقوی را از در بیرون بکشید.

۱۱- مجموعه میله را چرخانده و از شکاف در بیرون بیاورید.

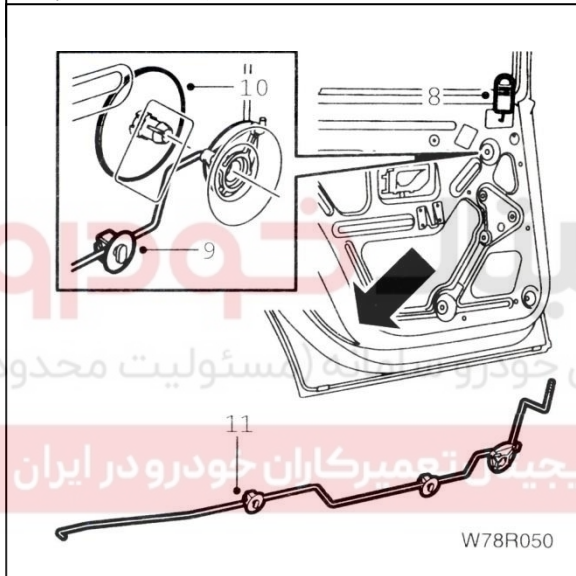
**در جلو و در عقب**

۸- گیره‌های دستگیره داخلی در را آزاد کرده و دستگیره را ابتدا به سمت جلو خودرو کشیده و سپس به آهستگی بیرون بکشید.

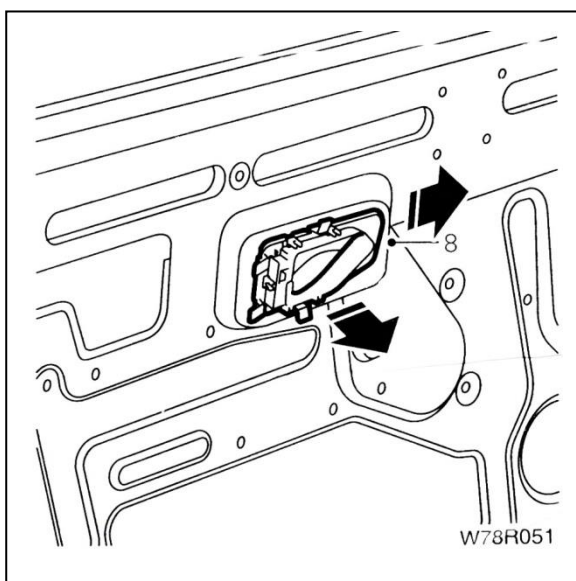

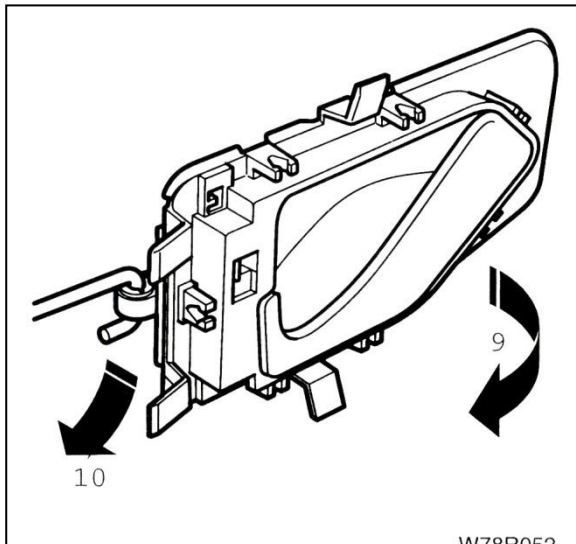

W78R052

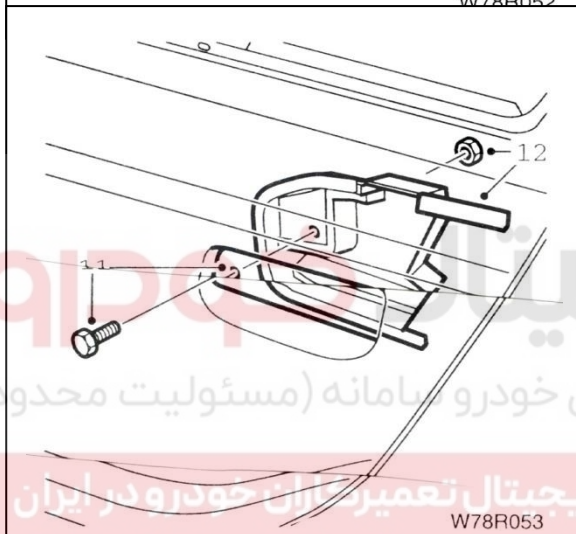

W78R053

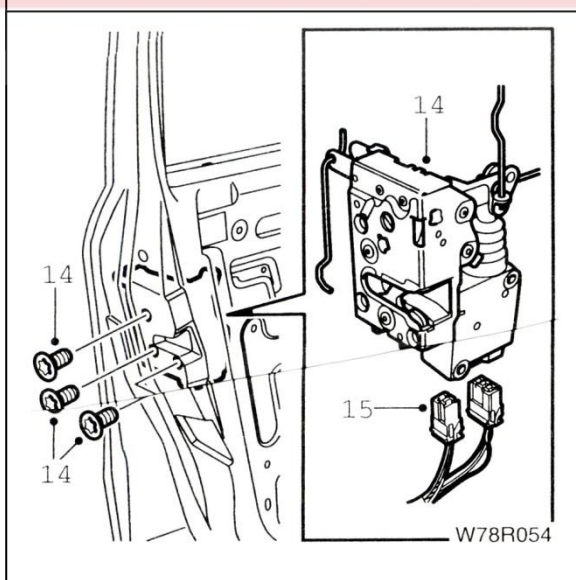

W78R054

- ۹- دستگیره را ۹۰ درجه به سمت در بچرخانید.
 ۱۰- دستگیره را در جهت عقربه‌های ساعت بچرخانید و میله را از آن جدا کنید.

- ۱۱- دستگیره خارجی را به سمت بالا بکشید و از داخل مهره آنرا باز کنید.
 ۱۲- از داخل در، مهره و پوشش پشت دستگیره نگهداشته و پیچ را بیرون بکشید.
 ۱۳- دستگیره خارجی را چرخانده و از شکاف در خارج کنید.

- ۱۴- سه پیچ را باز کرده و مجموعه مکانیزم قفل را بیرون بکشید.

- ۱۵- دو فیش مربوطه به قفل مرکزی را جدا کنید (یک فیش برای در عقب).

نصب کردن

- مراحل نصب عکس مراحل پیاده کردن است.
 مطمئن شوید که قفل کاملاً به گیره متصل است، عملکرد شیشه بالا/پایین را بررسی کنید، عایق آب روی در را در صورت خراب شدن، عوض کنید.

کنترل یونیت قفل مرکزی پیاده کردن

الف- ابتدا درپوش زیر فرمان باز شود

ب- سپس دو پیچ خودکار بر صفحه فلزی باز شود.

ج- کنترل یونیت را خارج کنید و سوکت آنرا جدا کنید.

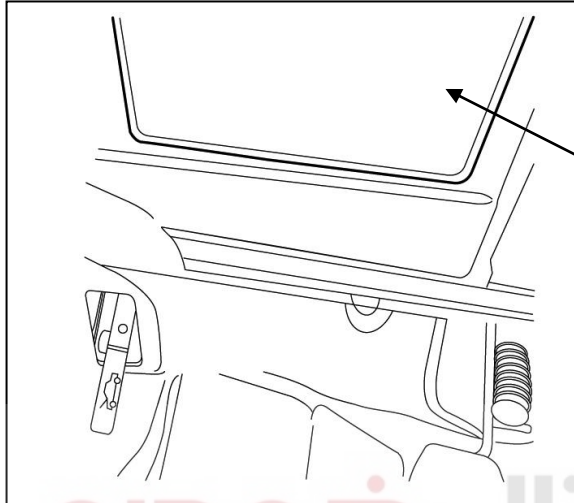

صفحه فلزي نگهدارنده

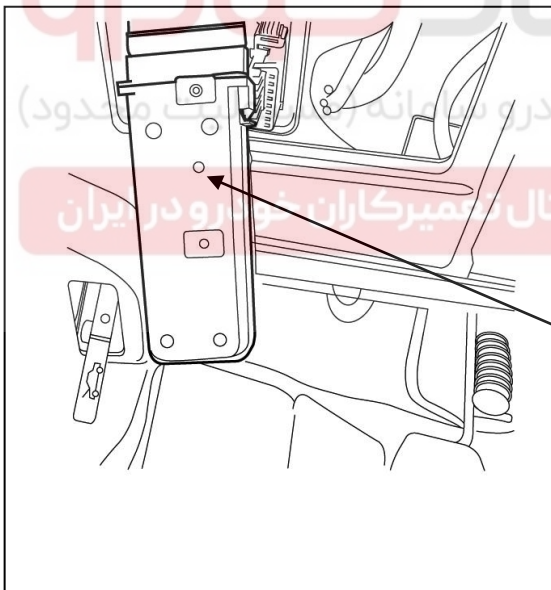

یونیت قفل مرکزی جدا شده

بستن

- عکس مراحل باز نمودن می باشد.

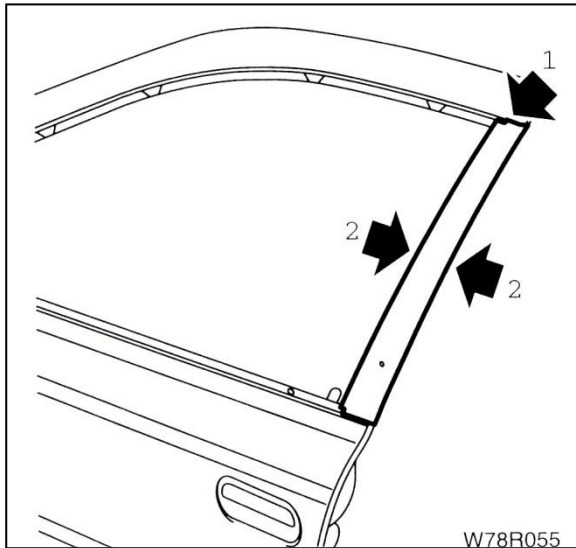

W78R055

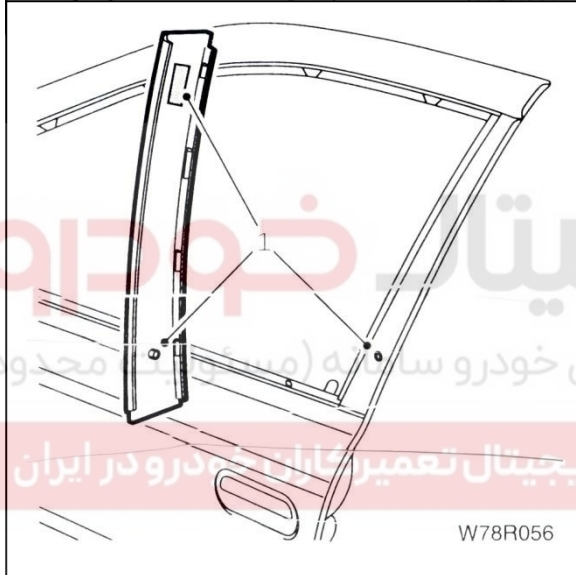

W78R056

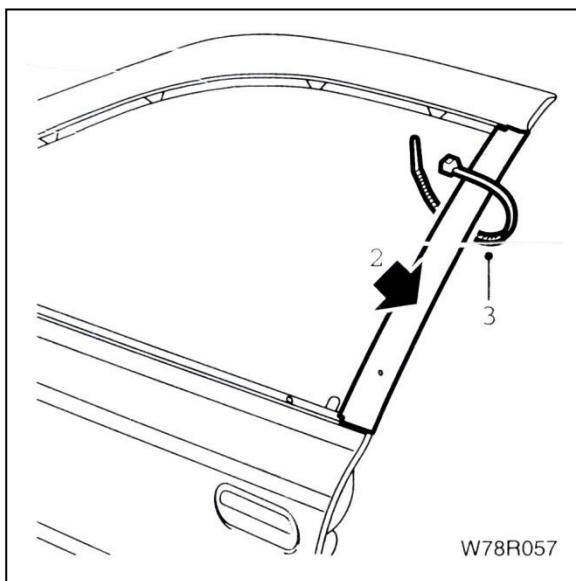

W78R057

قاب روی ستون در

پیاده کردن

- ۱- از بالای قاب آنرا جدا کنید. مواظب باشید به رنگ خودرو آسیب نرسد.
- ۲- به تدریج قاب را از در جدا کنید.

نصب کردن

- ۱- به محل نشان داده شده چسب مخصوص زده و قاب را روی در قرار دهید. مطمئن شوید به درستی روی در قرار گرفته است. زبانه موجود روی قاب باید در سوراخ بدنه قرار گیرد.

- ۲- بخش داخلی قاب دارای نوار چسبناکی است، آنرا فشار دهید تا بین قاب و سطح در، تماس کامل به وجود آید.
- ۳- به وسیله بست دومی قاب را در محل خود نگهدارید. پس از اتصال کامل، بست را بردارید.

ابزار مخصوص



- ۱- دستگاه برش چسب دور شیشه و پاک کننده با کد اختصاصی ۲۴۶۰۴۰۰۵
- ۲- تیغه برش چسب دور شیشه با کد اختصاصی ۲۴۶۰۴۰۰۲
- ۳- تیغه برش چسب دور شیشه با کد اختصاصی ۲۴۶۰۴۰۰۳

کیت عمومی
چسب ماستیک



گیره چسبانکی شیشه (ابزار عمومی)

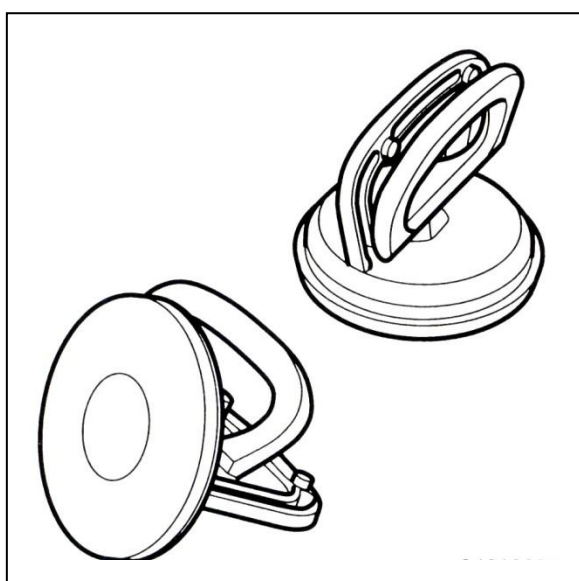

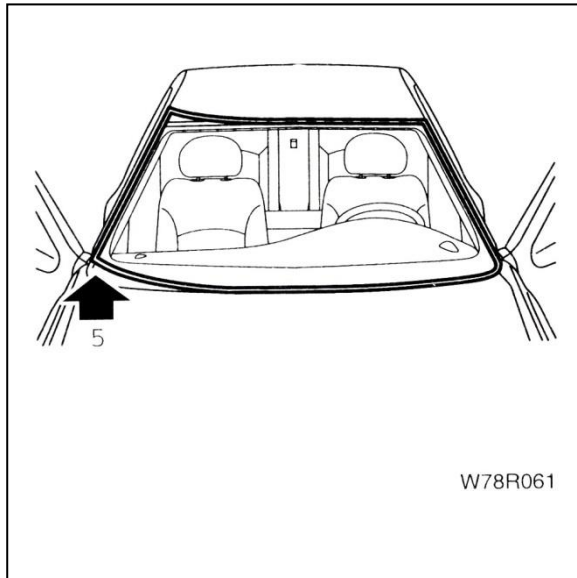
**پیاده کردن شیشه جلو**

- ۱- لوله آب برف پاکن کن را جدا کرده و تیغه برف پاک کن را پیاده کنید.
- ۲- شبکه حصیری زیرشیشه جلو را پیاده کنید.
- ۳- قاب تزئینات روستونی جلو را بردارید.
- ۴- آینه عقب را پیاده کنید.
- ۵- از گوشه‌های پایین شروع کرده، لاستیک دور شیشه را بردارید.



- ۶- نوار چسب محافظی روی لبه‌های دو تا دور شیشه بچسبانید.

توجه: در این مرحله از عینک و دستکش محافظ استفاده کنید.

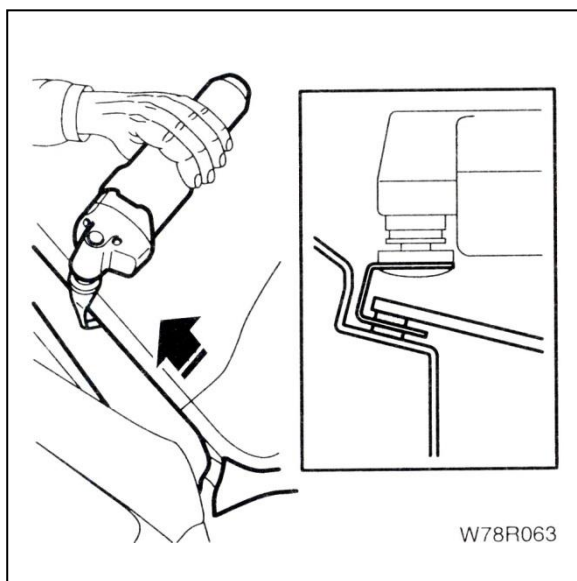

- ۷- تیغه شکل را به دستگاه نصب کرده و برش شیشه را از سمت پایین راست شیشه آغاز کنید. برش را در جهت عقربه‌های ساعت انجام دهید. تیغه را تا حد ممکن به شیشه نزدیک کنید.

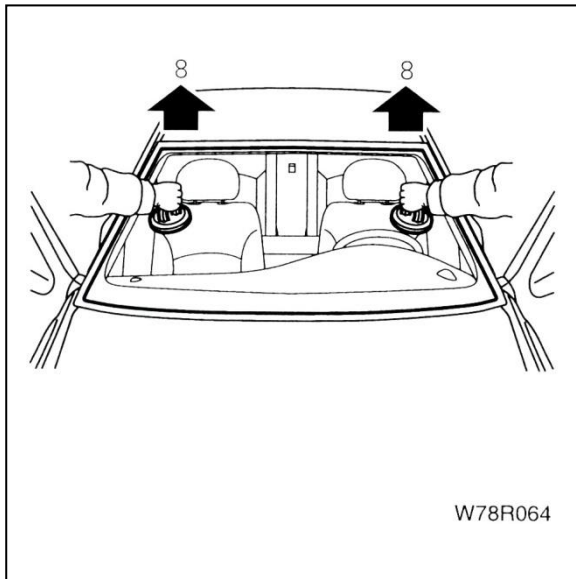

۸- برای انجام این مرحله به دو نفر نیاز است. از گیره چسبانکی شیشه استفاده کرده و شیشه را بردارید.

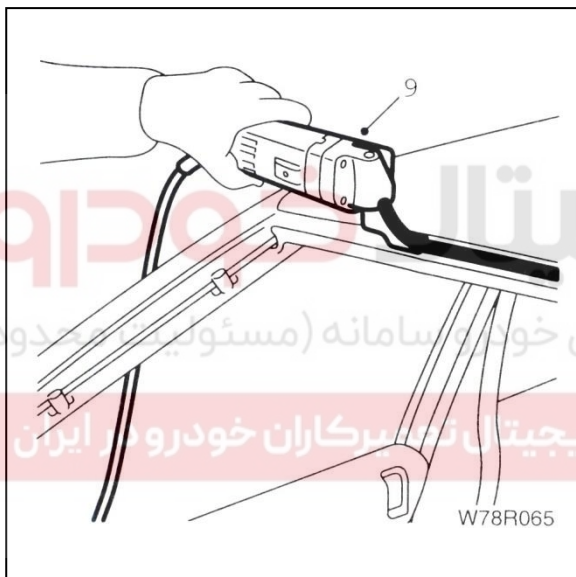

۹- به دستگاه تیغه سرتختی نصب نموده و چسب ماستیک را بردارید.

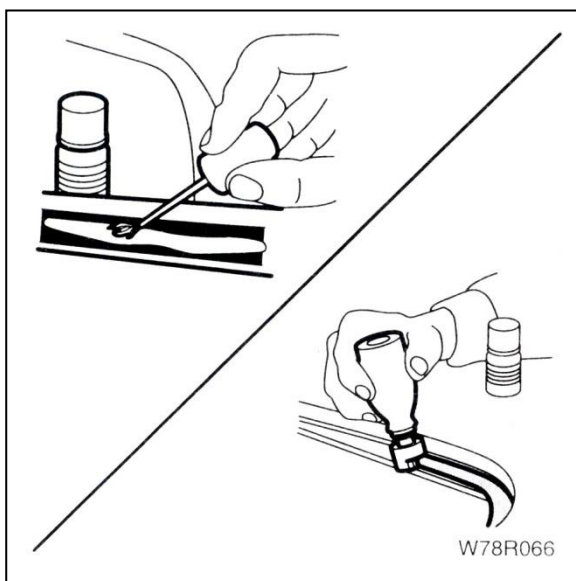

۱۰- در صورت نیاز عایق ضدپوسیدگی به محل نصب شیشه بزنید.

۱۱- لبه‌های در معرض دید شیشه را بشویید.

۱۲- به لبه‌های لخت فلز، آستر فولادی بزنید.

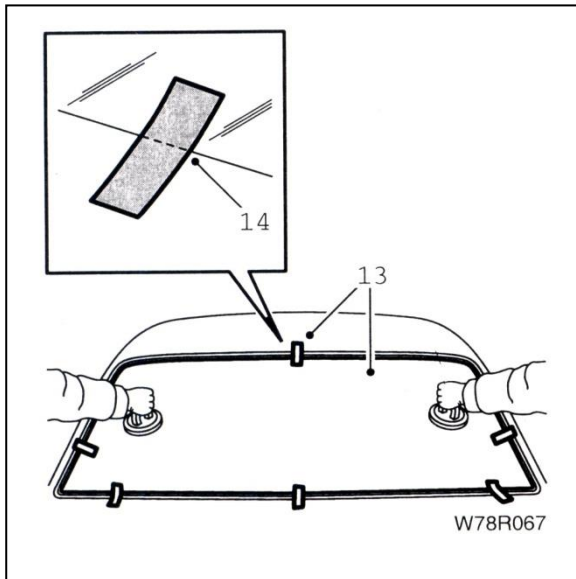

۱۳- شیشه را به صورت موقت در محل خود قرار داده و اتصال کامل آنرا بررسی کنید. هنگامی که شیشه در محل درست خود قرار گرفت، موقعین آنرا با چسب نواری علامت بزنید.

۱۴- چسب نواری را از لبه‌های شیشه ببرد و شیشه را بردارید.



۱۵- از مواد شستشوی شیشه استفاده کرده و لبه‌های اتصال شیشه به لاستیک درزگیر را تمیز کنید.

۱۶- لبه‌های اتصال شیشه به لاستیک را آستری بزنید.

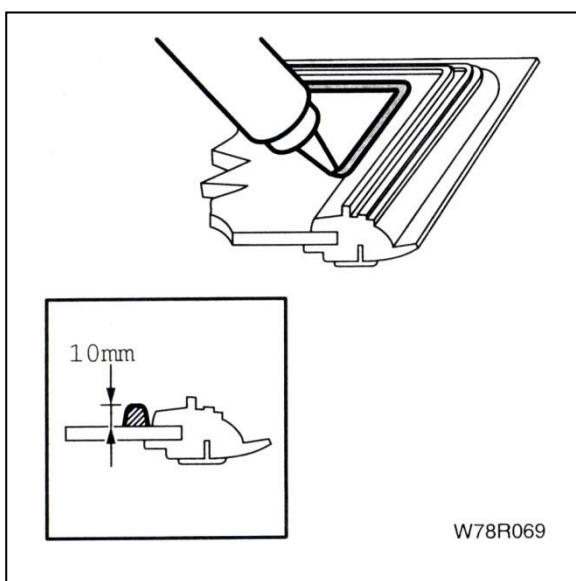

۱۷- یک تیوپ ماستیک را در نازل قرار دهید. راهنمای نازل را به ۱۰ میلیمتر تغییر دهید و لبه لاستیک را راهنما قرار داده و لایه‌ای یکنواخت و پیوسته از ماستیک به لبه‌های شیشه بمالید.

توجه: بعد از مالیدن چسب به لبه‌های شیشه، حداکثر تا ۱۰ دقیقه باید شیشه را در محل نصب شود و گر نه چسب خشک می‌شود.

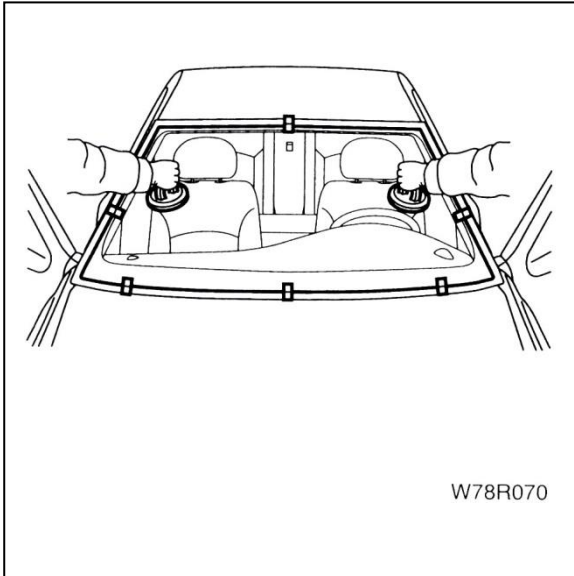

برای انجام این مرحله به دو نفر نیاز است.
۱۸- شیشه را در محل خود قرار داده و به گونه‌ای تنظیم کنید که لبه‌های بریده شده نوار چسب برهم منطبق شود.



۱۹- لبه‌های شیشه را با دستهایتان به طور مساوی بفشارید. تسمه را محکم کنید. با استفاده از دو مکعب لاستیکی روی لبه‌های شیشه و ستون جلو میزان فشار را افزایش داده و به مدت ۱۵ دقیقه در این حال نگهدارید.

۲۰- شیشه را به مدت دو ساعت و سی دقیقه در این حالت بگذارید تا چسب ماستیک ثابت شود.

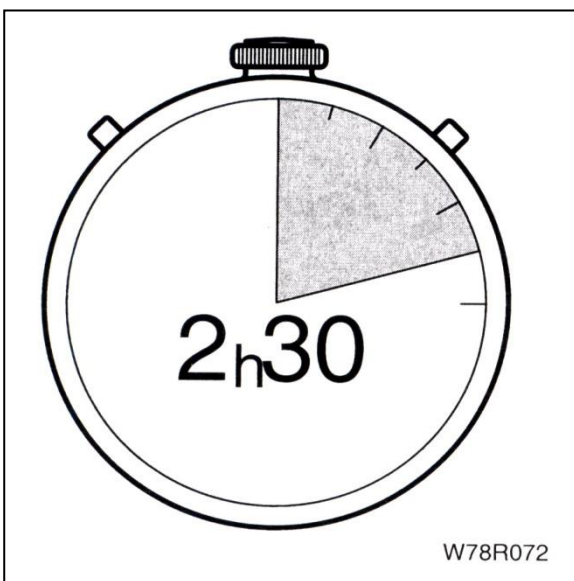

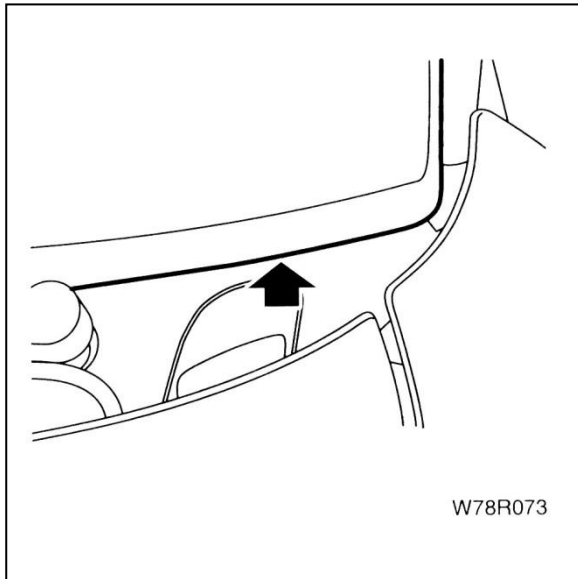

- ۲۱- شبکه‌ حصری زیر شیشه را نصب نموده و لبه‌های آنرا زیر لاستیک دور شیشه ببرید.
- ۲۲- تیغه برف پاک‌کن و لوله شیشه شور را نصب کنید.
- ۲۳- رو ستونی جلو را نصب کنید.
- ۲۴- آیینه داخلی عقب را نصب کنید.
- ۲۵- شیشه جلو را تمیز کنید.

شیشه عقب

پیاده کردن / نصب کردن

مراحل پیاده کردن و نصب کردن شیشه عقب مثل شیشه جلو است به استثنای پیاده کردن و نصب چراغ ترمز سوم و جدا کردن / اتصال فیش شیشه گرمکن عقب.

دیجیتال خودرو
شرکت دیجیتال خودرو سامانه (مسئولیت محدود)

اولین سامانه دیجیتال تعمیرکاران خودرو در ایران

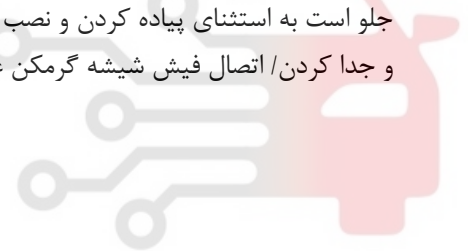

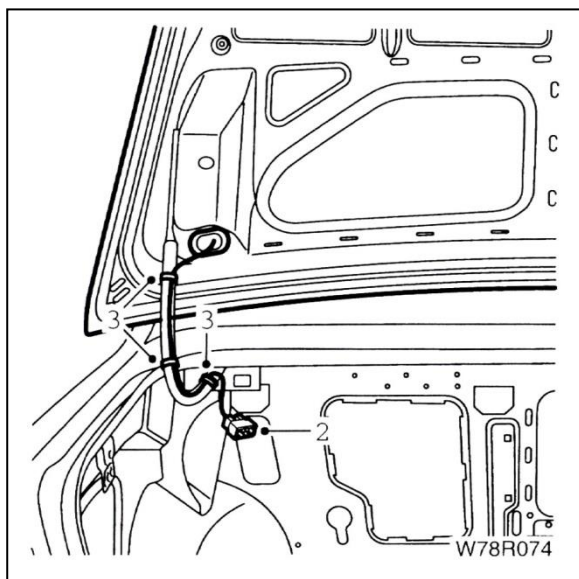

در صندوق عقب

پیااده کردن

- ۱- در صندوق عقب را باز کنید.
- ۲- فیش دسته سیم را جدا کنید.
- ۳- بست‌های دسته سیم روی لولا را بردارید.

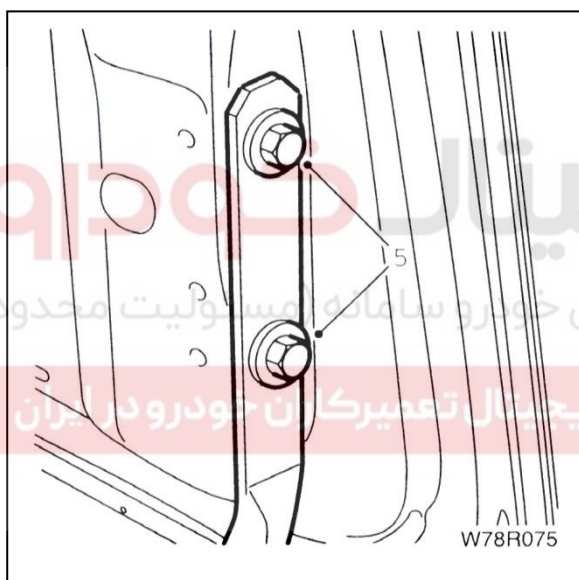

- ۴- برای انجام این مرحله به دو نفر نیاز است. لبه های عقبی در صندوق را برای جلوگیری از پدیدگی رنگ محافظ بزنید.
- ۵- دو پیچ و مهره موجود در هر طرف را باز کرده و در صندوق را پیااده کنید.

نصب کردن

مراحل نصب عکس مراحل پیااده کردن است.

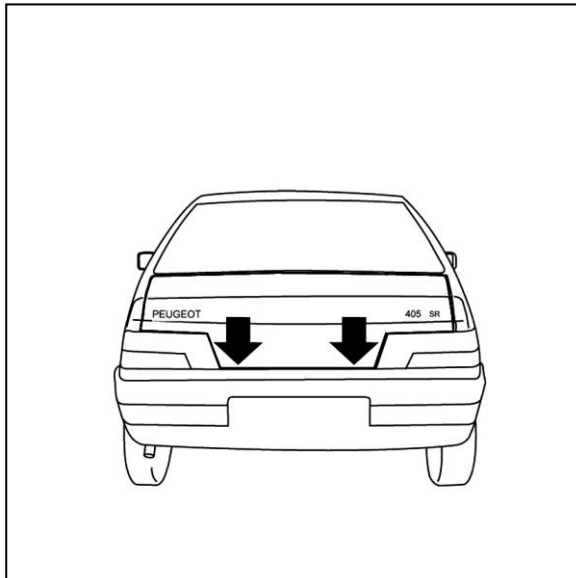

تنظیم در صندوق عقب

۱- درز را بررسی کنید. به وسیله دو قطعه لاستیکی موجود در داخلی صندوق، موقعیت در صندوق را تنظیم کنید.



۲- تنظیم: در جهت عقربه‌های ساعت بچرخانید تا

درز کم شود.

۳- چرخش در خلاف جهت عقربه‌ها باعث زیاد شدن

درز می‌شود.



شرکت دیجیتال خودرو سامانه (سرویس و نگهداری)
اولین سامانه دیجیتال تعمیرگاه خودرو در ایران

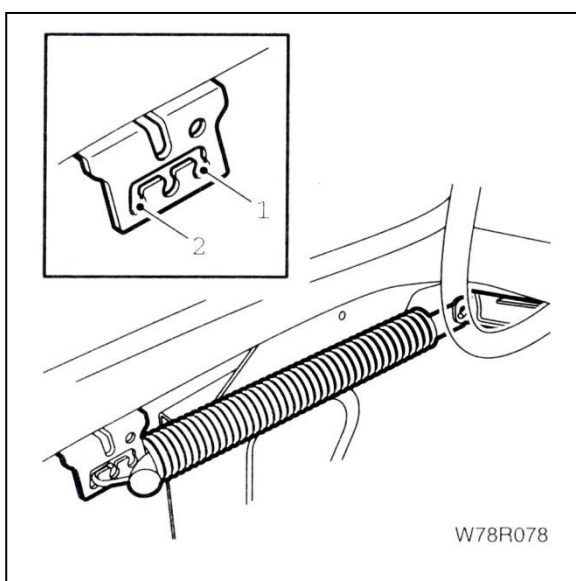

فنر در صندوق عقب

برای تنظیم:

سرعت بالا رفتن در صندوق با موقعیت فنر تنظیم می‌شود.

۱- بالا رفتن آهسته‌تر

۲- بالا رفتن سریع‌تر

موقعیت دلخواه را انتخاب کنید.

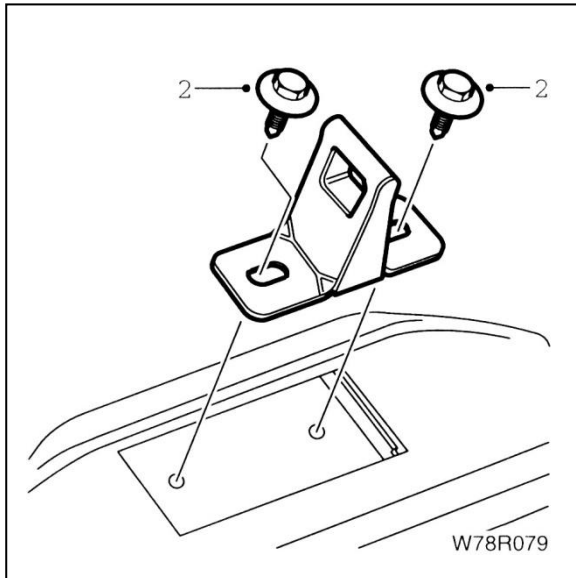

زبانۀ قفل در صندوق عقب پیاده کردن

- ۱- در صندوق را باز کنید.
- ۲- دو پیچ و واشر را باز کنید.
- ۳- زبانۀ قفل را پیاده کنید.

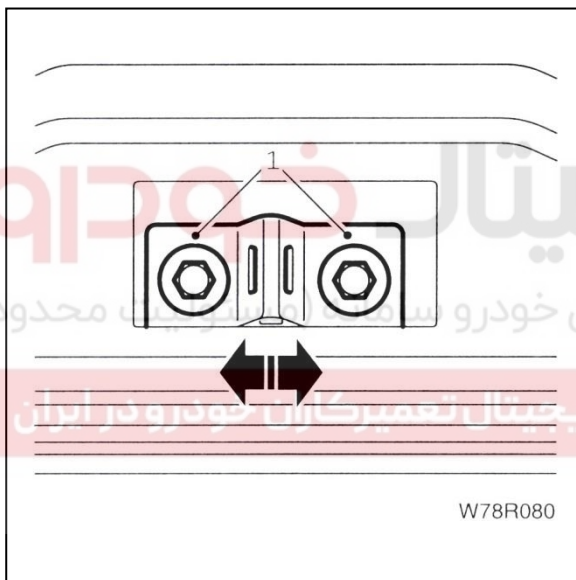

تنظیم زبانۀ قفل در صندوق

- ۱- دو پیچ را شل کنید.
- ۲- برای تنظیم، زبانۀ را به چپ و راست حرکت دهید.
- ۳- بعد از تنظیم موقعیت، پیچ ها را محکم کنید.

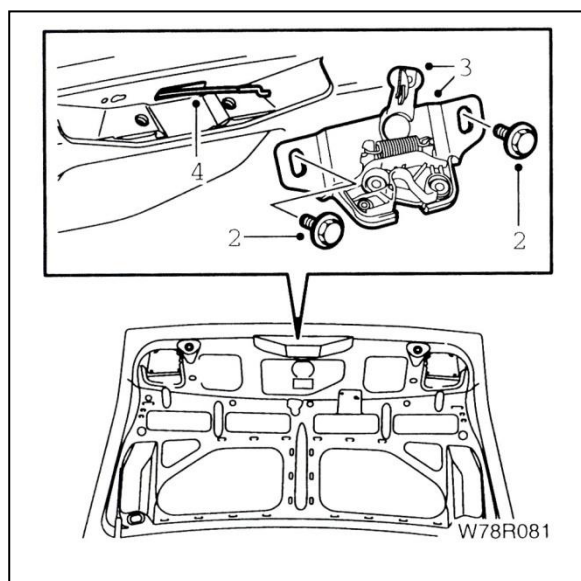

چفت در صندوق عقب

پیاده کردن

- ۱- در صندوق را باز کنید.
- ۲- دو پیچ و مهره را باز کنید.
- ۳- چفت را دوران داده و اتصال سیم را باز کنید.
- ۴- انتهای سیم را از چفت آزاد کنید.

نصب کردن

مرحل نصب کردن عکس مراحل پیاده کردن است.

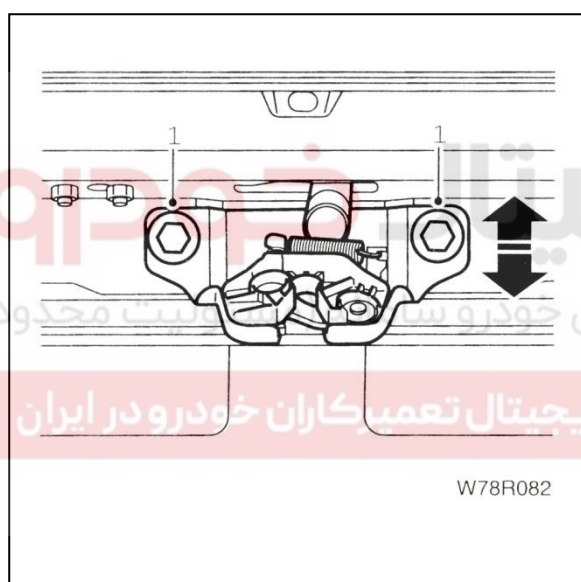

تنظیم چفت در صندوق عقب

برای تنظیم

- ۱- دو پیچ را شکل کنید.
- ۲- چفت را به بالا و پایین حرکت دهید.
- ۳- بعد از تنظیم، پیچ‌ها را محکم کنید.

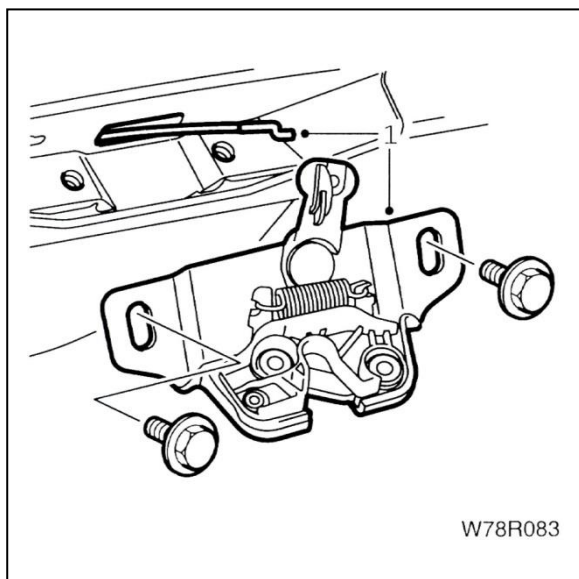

سیم قفل در صندوق عقب

پیاده کردن

۱- چفت در صندوق را باز کرده و انتهای سیم را از آن جدا کنید.

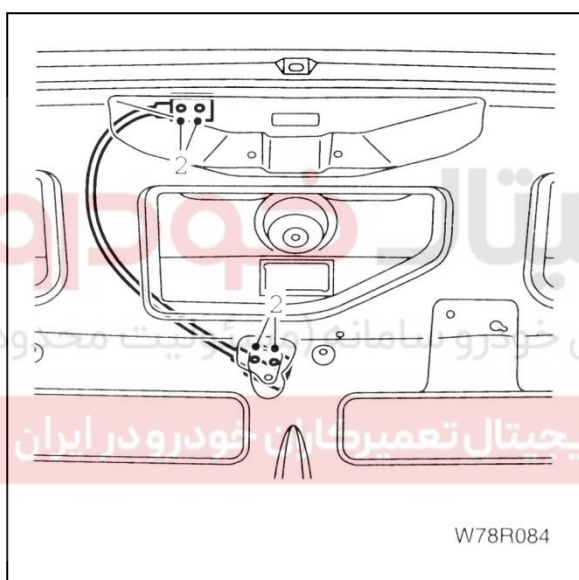

۲- چهار مهره را باز کنید (دو مهره اتصال بالا و دو مهره اتصال پایین).

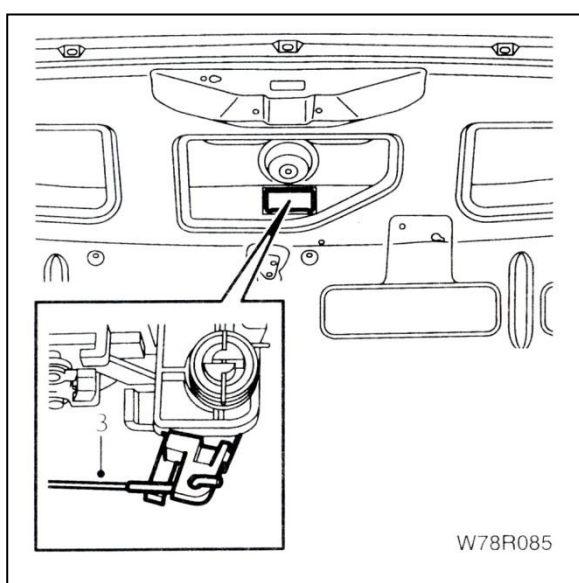

۳- انتهای سیم را از قفل جدا کنید.

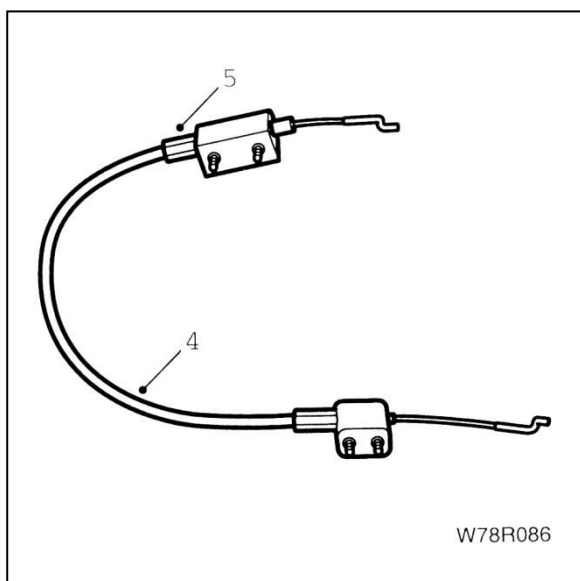

- ۴- مجموعه سیم قفل را از در صندوق جدا کنید.
۵- برای تنظیم قفل پیچ تنظیم را بچرخانید.

نصب کردن

مراحل نصب کردن عکس مراحل پیاده کردن است.

دیجیتال خودرو

شرکت دیجیتال خودرو سامانه (مسئولیت محدود)

اولین سامانه دیجیتال تعمیرکاران خودرو در ایران



کلید قفل در صندوق عقب

پیاده کردن

- ۱- دو مهره اتصال پایینی سیم قفل را باز کنید تا امکان حرکت سیم فراهم شود.

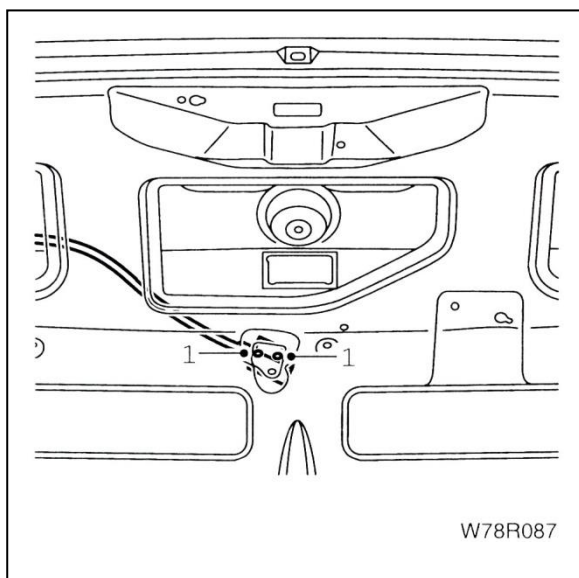

- ۲- انتهای سیم را از قفل جدا کنید.

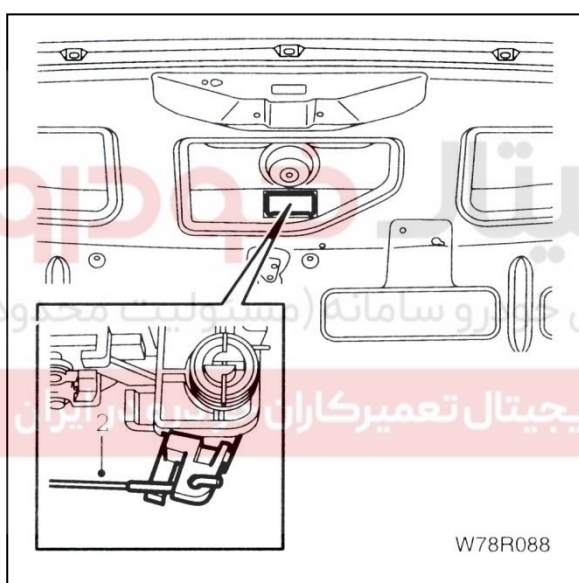

- ۳- گیره میله اتصال موتور در بازکن برقی به قفل را فشار داده و آنرا آزاد کنید.

- ۴- میله را دوران داده و بیرون بیاورید.

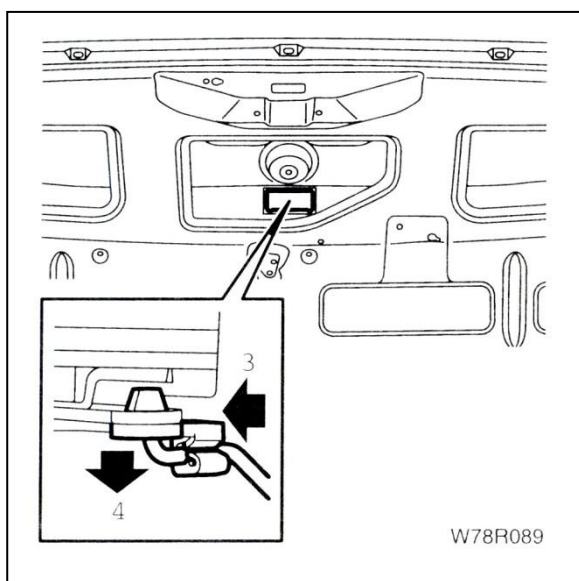

۵- دو پیچ را باز کنید.

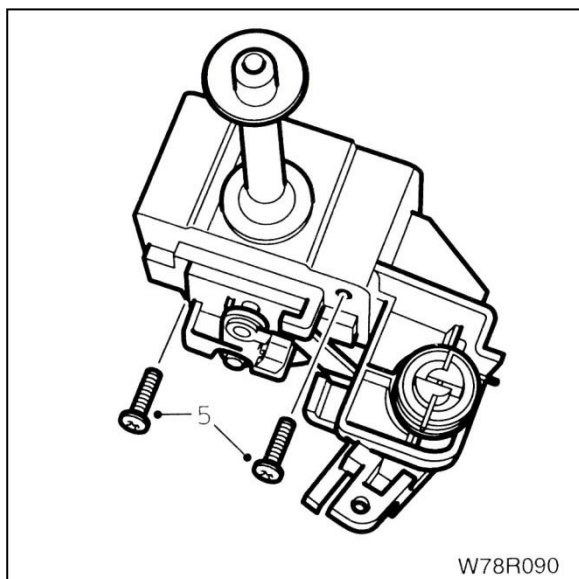

۶- بخش عقبی را دوران داده و از داخل در صندوق بیرون بیاورید.

۷- کلید قفل را دوران داده و بیرون بیاورید.

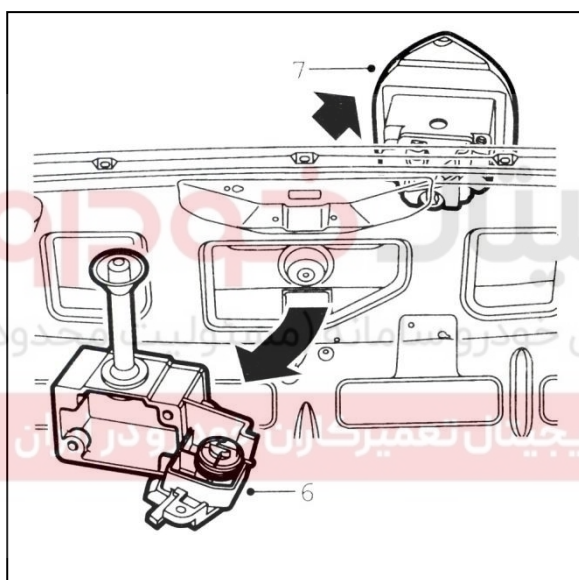

نصب کردن

مراحل نصب عکس مراحل پیاده کردن است.

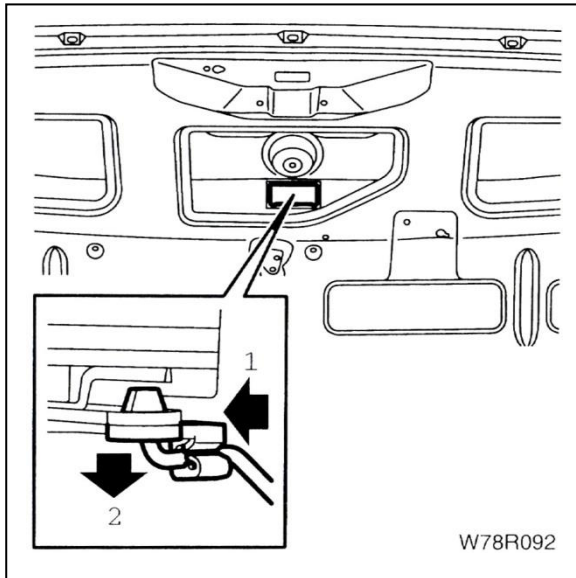

W78R092

موتور درباز کن برقی

- ۱- گیره میله اتصال موتور دربازکن برقی به قفل را فشار داده و آنرا آزاد کنید.
- ۲- میله را دوران داده و بیرون بیاورید.

۳- دو پیچ اتصال موتور به بدنه را باز کنید.

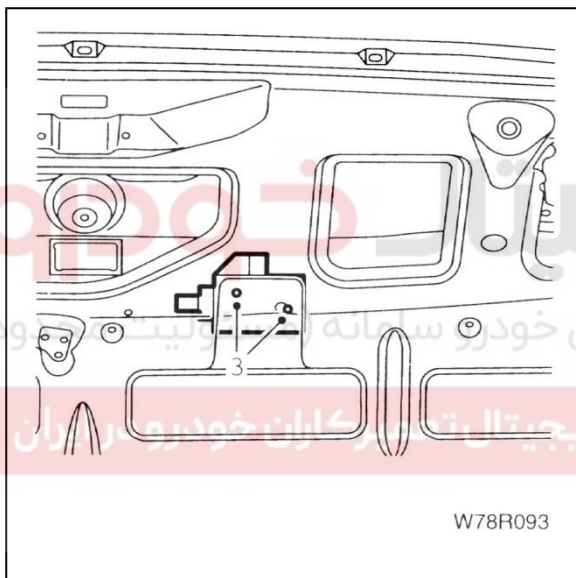

W78R093

- ۴- موتور قفل را دوران داده، از شکاف در صندوق عقب بیرون بیاورید و فیش دسته سیم را جدا کنید.

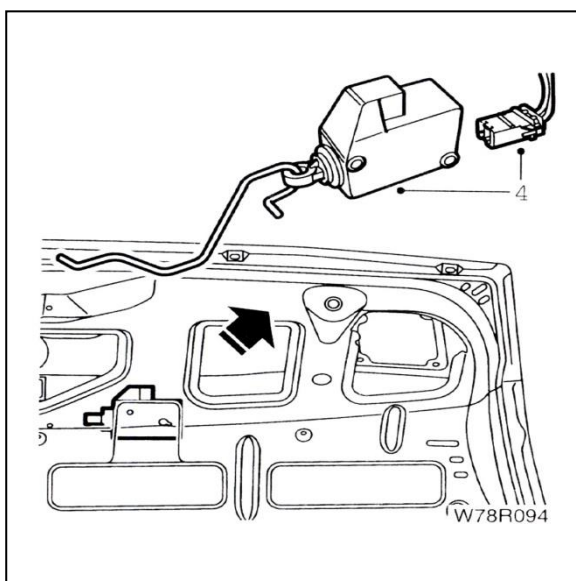

W78R094

نصب کردن

مراحل نصب عکس مراحل پیاده کردن است.

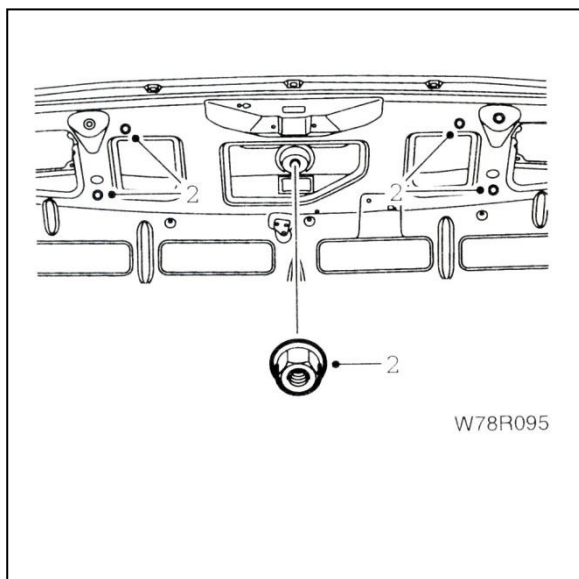

W78R095

قاب پلاستیکی روی در صندوق عقب

پیاپیاده کردن

- ۱- در صندوق را باز کنید.
- ۲- از داخل صندوق و از شکاف سینی داخلی در، پنج مهره را باز کنید.



W78R096

- ۳- در صندوق را پایین آورده و به آرامی قاب را بیرون بکشید (برای انجام این مرحله به دو نفر نیاز است).

نصب کردن

مراحل نصب عکس مراحل پیاپیاده کردن است. وضعیت گیره‌های پلاستیکی را بررسی کرده و در صورت نیاز تعویض کنید.

درِ باک بنزین

پیاده کردن

۱- درِ باک را باز کنید.

۲- دو مهره را باز کنید.

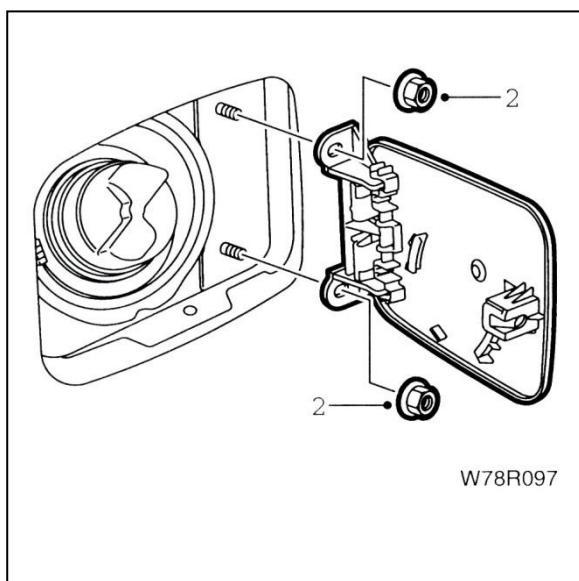

W78R097

۳- دو زبانه درِ باک را آزاد کرده و آنرا از لولا جدا کنید.



W78R098

نصب کردن

مراحل نصب عکس مراحل پیاده کردن است.

توجه: لولا را روغن کاری کنید.

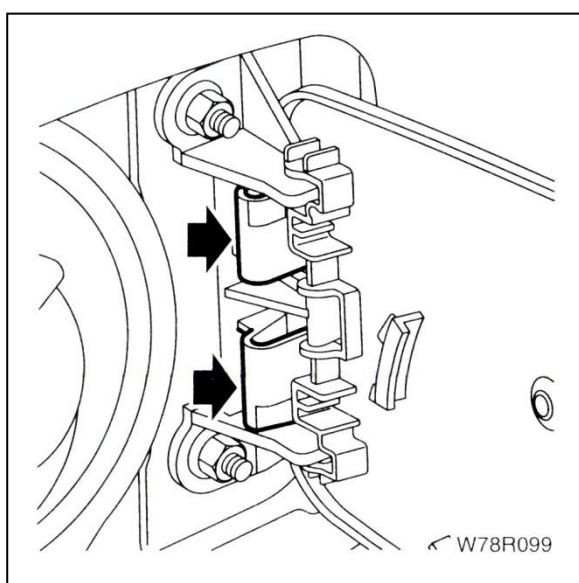

W78R099

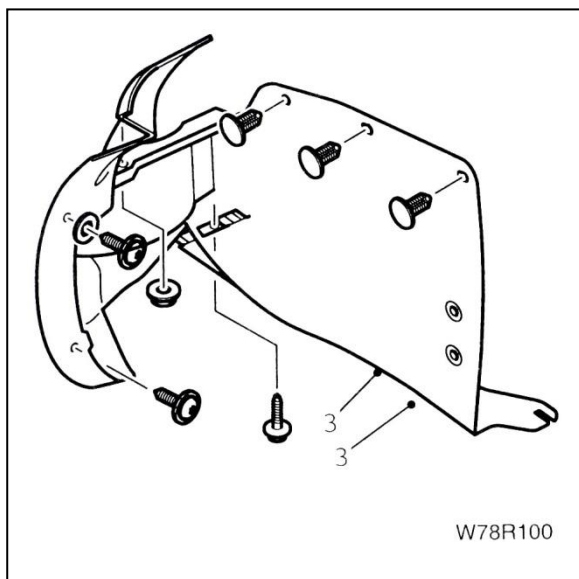

سپر جلو

پیاده کردن

۱- خودرو را روی جک ببرید و مهار کنید.

۲- چرخ جلو را باز کنید.

۳- گل پخش کن جلویی دو طرف خودرو را باز کنید.

۴- فیش اتصال لامپ‌های مه شکن جلو را باز کنید (در

صورت نصب در خودروی شما).

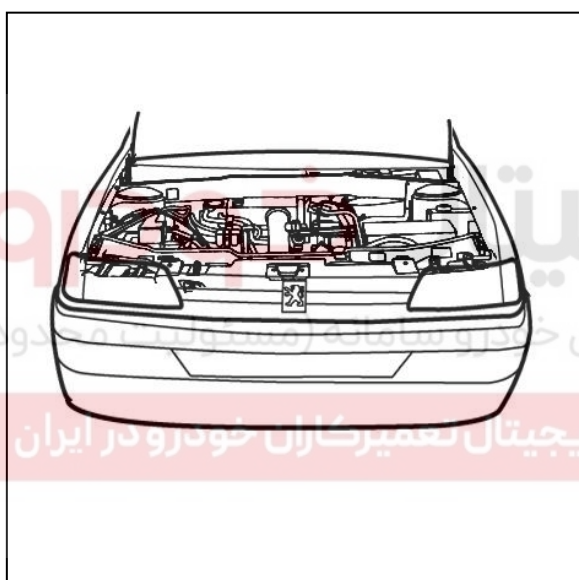

۵- در موتور را باز کرده و دستگیره قلاب ایمنی را باز

کنید.

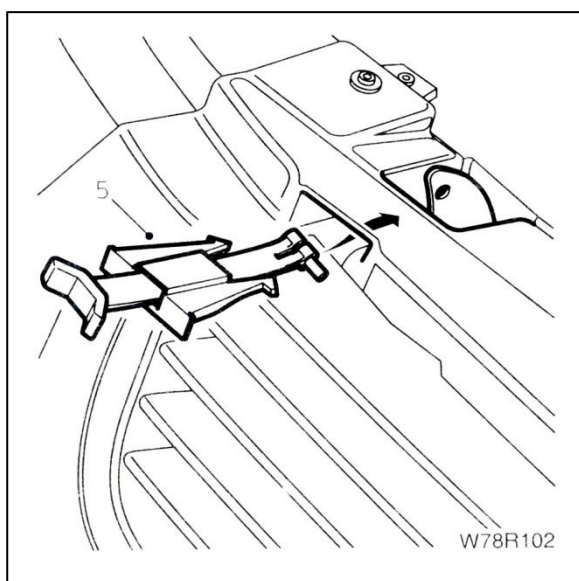

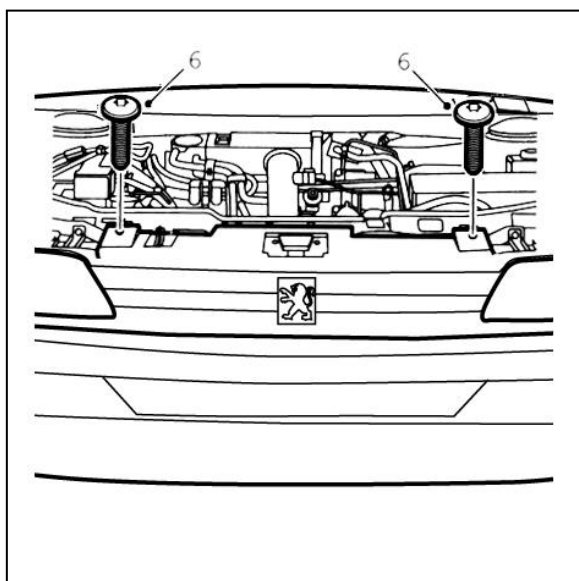

۶- دو مهره بالای جلو پنجره را باز کنید. و جلو پنجره را باز نمایید.



۷- سه پیچ را از زیر خودرو و موقعیت نشان داده شده باز کنید.

۸- دو پیچ دیگر را نیز باز کنید.

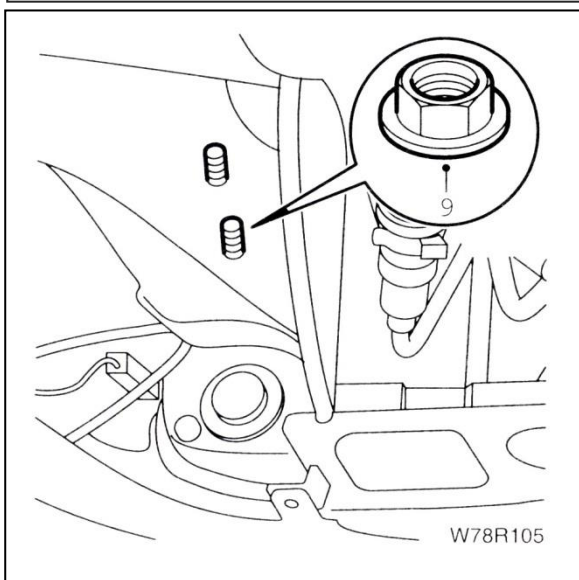

۹- دو مهره موجود در کنار چراغ جلو، روی سینی فن را از هر دو طرف خودرو باز کنید (مجموعاً ۴ مهره).

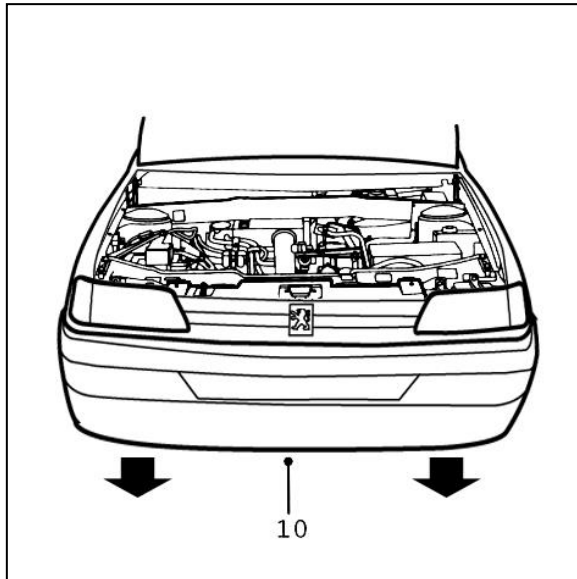

۱۰- برای جلوگیری از صدمه رسیدن به سپر، این مرحله توسط دو نفر انجام شد. سپر را در جهت اتصال‌های جانبی بیرون بکشید.

نصب کردن

مراحل نصب عکس مراحل پیاده کردن است. مطمئن شوید که مجموعه سپر به درستی به گیره‌های جانبی متصل شده است. پیچ‌های چرخ جلو را تا گشتاور ۸۵ نیوتن متر محکم کنید.

بازو بست جلو پنجره

- دو پیچ بالای (a) جلو پنجره را باز کنید
- با آزاد کردن جلو پنجره پیچهای زیری (b) آن را باز کنید.

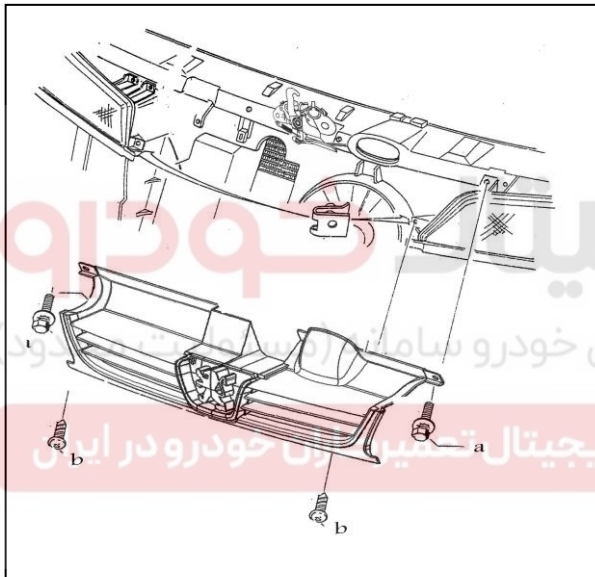

بازو بست پروانه و موتور فن

- ۱- مطابق با رویه فوق مجموعه جلو پنجره را باز نمایید.
- ۲- پروانه های فن خار دار یا پیچی می باشند که با باز کردن خار یا پیچ پروانه فن جدا خواهد شد.
- ۳- با باز کردن ۳ پیچ هر یک از موتورهای فن باز خواهد شد.

نصب

رویه نصب دقیقاً عکس مراحل باز کردن می باشد

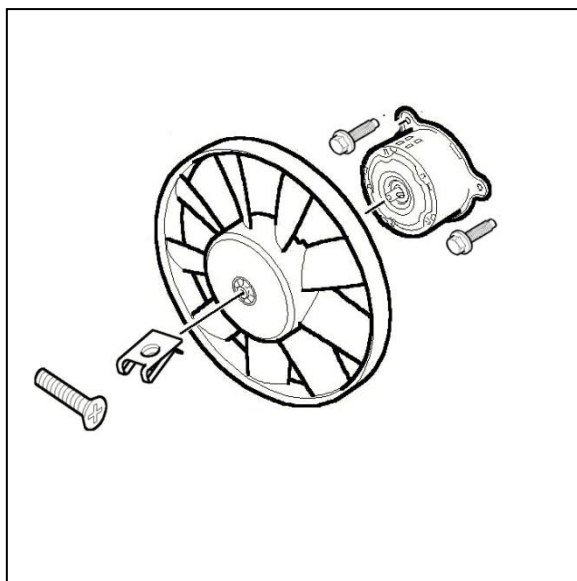

سپر عقب

پیاده کردن

۱- گل پخش کن عقب را از هر دو طرف خودرو باز کنید (دو گیره پلاستیکی، چهار پیچ با مهره).

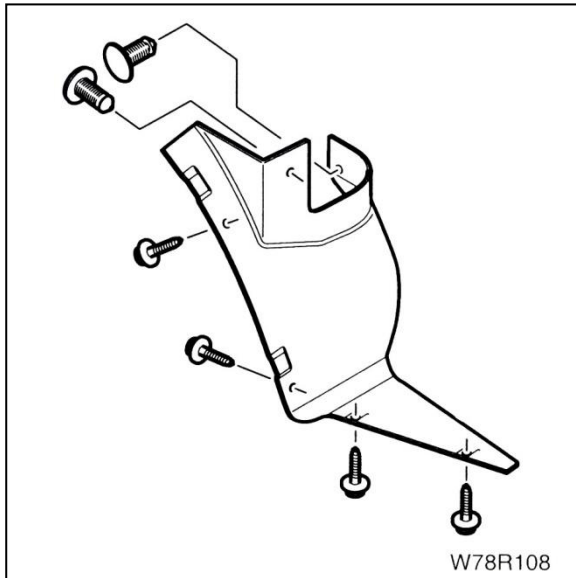

۲- در صندوق را باز کنید. قاب تزئینات عقب صندوق را باز کنید (برای اینکار دو گیره پلاستیکی را باز کنید) و قاب را بالا بکشید تا از گیره‌ها آزاد شود.

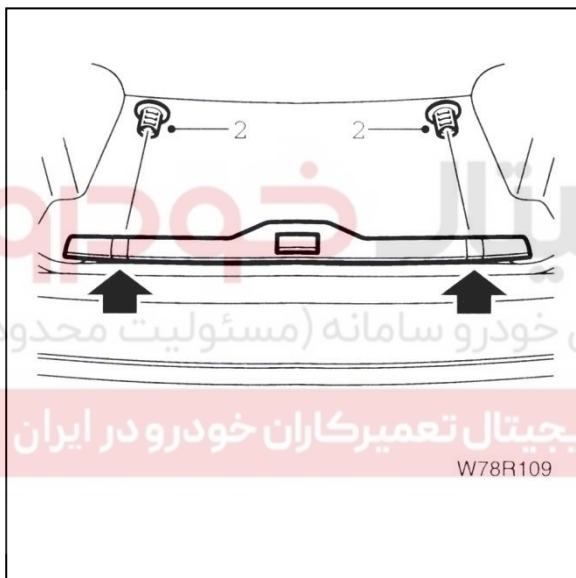

۳- از داخل صندوق عقب موکت جانبی صندوق را برداشته و مهره اتصال را باز کنید (هر دو طرف خودرو).

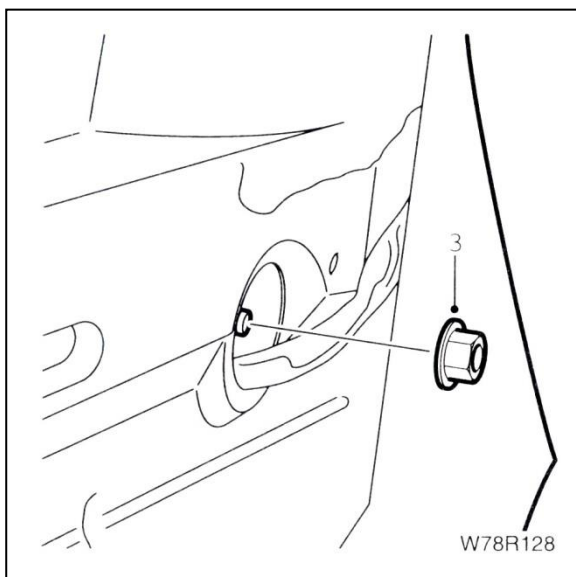

۴- از زیرخودرو دو مهره را باز کنید.

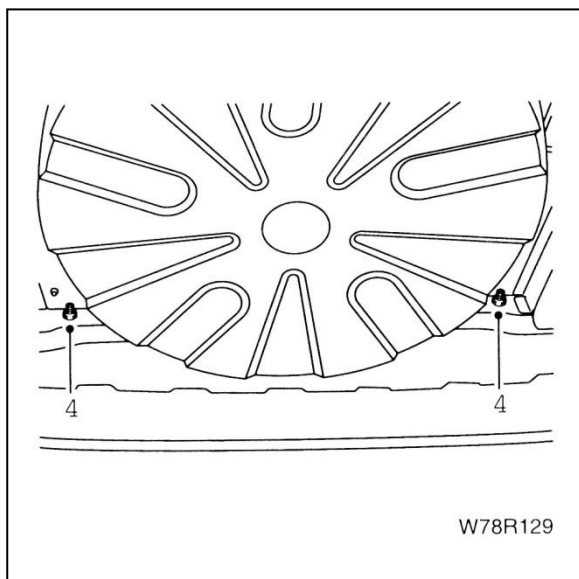

۵- برای جلوگیری از صدمه رسیدن به سپر، این مرحله توسط دو نفر انجام شود. سپر را در جهت اتصال‌های جانبی بیرون بکشید.

نصب کردن

مراحل نصب عکس مراحل پیاده کردن است. مطمئن شوید که مجموعه سپر به درستی به گیره‌های جانبی متصل شده است.

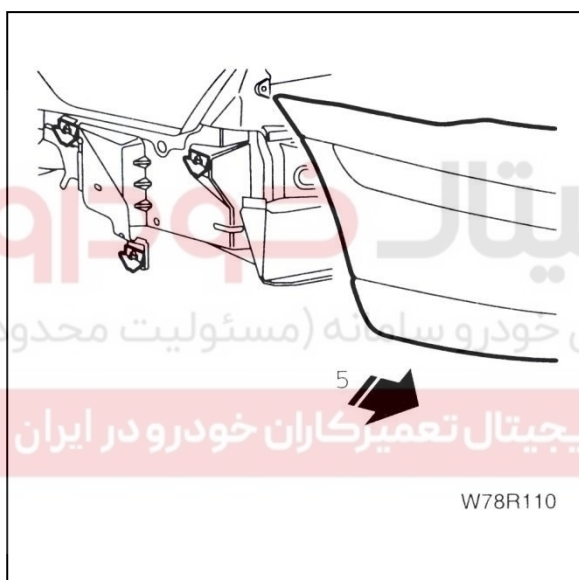

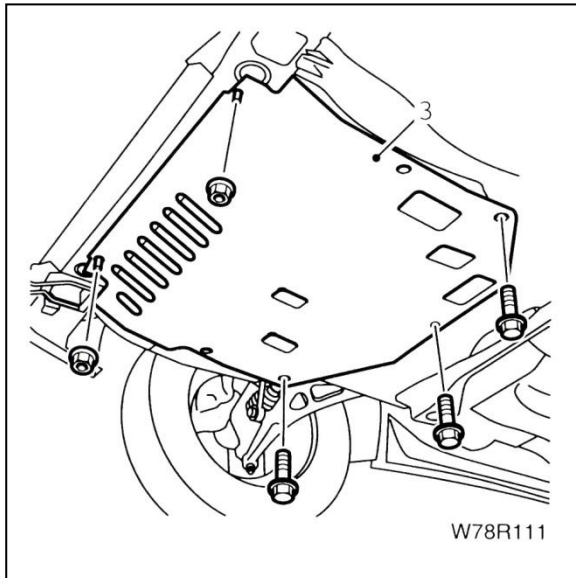

سینی فن جلو / قطعات جلو خودرو

سینی فن

پیاده کردن

- ۱- خودرو را روی جک برده و مهار کنید.
- ۲- مجموعه سپر جلو را باز کنید.
- ۳- سینی زیر موتور را پیاده کنید.

۴- بادگیر رادیاتور را کشیده و از مجموعه سینی فن جدا کنید.

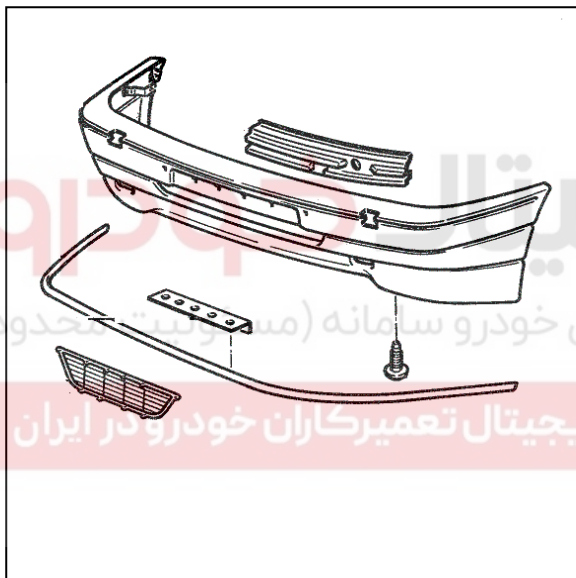

توجه: بادگیر رادیاتور با پنج گیره پلاستیکی نصب شده است. دقت کنید که در موقع نصب در موقعیت صحیح قرار گرفته باشد.

۵- از زیر خودرو سه پیچ و مهره را باز کرده و با احتیاط بخش پایینی سینی فن را پیاده کنید.

نصب کردن

مراحل نصب عکس مراحل پیاده کردن است. سیستم خنک کننده را دوباره پر کرده و اتصالات برقی را بررسی کنید.

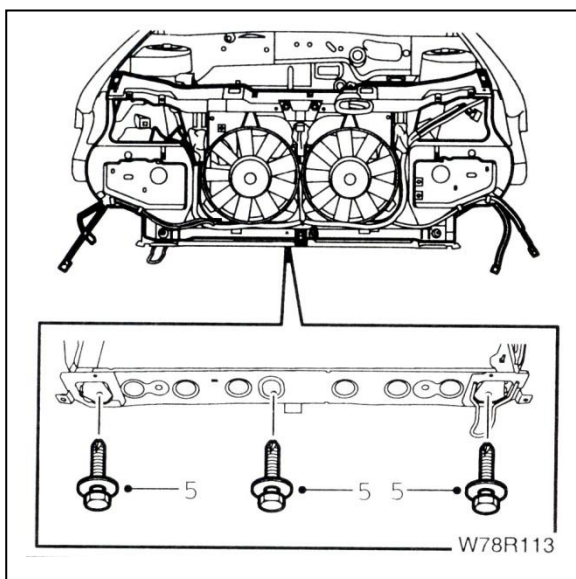

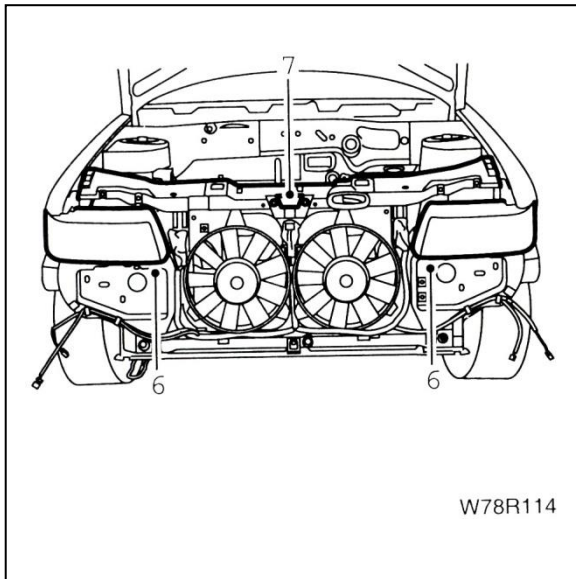

۶- خوددور را از جک پایین آورده و هر دو چراغ جلو را باز کنید.

۷- سیم بازکن در موتور را از چفت در موتور جدا کرده و سیم را از سینی فن دور کنید.

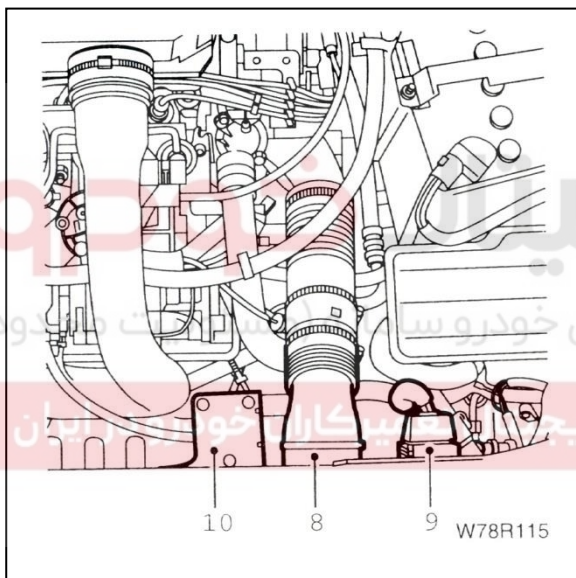

۸- لوله بادگیر را پیاده کنید.

۹- فیش دسته سیم موتور به رله دابل چند کاره را جدا کنید.

۱۰- لوله و فیش اتصال دسته سیم موتور به سنسور فشار منیفولد بادگیر موتور را جدا کنید.

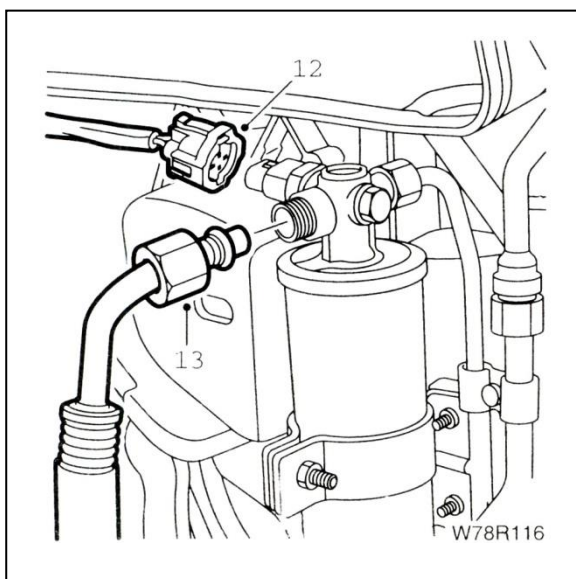

۱۱- سیستم خنک کننده را تخلیه کنید (به ۴ سیستم خنک کننده و آگزوز مراجعه کنید).

۱۲- فیش پرسوستات را جدا کنید (به کتاب ۱۱ بخاری و تهویه هوا مراجعه کنید).

۱۳- لوله متصل به گیرنده (رسیور) را باز کنید.

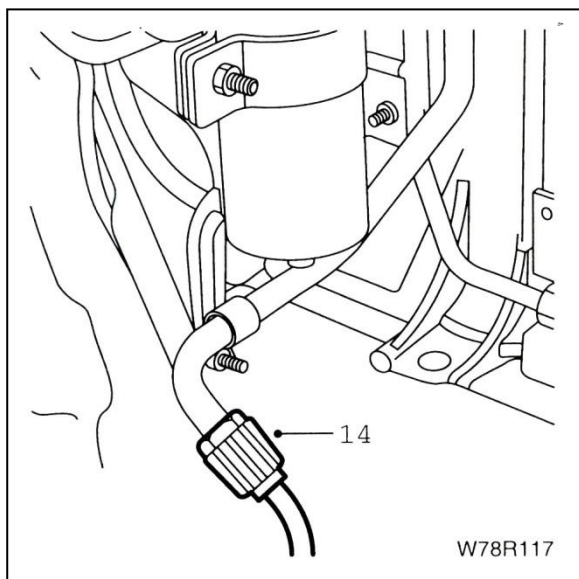

۱۴- لوله متصل به کندانسور را باز کنید.

۱۵- فیش اتصال دسته سیم سینی فن را جدا کنید (فیش ۲۳ بین خاکستری).

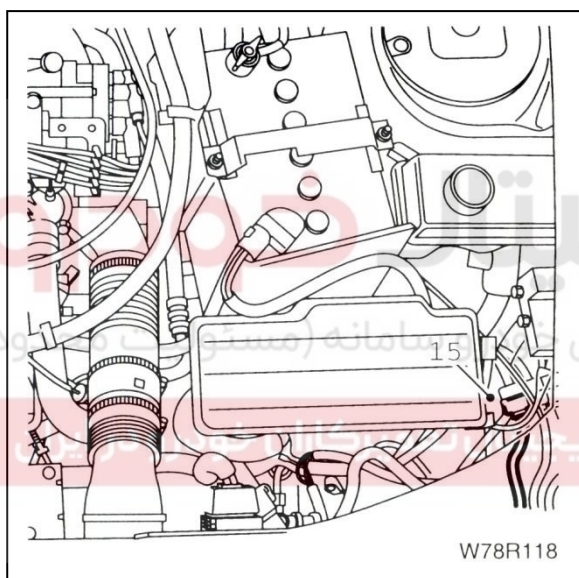

۱۶- چهار پیچ و واشر را از بالای سینی فن باز کنید (دو عدد در هر طرف).

۱۷- با احتیاط مجموعه سینی فن را پیاده کنید، شرکت دیجیتال خودرو (سامانه مستور) اولین سامانه دیجیتال خودرو ایران است. مراحل نصب عکس مراحل پیاده کردن است.

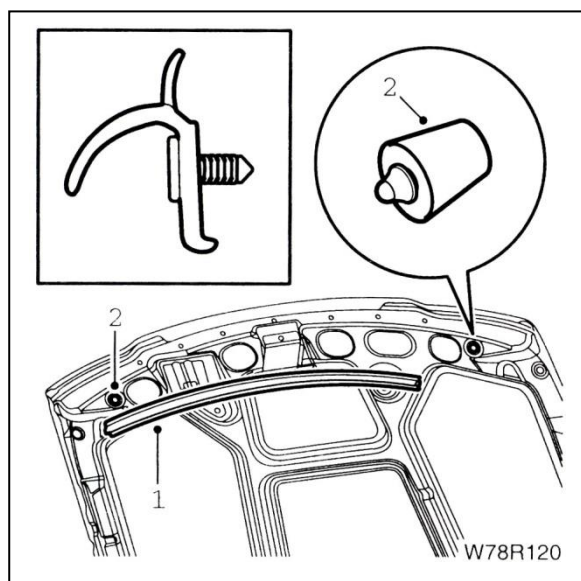

لاستیک‌های درزگیر

لاستیک در موتور

پیاده کردن

- ۱- لاستیک درزگیر با ۷ گیره پلاستیکی نصب شده است. با احتیاط آنها را از در صندوق جدا کنید. مواظب باشد به لاستیک یا رنگ خودرو آسیب نرسد.
- ۲- لاستیک ترمز در صندوق را چرخانده و بیرون بکشید.

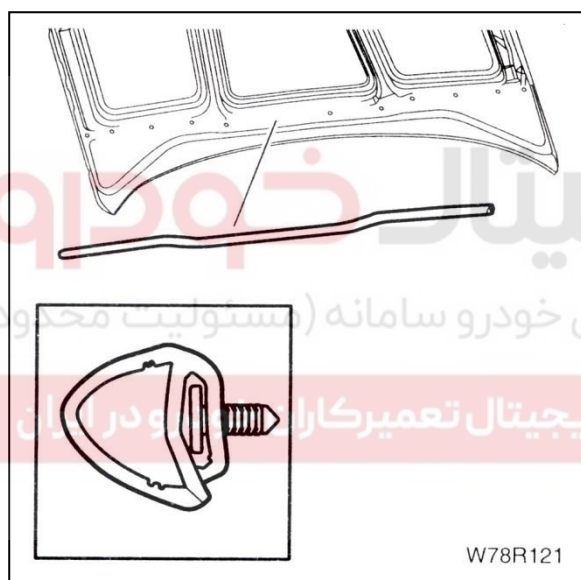

- ۳- لاستیک درزگیر عقبی با ۱۲ گیره پلاستیکی نصب شده است. با احتیاط آنها را از در صندوق جدا کنید. مواظب باشید به لاستیک یا رنگ خودرو آسیب نرسد.

لاستیک دوردرها

پیاده کردن

۱- لاستیک را از در جدا کنید.

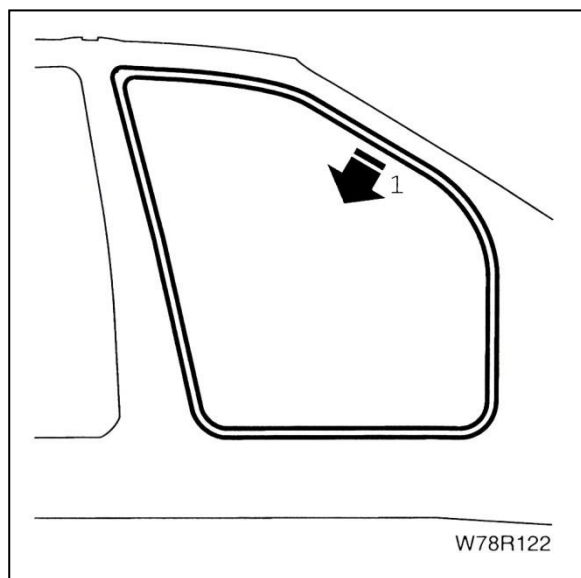

۲- برای نصب دوباره ابتدا گوشه لاستیک را جا بزنید و سپس بخش های مستقیم را تحت کشش از یک سمت جا بزنید.



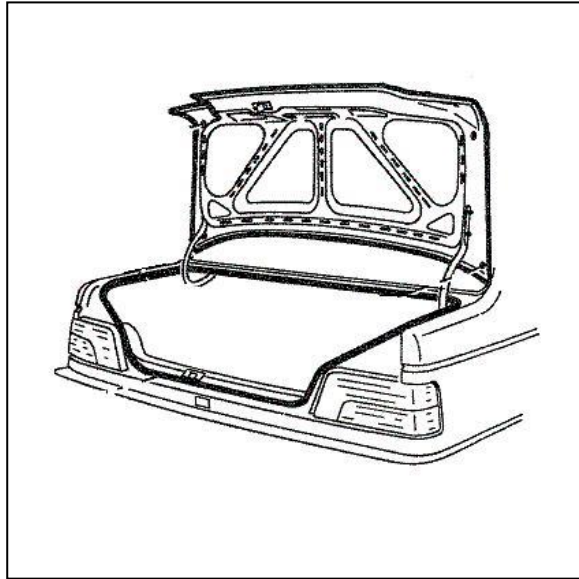

لاستیک دور در صندوق عقب

۱- لاستیک درزگیر را از محفظه صندوق جدا کرده و با گذراندن در صندوق از حلقه لاستیک، آنرا از خودرو جدا کنید.

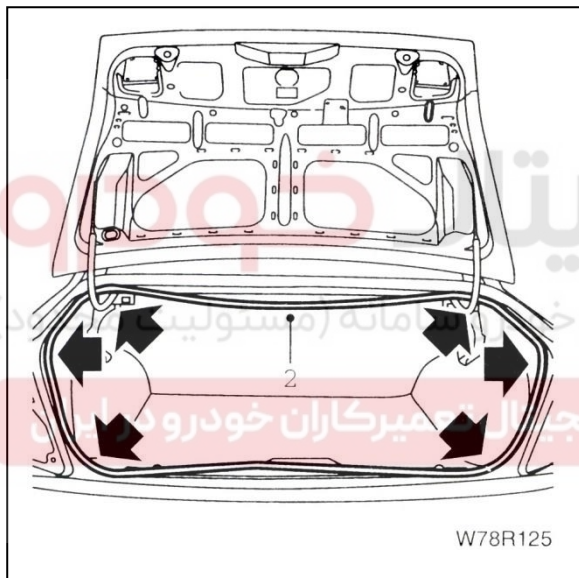

۲- برای نصب دوباره با گذراندن حلقه لاستیک از در صندوق، ابتدا بخشی از لاستیک را که با یک خط اتصال قابل تشخیص است درست در مرکز قفل جازه و سپس بقیه قسمت‌ها را تحت کشش جا بزنید.

نوار آبروی کنار سقف

پیاده کردن

۱- نوار آبروی کنار سقف با دو گیره پلاستیکی نصب شده است. با احتیاط لاستیک را بکنید. مواظب باشید به لاستیک و رنگ خودرو آسیب نرسد.

نصب کردن

مراحل نصب عکس مراحل پیاده کردن است.

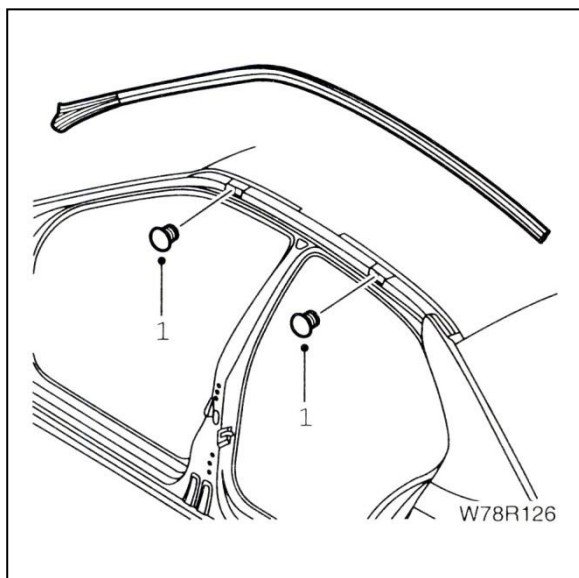

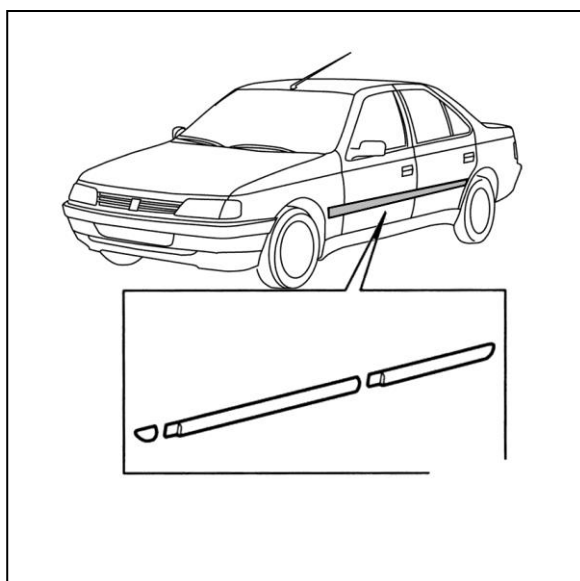

زه روی در

پیاده کردن

۱- برای پیاده کردن زه روی درها یا گلگیر جلو، آنها را با ششوار گرم کرده و جدا کنید. برای جلوگیری از آسیب رسیدن به رنگ، روی بدنه را تا لبه‌های زه نوار چسب بزنید.

نصب کردن

محل نصب زه باید کاملاً تمیز و عاری از بقایای چسب قبلی و روغن باشد. محل را با سرکه یا الکل تمیز کنید.

بدنه را تا دمای بین ۳۵ تا ۴۵ درجه سانتیگراد گرم کنید.

هنگام نصب باید دمای بدنه مساوی یا بیشتر از ۲۴ درجه باشد.

زه را تا دمای بین ۴۰ تا ۵۰ درجه گرم کنید.

زه را در موقعیت قرار داده و به طور یکنواخت (بین ۱۲- تا ۲/۵

کیلوگرم بر سانتیمتر مربع) روی بدنه فشار دهید.

دیجیتال خودرو
شرکت دیجیتال خودرو سامانه (مسئولیت محدود)
اولین سامانه دیجیتال تعمیرکاران خودرو در ایران

رودری درب عقب**باز کردن**

۱- قاب دور دستگیره در بازکن و سپس اهرم شیشه بالا بر (خاص ۴۰۵) را بوسیله ابزار مخصوص تریم باز نمائید.

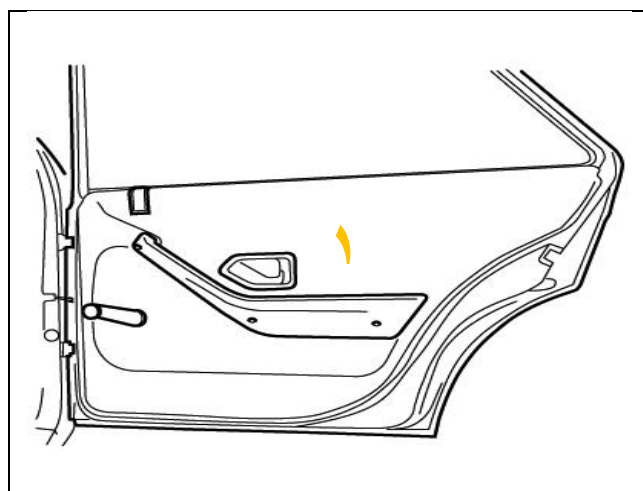

ابزار مخصوص

ابزار مخصوص تریم: کد اختصاصی ۲۶۱۰۲۰۰۵

۲- با پیچ گوشتی ریز خار دکمه قفل کن در را آزاد نموده و آنرا خارج نمائید.

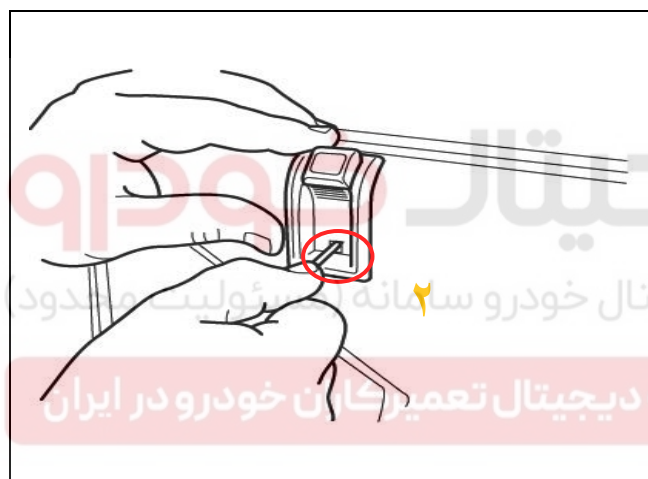

۳- بوسیله ابزار مخصوص بکس T30 (کد اختصاصی ۲۴۵۰۳۰۳۵) سه عدد پیچ دستگیره مچی درب را باز نمائید.

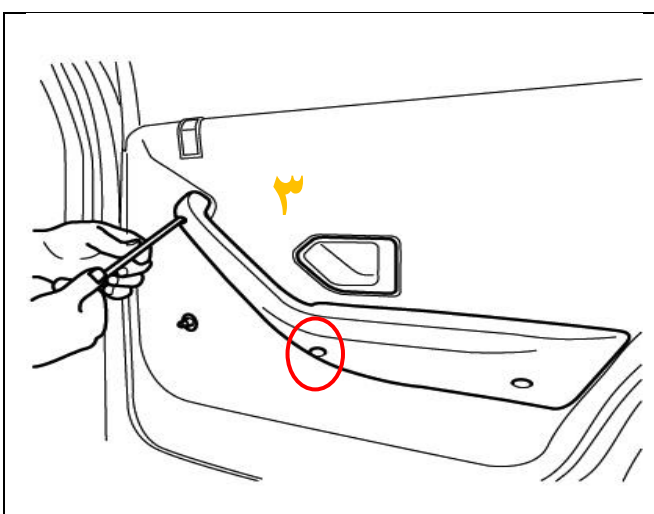

۴- بوسیله ابزار مخصوص خار درآر (کد اختصاصی ۲۴۶۰۱۰۰۱)، خارهای رودری را آزاد نموده و رودری را باز نمائید.

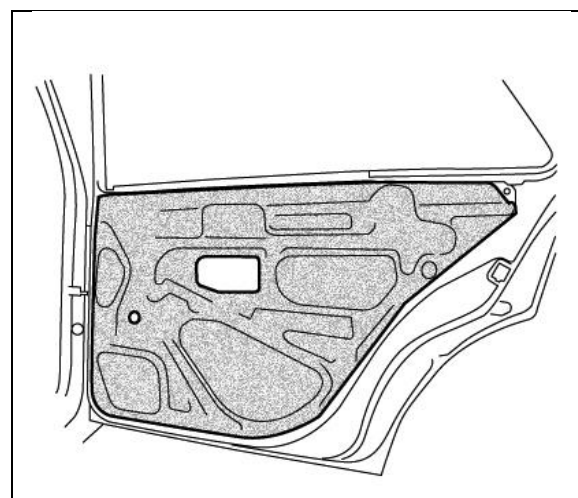
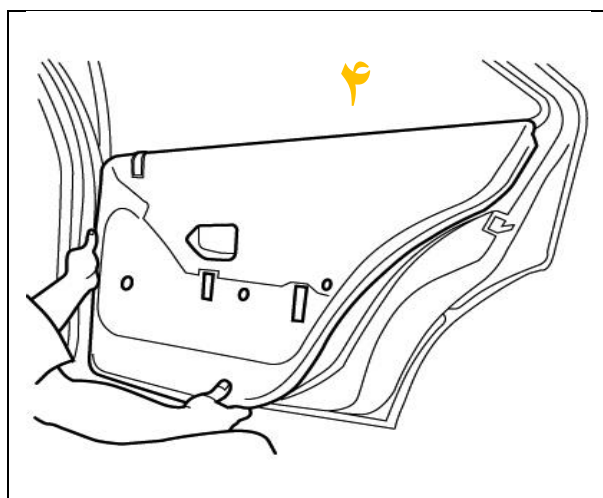

دیجیتال خودرو

شرکت دیجیتال خودرو سامانه (مسئولیت محدود)

نحوه بستن رودری عکس مراحل باز نمودن آن می باشد. اولین سامانه دیجیتال تعمیرکاران خودرو در ایران



شیشه بالابر دستی درب عقب (خودروی ۴۰۵):**باز کردن**

- ۱- رودری را باز نمائید.
- ۲- عایق رودری را به آرامی از سطح در جدا نمائید.

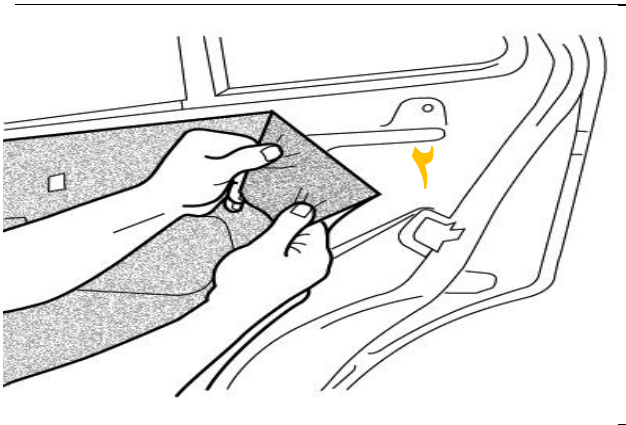

- ۳- دستگیره شیشه بالابر را مجدد نصب نموده و شیشه را تا اتنها پائین بیاورید.
- ۴- جهت خارج نمودن شیشه از شیشه بالابر، مهره قفل کن شیشه را چرخانده و آنرا آزاد نمائید.

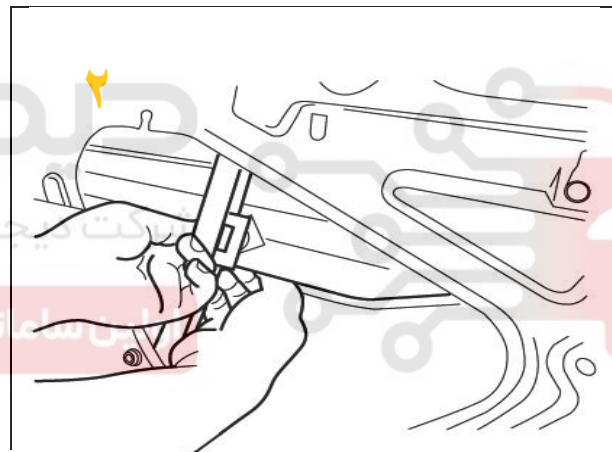
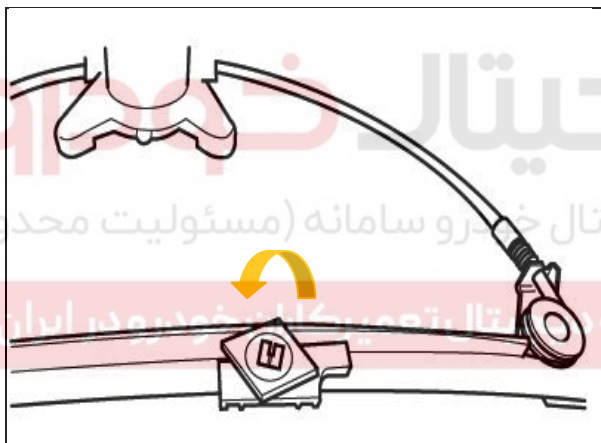

- ۵- شیشه را از داخل شیشه بالابر خارج نموده و به سمت بالا سمت پائین، شیشه را توسط ابزاری در حل خود مهار نمائید
- ۶- بوسیله باز نمودن ۵ عدد مهره شماره ۱۰ شیشه بالابر را آزاد

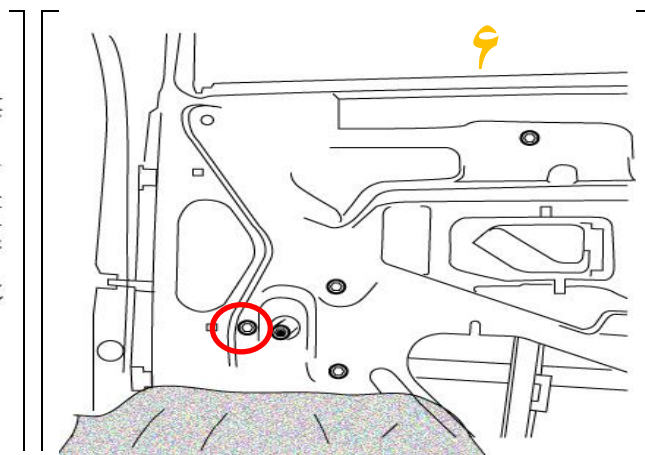
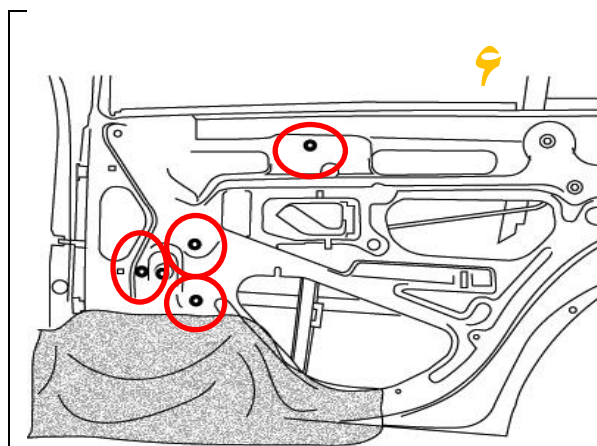

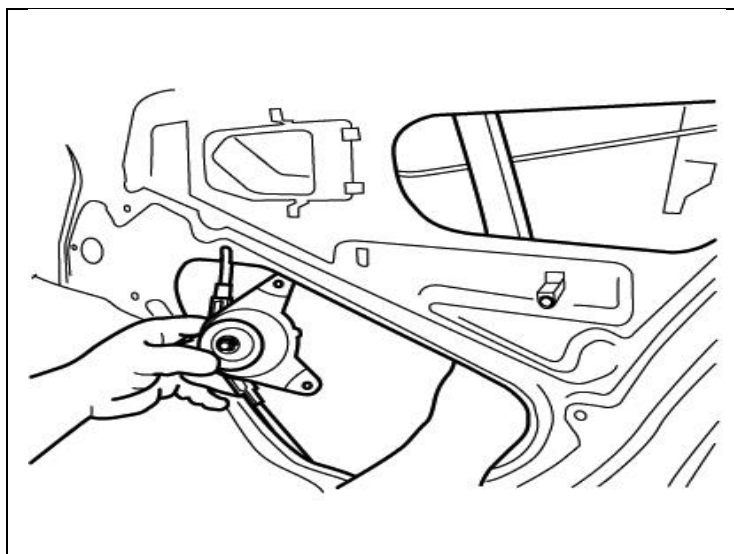

دیجیتال خودرو

شرکت دیجیتال خودرو سامانه (مسئولیت محدود)

اولین سامانه دیجیتال تعمیرکاران خودرو در ایران

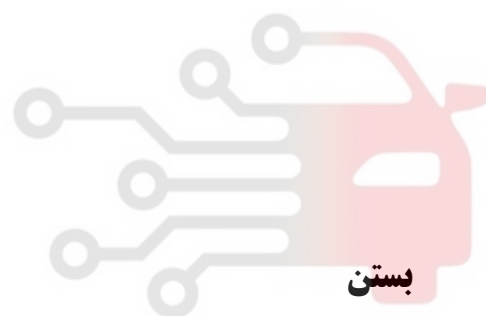

بستن

نحوه بستن شیشه بالابر عکس مراحل باز نمودن آن می باشد.

آتن سقفی**باز کردن**

۵- چراغ سقف را از محل خود خارج نمایید و با باز نمودن پیچهای قاب نگهدارنده چراغ سقفی قاب را از محل خود جدا نمایید.

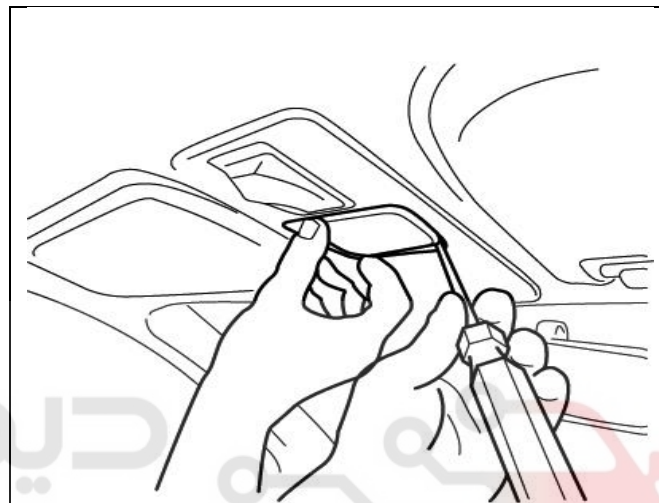
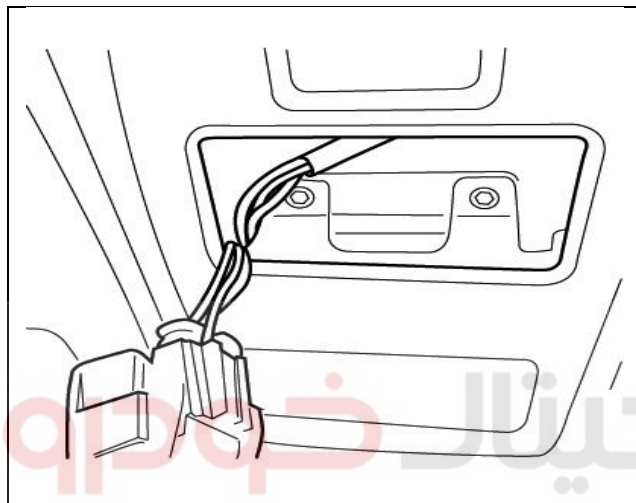

شرکت دیجیتال خودرو سامانه (مسئولیت محدود)

اولین سامانه دیجیتال تعمیرکاران خودرو در ایران

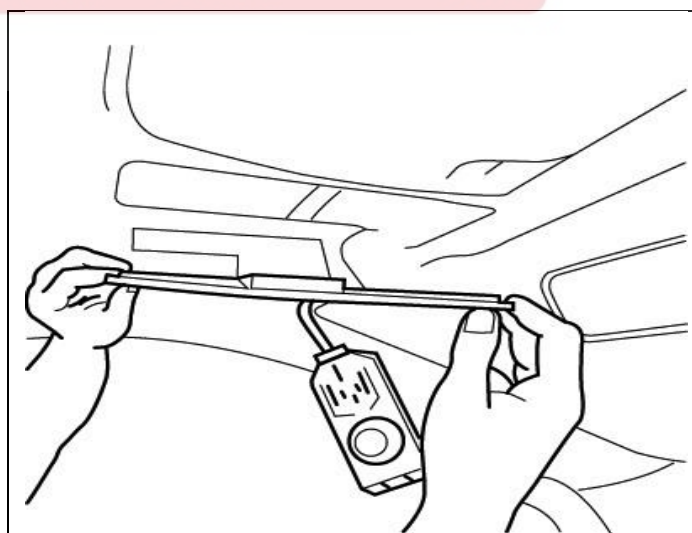

۲- مهره اتصال آنتن را با استفاده از آچار بکس باز کنید.

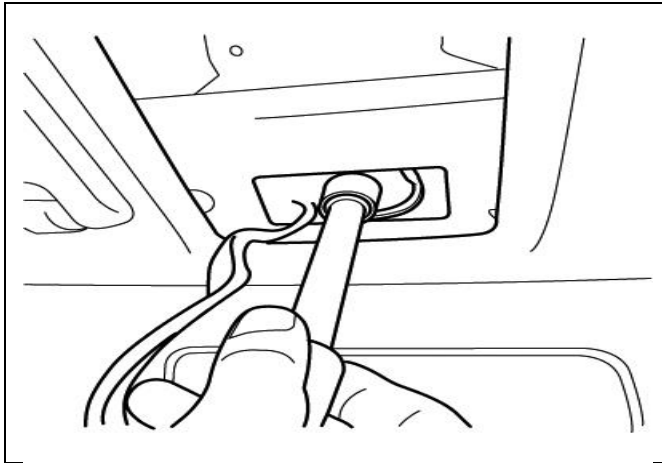

- سیم اتصال آنتن را از محل خود جدا کنید.

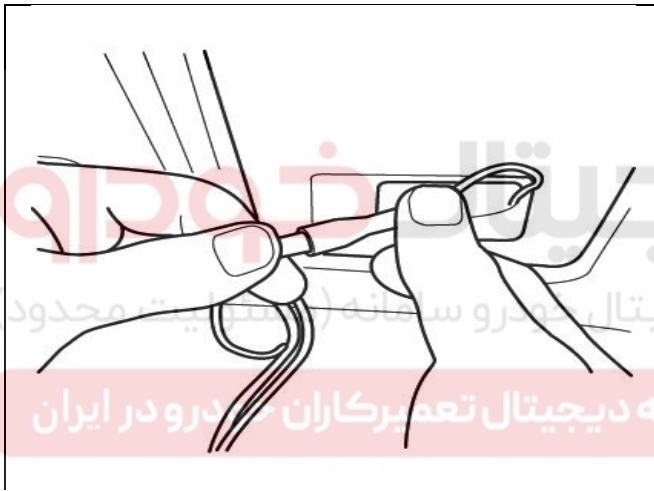

۴- آنتن را از روی سقف جدا کرده و به همراه سیم خارج کنید.

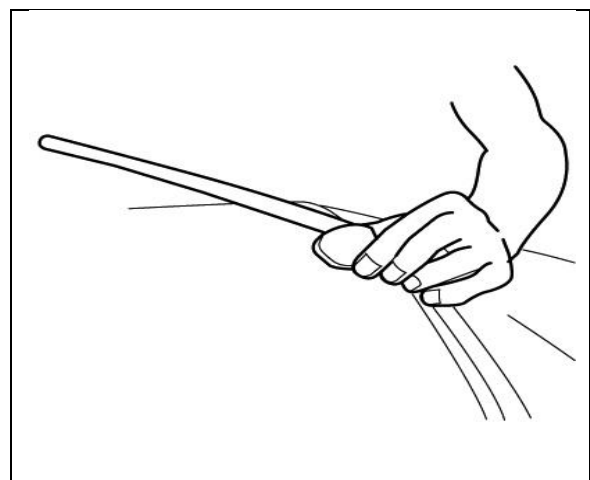
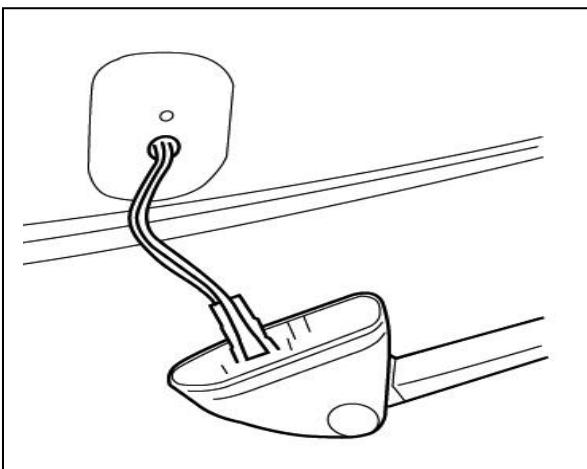

بستن

۱- نحوه بستن آنتن سقفی عکس مراحل باز کردن می باشد.

توجه :

- در هنگام نصب از سالم بودن محل اتصال سوکت و مهره اطمینان حاصل نمایید.
- توجه شود چاکنت مهره در هنگام نصب در محل خود قرار گیرد تا به سیم آنتن آسیب وارد نکند.
- به تصویر چاکنت مهره و نحوه نصب توجه نمایید.

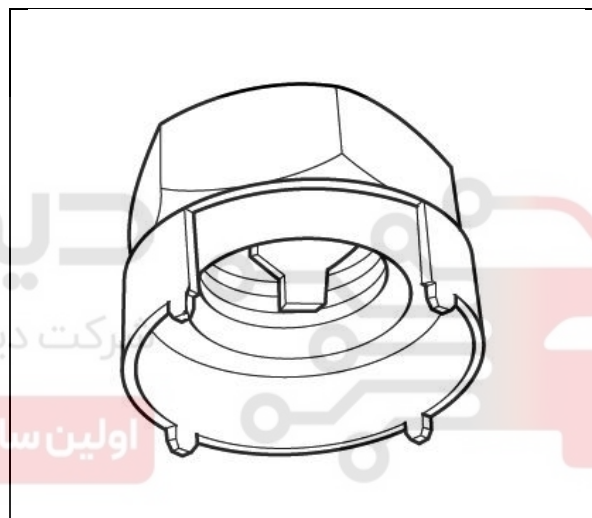
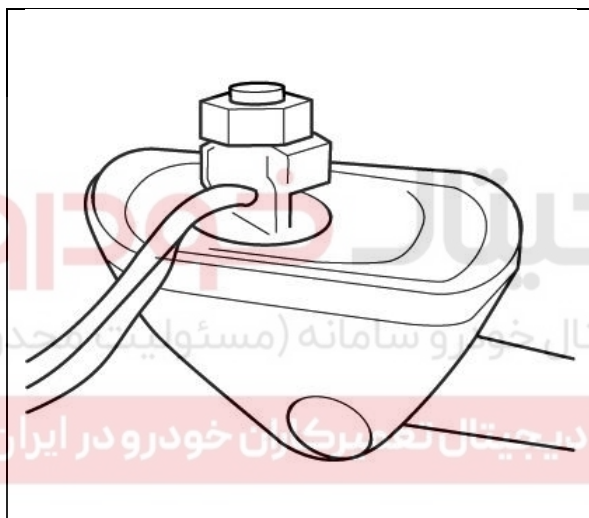

ابزار مخصوص مکانیکی

شکل	شرح	کد سازنده	کد اختصاصی فرزند	کد اختصاصی پدر	ردیف
 24503035 8802-T30	بکس T30 درایو ۳/۸ اینچ	8802-T30	۲۴۵۰۳۰۳۵	۲۴۵۰۳۰۳۵	۱
 24601001 6.1311	ابزار مخصوص خاردرآر رودری	6.1311	۲۴۶۰۱۰۰۱	۲۴۶۰۱۰۰۱	۲
 24604005 977663	دستگاه مخصوص برش چسب دور شیشه و پاک کننده	977663	۲۴۶۰۴۰۰۵	۲۴۶۰۴۰۰۵	۳
 24604002 976926	تیغه برش چسب دور شیشه	976926	۲۴۶۰۴۰۰۲	۲۴۶۰۴۰۰۲	۴
 24604003 976930	تیغه برش چسب دور شیشه	976930	۲۴۶۰۴۰۰۳	۲۴۶۰۴۰۰۳	۵
 26102005 9780X0	ابزار مخصوص تریم	9780X0	۲۶۱۰۲۰۰۵	۲۶۱۰۲۰۰۵	۶